

Telefon PDA

Manual de utilizare

Citiți înainte de a continua

BATERIA NU ESTE ÎNCĂRCATĂ ÎN MOMENTUL ÎN CARE O SCOATEȚI DIN AMBALAJ.

NU SCOATEȚI BATERIA ÎN TIMP CE DISPOZITIVUL SE AFLĂ LA ÎNCARCAT.

GARANȚIA EXPIRĂ DACĂ DESCHIDEȚI SAU DETERIORAȚI CARCASA DISPOZITIVULUI.

RESTRICȚII LEGATE DE CONFIDENȚIALITATE

În unele țări legislația prevede obligația de înștiințare a înregistrării convorbirilor telefonice, stipulând informarea interlocutorului cu privire la înregistrarea conversației. În momentul în care utilizați funcția de înregistrare a telefonului PDA, respectați legile și reglementările în vigoare din țara dvs.

INFORMAȚII PRIVIND DREPTURILE DE PROPRIETATE INTELECTUALĂ

Copyright © 2007 High Tech Computer Corp. Toate drepturile rezervate.



ExtUSB, HTC Touch, Touch Cruise, TouchFLO și HTC Care sunt mărci comerciale și/sau mărci de servicii ale High Tech Computer Corp.

Microsoft, MS-DOS, Windows, Windows NT, Windows Server, Windows Mobile, Windows XP, Windows Vista, ActiveSync, Windows Mobile Device Center, Internet Explorer, MSN, Hotmail, Windows Live, Outlook, Excel, PowerPoint, Word și Windows Media sunt fie mărci comerciale înregistrate, fie mărci comerciale ale Microsoft Corporation în Statele Unite și/sau alte țări.

Bluetooth și sigla Bluetooth sunt mărci comerciale înregistrate deținute de Bluetooth SIG, Inc.

Wi-Fi este o marcă comercială înregistrată a Wireless Fidelity Alliance, Inc.

microSD este o marcă comercială a SD Card Association.

Java, J2ME și toate celelalte mărci bazate pe Java sunt mărci comerciale sau mărci comerciale înregistrate ale Sun Microsystems, Inc. în Statele Unite și în alte țări.

Copyright © 2007, Adobe Systems Incorporated.

Copyright © 2007, Macromedia Netherlands, B.V.

Macromedia, Flash, Macromedia Flash, Macromedia Flash Lite și Reader sunt mărci comerciale și/sau mărci comerciale înregistrate ale Macromedia Netherlands, B.V. sau Adobe Systems Incorporated.

Copyright © 2007, Dilithium Networks, Inc. All Rights Reserved.

Copyright © 2007, Esmertec AG. Toate drepturile rezervate.

ArcSoft MMS Composer™ Copyright © 2003-2007, ArcSoft, Inc. și posesorii licențelor. Toate drepturile rezervate. ArcSoft și sigla ArcSoft sunt mărci comerciale înregistrate ale ArcSoft, Inc. în Statele Unite și/sau în alte țări.

Toate numele de companii, produse și servicii menționate aici sunt mărci comerciale, mărci comerciale înregistrate sau mărci de servicii ale posesorilor acestora.



© 2007 TomTom International BV, Olanda. Patente în curs de înregistrare. Toate drepturile sunt rezervate.

TomTom și sigla TomTom sunt mărci comerciale înregistrate ale TomTom B.V. Olanda.

HTC nu va fi răspunzător pentru erorile sau omisiunile tehnice sau editoriale din acest document, nici pentru pagubele rezultate în mod direct sau indirect prin utilizarea acestui material. Informațiile sunt oferite "ca atare", fără garanții de nici un fel și pot fi modificate fără preaviz. De asemenea, HTC își rezervă dreptul de a revizui oricând conținutul acestui document fără notificare prealabilă.

Nici o parte din acest document nu poate fi reproducă sau transmisă în orice formă sau prin orice mijloace, electronice sau mecanice, inclusiv fotocopierea, înregistrarea sau stocarea într-un sistem de arhivare, sau traducerea în orice limbă sub orice formă fără permisiunea prealabilă scrisă a HTC.

Limitarea responsabilității

INFORMAȚIILE METEO, DATELE ȘI DOCUMENTAȚIILE SUNT FURNIZATE “CA ATARE”, FĂRĂ NICIUN TIP DE GARANȚII SAU ASISTENȚĂ TEHNICĂ DIN PARTEA HTC. ÎN MĂSURA MAXIMĂ PERMISĂ DE LEGISLAȚIA ÎN VIGOARE, HTC ȘI AFILIAȚII SĂI nu oferă niciun fel de promisiuni sau garanții explicite sau implicite, determinate de legislație sau nu, privind informațiile, datele, documentația sau orice alte produse sau servicii meteo, inclusiv printre altele garanțiile de vandabilitate explicite sau implicite, garanțiile de adecvabilitate unui anumit scop implicite sau explicite, de calitate, precizie, eficacitate, corectitudine, utilitate, că informațiile, că datele și/sau documentația meteo va fi fără erori, sau garanțiile asociate legate de utilizarea sau performanțele.

Fără limitare la cele menționate anterior, HTC și furnizorii săi nu sunt responsabili pentru modul de utilizare corectă sau incorectă a informațiilor, datelor și/sau documentației meteo sau a rezultatelor utilizării. HTC și furnizorii săi nu oferă promisiuni sau garanții explicite sau implicite că vremea va avea aspectul descris în rapoartele, prognozele, datele sau informațiile meteo și nu își asumă responsabilitatea față de alte persoane sau entități pentru inexactitățile sau omisiunile din prognozele descrise, raportate, existente sau anterioare. FĂRĂ A LIMITA CARACTERUL GENERAL AL PARAGRAFELOR ANTERIOARE, LUAȚI LA CUNOȘTINȚĂ FAPTUL CĂ INFORMAȚIILE, DATELE ȘI/SAU DOCUMENTAȚIA METEO POATE INCLUDE INEXACTITĂȚI ȘI VEȚI APELA LA BUNUL SIMȚ ȘI VEȚI LUA MĂSURI DE SIGURANȚĂ ATUNCI CÂND FOLOSIȚI INFORMAȚIILE, DATELE SAU DOCUMENTAȚIA METEO.

Limitarea pagubelor

ÎN MĂSURA MAXIMĂ PERMISĂ DE LEGISLAȚIA ÎN VIGOARE, HTC SAU FURNIZORII SĂI NU VOR FI ÎN NICIUN CAZ RESPONSABILI FAȚĂ DE UTILIZATOR SAU TERȚE PĂRȚI PENTRU PAGUBELE INDIRECTE, SPECIALE, PROVOCATE DIRECT SAU INDIRECT ORI PUNITIVE DE NICIUN FEL, CONTRACTUALE SAU PREJUDICII, INCLUSIV RĂNIREA, PIERDEREA DE VENITURI, PIERDEREA BUNĂVOINȚEI, PIERDEREA OPORTUNITĂȚILOR DE AFACERI, PIERDEREA DATELOR ȘI/SAU PIERDEREA PROFITURILOR OBȚINUTE SAU LEGATE ÎN ORICE MOD DE FURNIZAREA, FUNCȚIONAREA ORI NEFUNCȚIONAREA SAU UTILIZAREA INFORMAȚIILOR, DATELOR SAU DOCUMENTAȚIEI METEO, INDIFERENT DE POSIBILITATEA DE PREVEDERE.

Informații importante pentru sănătate și precauții de siguranță

În timpul utilizării acestui produs, respectați măsurile de siguranță de mai jos pentru a evita eventualele situații de răspundere legală și pagube.

Păstrați și respectați toate instrucțiunile de siguranță și de utilizare a produsului. Respectați toate avertismentele din instrucțiunile de utilizare ale produsului.

Pentru a reduce riscul vătămărilor corporale, electrocutării, incendiilor și deteriorării echipamentului, respectați următoarele precauții.

MĂSURI DE SIGURANȚĂ LEGATE DE ELECTRICITATE

Acest produs a fost conceput pentru a fi alimentat cu energie electrică de la bateria specificată sau de la unitatea de alimentare. Alte moduri de utilizare pot fi periculoase și vor anula autorizațiile de funcționare acordate produsului.

MĂSURI DE SIGURANȚĂ PENTRU ÎMPĂMÂNTAREA CORECTĂ

ATENȚIE: Conectarea la un echipament împământat incorect se poate solda cu un șoc electric pentru aparat.

Acest produs este echipat cu un cablu USB pentru conectarea la un computer de birou sau notebook. Asigurați-vă că computerul este împământat (legat la pământ) corect înainte de a conecta produsul la computer. Cablul de alimentare a unui computer desktop sau notebook are un conductor pentru împământarea echipamentului și o fișă de împământare. Fișa trebuie introdusă într-o priză adecvată, corect montată și împământată conform tuturor normativelor și regulamentelor locale.

PRECAUȚII DE SIGURANȚĂ PENTRU UNITATEA DE ALIMENTARE

- **Folosiți sursa de alimentare externă corectă**

Produsul trebuie să fie folosit exclusiv la tipul de sursă de alimentare indicat pe eticheta cu valori nominale electrice. Dacă aveți îndoieli cu privire la tipul de sursă de alimentare necesară, consultați furnizorul de servicii autorizat sau compania de electricitate locală. Pentru un produs care funcționează alimentat de baterii sau de alte surse, consultați instrucțiunile de utilizare furnizate cu produsul.

- **Manipulați cu atenție bateriile**

Acest produs conține o baterie litiu-ion. Există riscul de incendii și arsuri dacă bateria este manipulată incorect. Nu încercați să deschideți sau să reparați bateria. Nu o dezasamblați, nu o zdrobiți, nu o găuriți, nu scurtcircuitați contactele sau circuitele externe, nu o aruncați în foc sau în apă, nu expuneți bateria la temperaturi de peste 60°C (140°F).



AVERTISMENT: Pericol de explozie în cazul în care bateria este înlocuită incorect. Pentru a reduce riscul de incendii sau arsuri, nu o dezasamblați, nu o zdrobiți, nu o găuriți, nu scurtcircuitați contactele externe, nu o expuneți la temperaturi de peste 60° C (140° F), nu o aruncați în foc sau în apă. Înlocuiți numai cu bateriile specificate. Reciclați sau aruncați bateriile uzate în conformitate cu regulamentele locale sau cu ghidul furnizat cu produsul.



- **Luați măsuri de precauție suplimentare**

- Țineți bateria sau aparatul uscate și ferite de apă sau orice lichid, deoarece acestea pot provoca un scurtcircuit.
- Țineți obiectele metalice la distanță pentru a nu intra în contact cu bateria sau bornele sale deoarece aceasta poate duce la scurtcircuit în timpul funcționării.
- Nu folosiți o baterie care pare deteriorată, deformată, decolorată sau care are urme de rugină pe carcasă, se supraîncălzește sau emite un miros suspect.

- Nu lăsați bateria la îndemâna bebelușilor și al copiilor mici, pentru a evita înghițirea acesteia. Dacă bateria este înghițită, consultați imediat un medic.

Dacă bateria prezintă scurgeri:

- Nu permiteți intrarea lichidului în contact cu pielea sau hainele. Dacă a intrat deja în contact, clătiți imediat zona afectată cu apă curată și solicitați sfatul medicului.
- Nu permiteți intrarea lichidului în contact cu ochii. Dacă a intrat deja în contact, NU frecați; clătiți imediat cu apă curată și solicitați sfatul medicului.
- Luați măsuri de precauție suplimentare pentru a feri o baterie cu scurgeri de foc, deoarece există pericolul de aprindere sau explozie.
- **Comunicați pașii adecvați imediat în cazul în care apare un pericol.**

MĂSURI DE SIGURANȚĂ ÎN CAZUL RAZELOR SOLARE DIRECTE

Feriți acest produs de umezeală excesivă și temperaturi extreme. Nu lăsați produsul sau bateria în interiorul unui autovehicul sau în locuri în care temperatura poate să depășească 60°C (140°F), cum ar fi pe bordul unei mașini, pe un pervaz sau în spatele unui geam expus razelor solare sau razelor ultraviolete puternice pentru perioade prelungite de timp. Produsul se poate deteriora, bateria se poate supraîncălzi sau poate reprezenta un risc pentru autovehicul.

PREVENIREA PIERDERII AUZULUI



ATENȚIE: Ascultarea în căști la volum mare perioade lungi de timp poate duce la pierderea definitivă a auzului.

NOTĂ: Pentru Franța căștile (enumerare mai jos) pentru acest aparat au fost testate și respectă cerințele privind nivelul de presiune acustică din standardele NF EN 50332-1:2000 și NF EN 50332-2:2000, conform articolului L. 5232-1 din legislația franceză. 5232-1.

- Căști, produse de HTC, nume model: HS S168 și S200.

SIGURANȚA LA BORDUL AERONAVELOR

Datorită posibilelor interferențe ale acestui produs cu sistemul de navigație și cu rețeaua de comunicații a aeronavelor, utilizarea funcției de telefon a dispozitivului la bordul avioanelor este interzisă prin lege în majoritatea țărilor. Dacă doriți să utilizați dispozitivul când vă aflați pe o aeronavă, comutați-l la modul pentru avion (Flight Mode) pentru a opri funcția de telefon.

RESTRICȚII DE MEDIU

Nu utilizați acest produs în benzinării, depozite de combustibil, fabrici de produse chimice, în locuri în care se efectuează operațiuni de detonare de explozibil sau în medii cu atmosferă potențial explozivă, cum sunt zonele de realimentare cu combustibil, depozitele de combustibil, zonele de sub puntea navelor, instalațiile pentru transferul sau depozitarea combustibililor sau substanțelor chimice și zonele în care aerul conține substanțe chimice sau particule, cum sunt granulele, praful sau particulele metalice. În astfel de medii, scânteele pot cauza explozii sau incendii ce pot duce la vătămări corporale sau chiar decese.

MEDII EXPLOZIVE

Dacă vă aflați într-un mediu cu o atmosferă potențial explozivă sau în care există materiale inflamabile, opriți produsul și respectați toate indicatoarele și instrucțiunile. În astfel de medii, scânteele pot provoca explozii sau incendii care duc la vătămări corporale sau chiar decese. Nu utilizați aparatul în puncte de realimentare cum sunt benzinăriile și țineți cont de indicatoarele de restricție a utilizării echipamentului radio în depozitele de combustibil, fabricile de produse chimice sau în zonele în care sunt în curs de desfășurare operațiuni de detonare a explozibililor. Zonele care au o atmosferă potențial explozivă sunt de cele mai multe ori, însă nu întotdeauna, bine semnalizate. Printre acestea se numără și zonele de realimentare, zonele de sub puntea navelor, instalațiile pentru transferul sau depozitarea combustibililor sau substanțelor chimice și zonele în care aerul conține substanțe chimice sau particule cum sunt granulele, praful sau particulele metalice.

MĂSURI DE SIGURANȚĂ ÎN CURSUL DEPLASĂRILOR

Printre acestea se numără și zonele de realimentare, zonele de sub puntea navelor, instalațiile pentru transferul sau depozitarea combustibililor sau substanțelor chimice și zonele în care aerul conține substanțe chimice sau particule cum sunt granulele, praful sau particulele metalice. În unele țări, este permisă utilizarea dispozitivelor tip „mâini libere”.

PRECAUȚII DE SIGURANȚĂ PENTRU EXPUNEREA LA FRECVENȚE RADIO

- Evitați să folosiți dispozitivul lângă structuri metalice (cum ar fi structura de oțel a unei clădiri).
- Evitați utilizarea dispozitivului lângă surse electromagnetice puternice, cum ar fi cuptoare cu microunde, difuzoare, televizoare și radiouri.
- Folosiți numai accesorii aprobate de producător sau accesorii ce nu conțin metale.
- Utilizarea accesoriilor ce nu sunt aprobate de producător poate duce la încălcarea recomandărilor locale cu privire la expunerea la frecvențe radio și trebuie evitată.

INTERFERENȚA CU FUNCȚIONAREA APARATURII MEDICALE

Acest produs poate cauza funcționarea defectuoasă a echipamentelor medicale. Utilizarea acestui dispozitiv este interzisă în majoritatea spitalelor și clinicilor medicale.

Dacă folosiți orice alte aparate medicale de uz personal, luați legătura cu producătorul aparatului pentru a determina dacă acesta este corect ecranat împotriva frecvențelor radio externe. Medicul dvs. vă poate ajuta să obțineți aceste informații.

OPRIȚI telefonul în instituții sanitare dacă vi se solicită acest lucru prin regulamentele afișate. Spitalele sau instituțiile sanitare pot să utilizeze echipamente sensibile la frecvențe radio externe.

APARATE AUDITIVE

Unele telefoane fără fir digitale pot să interfereze cu anumite aparate auditive. În acest caz, luați legătura cu operatorul mobil sau apelați la Serviciul Clienți pentru a discuta alternativele.

RADIAȚII NEIONIZANTE

Aparatul dvs. are o antenă internă. Acest produs trebuie utilizat în poziția normală de utilizare pentru a asigura performanța emisiei și siguranța interferenței. Ca și în cazul altor echipamente mobile de transmisii radio, utilizatorii sunt sfătuiți să nu apropie excesiv părțile corpului de antenă în timpul funcționării echipamentului, pentru a asigura funcționarea satisfăcătoare a acestuia și siguranța personală.

Folosiți numai antena internă furnizată. Folosirea antenelor modificate sau neautorizate poate afecta calitatea apelului și poate deteriora telefonul, provocând pierderea performanței și niveluri SAR care depășesc limitele recomandate și ca urmare neconformitate cu cerințele de reglementare locale din țara dvs.

Pentru a asigura funcționarea optimă a telefonului și faptul că expunerea persoanelor la energia de radiofrecvență este conformă cu instrucțiunile stabilite în standardele relevante, folosiți întotdeauna aparatul numai în poziția normală de utilizare. Nu atingeți sau nu acoperiți zona antenei dacă nu este necesar atunci când efectuați sau primiți un apel telefonic. Contactul cu zona antenei poate afecta calitatea apelului și poate provoca funcționarea aparatului la un nivel de putere mai mare decât este necesar. Evitarea contactului cu zona antenei atunci când telefonul este ÎN UZ optimizează performanțele antenei și durata de viață a bateriei.

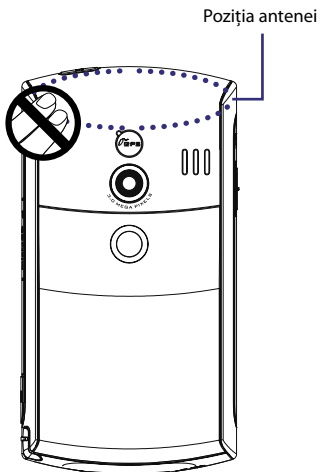

Precauții generale

- **Respectați instrucțiunile de service**

În afara cazurilor menționate în documentația de utilizare sau de service, nu încercați să reparați produsul pe cont propriu. Reparațiile componentelor interne trebuie efectuate de un tehnician de service autorizat sau de un furnizor.

- **Deteriorările care necesită service**

Deconectați produsul de la priză și duceți-l spre reparare la un tehnician de service autorizat sau la un furnizor în următoarele situații:

- În produs a fost vărsat lichid sau un obiect a căzut în produs.
- Produsul a fost expus ploii sau apei.
- Produsul a fost scăpat sau deteriorat
- Există semne vizibile de supraîncălzire.
- Produsul nu funcționează normal când respectați instrucțiunile de utilizare.

- **Evitați zonele fierbinți**

Produsul trebuie amplasat la distanță de surse de căldură, cum sunt radiatoarele, aragazurile, sobele și alte produse (inclusiv amplificatoare) care produc căldură.

- **Evitați zonele umede**

Nu utilizați produsul în locații umede.

- **Evitați folosirea aparatului după o schimbare bruscă a temperaturii**

Dacă deplasați produsul în medii cu temperaturi și/sau umidități diferite (de exemplu, dintr-o încăpere caldă în frigul de afară), este posibil în exteriorul sau interiorul acestuia să se formeze condens. Pentru a evita deteriorarea dispozitivului, lăsați suficient timp ca umezeala să se evapore înainte de a-l folosi.

NOTIFICARE: Când transferați dispozitivul dintr-o zonă rece într-o zonă caldă, sau dintr-o zonă caldă într-o zonă rece, permiteți-i să se acimatizeze la temperatura camerei înainte de a-l porni.

- **Evitați împingerea obiectelor în produs**
Nu împingeți obiecte de orice tip în sloturile carcasei sau în alte deschizături ale produsului. Sloturile și deschizăturile sunt prevăzute pentru ventilație. Aceste deschideri nu trebuie blocate sau acoperite.
- **Montarea accesoriilor**
Nu utilizați produsul pe mese, cărucioare, standuri sau trepiede instabile. Operațiunile de montare a produsului trebuie efectuate în conformitate cu instrucțiunile producătorului, utilizând accesoriile de montare recomandate de acesta.
- **Evitați montarea instabilă**
Nu așezați produsul pe o bază instabilă.
- **Folosiți produsul cu echipamente aprobate**
Acest produs trebuie utilizat numai cu computere personale și opțiuni identificate ca adecvate pentru utilizarea cu echipamentul.
- **Reglarea volumului**
Reduceți volumul înainte de a utiliza căști sau alte accesorii audio.
- **Curățare**
Deconectați produsul de la priza de perete înainte de curățare. Nu utilizați lichide de curățare sau aerosoli. Utilizați o cârpă umedă pentru curățare, însă NU utilizați apă pentru curățarea ecranului LCD.

Cuprins

Capitolul 1	Noțiuni de bază	17
1.1	Prezentarea telefonului PDA și a accesoriilor.....	18
1.2	Instalarea cartelei USIM/SIM și a bateriei	22
1.3	Instalarea unei cartele de stocare	25
1.4	Pornirea	26
1.5	Ecranul Today (Azi)	29
1.6	Meniu Start.....	30
1.7	Meniul Quick (Rapid)	31
1.8	TouchFLO™	32
1.9	Pictograme de stare.....	39
1.10	Programe.....	41
1.11	Setări	44
Capitolul 2	Introducerea textului și căutarea informațiilor	49
2.1	Introducerea informațiilor	50
2.2	Utilizarea tastaturii afișate pe ecran	51
2.3	Utilizarea tastaturii Touch	51
2.4	Utilizarea minitastaturii Touch	54
2.5	Folosirea Symbol Pad (Tastatura cu simboluri).....	55
2.6	Utilizarea modului Recunoaștere litere	57
2.7	Folosirea modului Recunoaștere bloc.....	57
2.8	Folosirea modului Transcriere	58
2.9	Căutarea informațiilor.....	59
Capitolul 3	Utilizarea funcțiilor telefonului	61
3.1	Utilizarea telefonului.....	62
3.2	Efectuarea unui apel.....	64
3.3	Primirea unui apel	67
3.4	Efectuarea unui apel video	69

3.5	Primirea unui apel video	73
3.6	Smart Dialing	73
3.7	Alte informații despre apelare.....	75
Capitolul 4 Configurarea aparatului		77
4.1	Setări de bază.....	78
4.2	Personalizarea ecranului Today (Azi)	81
4.3	Protejarea aparatului	84
Capitolul 5 Sincronizarea informațiilor cu computerul dumneavoastră		87
5.1	Despre sincronizare	88
5.2	Configurarea Windows Mobile® Device Center în Windows Vista®	89
5.3	Configurarea ActiveSync® în Windows XP®	91
5.4	Sincronizarea cu computerul	92
5.5	Sincronizarea prin Bluetooth	94
5.6	Sincronizarea fișierelor muzicale și video	95
Capitolul 6 Organizarea persoanelor de contact, a rezervărilor, activităților și a altor informații		97
6.1	Persoane de contact	98
6.2	SIM Manager	103
6.3	Calendar	105
6.4	Activități	108
6.5	Note	110
6.6	Reportofon.....	112
Capitolul 7 Schimbul de mesaje		115
7.1	Mesaje.....	116
7.2	Mesaje text	117
7.3	MMS	119

7.4	Tipuri de conturi de poștă electronică	124
7.5	Expertul de configurare a poștei electronice	125
7.6	Utilizarea poștei electronice	128
Capitolul 8 Lucrul cu mesajele de poștă electronică și rezervările de întâlniri ale companiei		135
8.1	Sincronizarea cu serverul Exchange	136
8.2	Lucrul cu poșta electronică a companiei	138
8.3	Gestionarea solicitărilor de întâlnire	143
8.4	Căutarea persoanelor de contact în directorul firmei	145
Capitolul 9 Lucrul cu documentele și fișierele		147
9.1	Microsoft® Office Mobile	148
9.2	Adobe® Reader® LE	149
9.3	Copierea și gestionarea fișierelor	150
9.4	ZIP	152
Capitolul 10 Conectarea		155
10.1	Manager comunicații	156
10.2	Modalități de conectare la Internet	157
10.3	Wi-Fi	157
10.4	GPRS/3G	160
10.5	Linie comutată	162
10.6	Stabilirea unei conexiuni de date	162
10.7	Internet Explorer® Mobile	163
10.8	Utilizarea dispozitivului drept modem (partajarea Internetului)	165
10.9	Bluetooth	168
Capitolul 11 Utilizarea GPS		177
11.1	Recomandări și informații preliminare privind utilizarea sistemului GPS	178
11.2	Descărcarea informațiilor despre sateliți prin QuickGPS	180

11.3	Utilizarea TomTom NAVIGATOR.....	182
11.4	Comenzi GPS.....	193
Capitolul 12 Experiența Multimedia		195
12.1	Aparatul foto.....	196
12.2	Album aparat foto	209
12.3	Imagini & video.....	213
12.4	Windows Media® Player Mobile.....	215
12.5	Manager audio.....	221
12.6	Utilizarea funcției Sporirea nivelului sunetului	225
12.7	Utilizarea Radioului FM.....	228
Capitolul 13 Gestionarea dispozitivului		233
13.1	Adăugarea și eliminarea programelor.....	234
13.2	Utilizarea Manager activități.....	234
13.3	Reinițializarea aparatului	237
13.4	Gestionarea memoriei	239
13.5	Actualizarea Windows.....	240
13.6	Sfaturi pentru economisirea bateriei.....	241
Capitolul 14 Utilizarea altor aplicații		243
14.1	RSS Hub (Hub RSS)	244
14.2	Apelarea rapidă vocală	262
14.3	Java.....	264
Anexă		267
A.1	Informații despre reglementări.....	268
A.2	Specificații	273
Index		277

Capitolul 1

Noțiuni de bază

- 1.1 Prezentarea telefonului PDA și a accesoriilor**
- 1.2 Instalarea cartelei USIM/SIM și a bateriei**
- 1.3 Instalarea unei cartele de stocare**
- 1.4 Pornirea**
- 1.5 Ecranul Today (Azi)**
- 1.6 Meniu Start**
- 1.7 Meniul Quick (Rapid)**
- 1.8 TouchFLO™**
- 1.9 Pictograme de stare**
- 1.10 Programe**
- 1.11 Setări**

1.1 Prezentarea telefonului PDA și a accesoriilor

Panou superior

PORNIT/OPRIT

Apăsați-l pentru a opri temporar ecranul. Pentru a opri alimentarea, apăsați și mențineți timp de aproximativ 5 secunde. Pentru informații suplimentare, consultați "Pornirea" în acest capitol.



Panoul din stânga

COMANDĂ VOCALĂ

- Apăsați pentru a activa sau a anula comanda vocală. Vezi Capitolul 14 pentru detalii.
- Apăsați și mențineți apăsat pentru a înregistra o notă vocală.

Control volum

În timpul unui apel sau în timpul redării muzicii, glisați în sus sau în jos pentru a regla volumul sunetului.



Panoul din dreapta

Slot microSD

Consultați "Instalarea unei cartele de stocare" pentru detalii.

APARAT FOTO

Apăsați pentru a lansa aparatul foto. Vezi Capitolul 12 pentru detalii.

Indicator

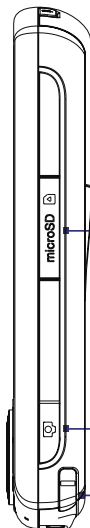

Panou frontal

LED-uri de notificare

* Consultați descrierea de mai jos.

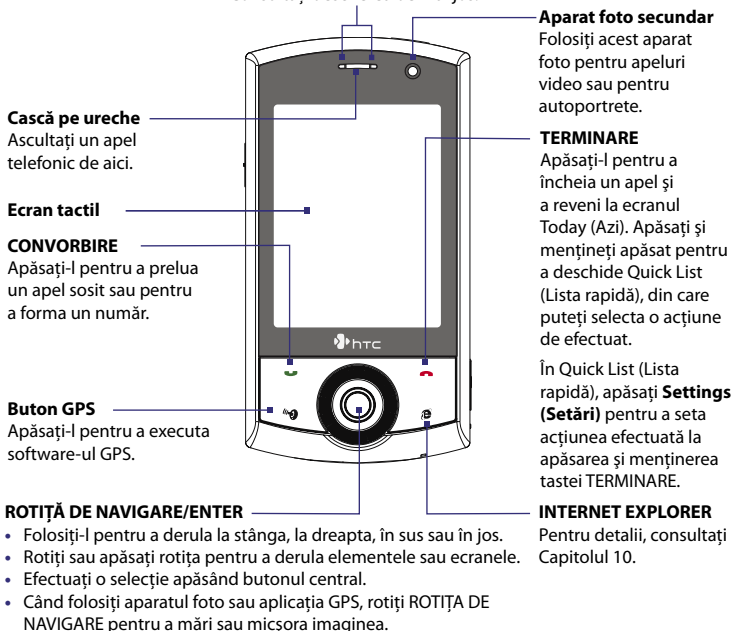

Cască pe ureche

Ascultați un apel telefonic de aici.

Ecran tactil

CONVORBIRE

Apăsați-l pentru a prelua un apel sosit sau pentru a forma un număr.

Buton GPS

Apăsați-l pentru a executa software-ul GPS.

ROTIȚĂ DE NAVIGARE/ENTER

- Folosiți-l pentru a derula la stânga, la dreapta, în sus sau în jos.
- Rotiți sau apăsați roțița pentru a derula elementele sau ecranele.
- Efectuați o selecție apăsând butonul central.
- Când folosiți aparatul foto sau aplicația GPS, rotiți ROTIȚA DE NAVIGARE pentru a mări sau micșora imaginea.

Aparat foto secundar

Folosiți acest aparat foto pentru apeluri video sau pentru autoportrete.

TERMINARE

Apăsați-l pentru a încheia un apel și a reveni la ecranul Today (Azi). Apăsați și mențineți apăsat pentru a deschide Quick List (Lista rapidă), din care puteți selecta o acțiune de efectuat.

În Quick List (Lista rapidă), apăsați **Settings (Setări)** pentru a acționa efectuată la apăsarea și menținerea tastei TERMINARE.

INTERNET EXPLORER

Pentru detalii, consultați Capitolul 10.

* LED-ul dreapta : devine verde și portocaliu pentru stările de repaus HSDPA/UMTS/EDGE/GSM/GPRS, mesaj și stare rețea ca și pentru notificare și încărcare baterie. Lumina este roșie intermitentă când nivelul bateriei este de 5% sau mai scăzut.

LED stânga: devine albastru intermitent când sistemul Bluetooth este activ și gata să transmită sau să primească semnale Bluetooth, sau devine verde intermitent când sistemul Wi-Fi este activ. Când sistemele Bluetooth și Wi-Fi sunt activate, LED-ul clipește alternativ în cele două culori. Clipește portocaliu intermitent pentru a indica starea sistemului GPS.

Panou spate

Conector antenă GPS

Desfaceți capacul de cauciuc și conectați o antenă GPS externă pentru un semnal GPS îmbunătățit.

Notă Folosiți numai o antenă GPS externă model **GA S120**.

Capac spate

Scoateți capacul spate culisându-l în jos.

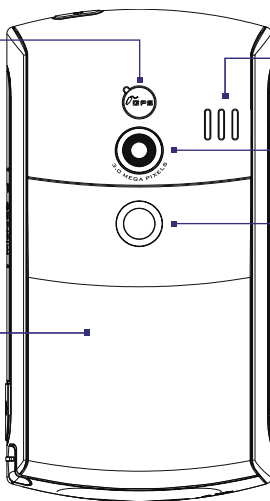

Difuzor

Aparat foto de 3 megapixeli

Vezi Capitolul 12 pentru detalii.

Oglindă pentru autoportret

Panou inferior

REINIȚIALIZARE

Apăsați butonul REINIȚIALIZARE cu indicatorul pentru a efectua o reinițalizare soft a dispozitivului.

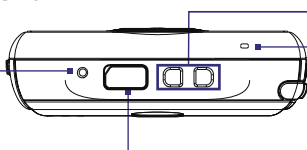

Orificiu pentru curelușă

Microfon

Conector sincronizare/Mufă jack pentru căști

Conectați cablul USB furnizat pentru a sincroniza informațiile sau conectați adaptorul de CA pentru a încărca bateria. De asemenea, puteți să conectați setul cu căști stereo USB furnizat pentru a efectua conversații cu mâinile libere sau pentru a asculta muzică.

Accesorii

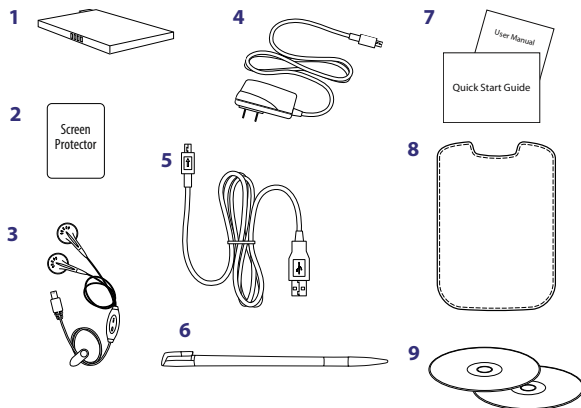

Nr.	Accesorii	Funcție
1	Baterie	Introduceți-o în dispozitiv înainte de a-l porni.
2	Protecție pentru ecran	Protejează ecranul tactil de zgârieturi.
3	Set căști stereo	Dotat cu un buton culisant pentru controlul volumului și un buton Trimitere/Terminare. Apăsați butonul Trimitere/Terminare pentru a prelua un apel sau a pune un apel în așteptare; apăsați și mențineți apăsat butonul pentru a încheia un apel.
4	Adaptor CA	Încarcă bateria.
5	Cablu de sincronizare USB	Conectează aparatul la PC și sincronizează datele.
6	Indicator suplimentar	Folosiți-l pentru a apăsa elemente pe ecran.
7	Manual de utilizare și ghid de inițiere rapidă	Conține instrucțiuni de utilizare a dispozitivului.
8	Husă	O cutie de protecție pentru transportul aparatului.
9	Discuri cu noțiuni de bază și aplicații	Conțin instrumente și programe suplimentare.

1.2 Instalarea cartelei USIM/SIM și a bateriei

Opriiți aparatul înainte de a instala/indepărta cartela USIM/SIM și bateria. Cartela USIM/SIM conține numărul dumneavoastră de telefon, detalii despre servicii și memoria pentru agendă/mesaje. Aparatul acceptă atât cartele SIM de 1,8V cât și de 3V. Este posibil ca unele cartele SIM „legacy” să nu funcționeze în aparatul dvs. Luați legătura cu operatorul mobil pentru a obține o altă cartelă USIM/SIM. Este posibil ca acest serviciu să fie taxat.

Aparatul conține o baterie litiu-ion reîncărcabilă și este conceput pentru a funcționa numai cu bateriile și accesoriile originale specificate de producător. Durata bateriei depinde de o multitudine de factori, inclusiv configurația rețelei, puterea semnalului, temperatura mediului în care utilizați aparatul, funcțiile și/sau setările selectate și utilizate, elementele atașate la porturile de conectare, precum și de frecvența de utilizare a funcțiilor de voce, date și a altor programe.

Durata de funcționare estimată a bateriei (aproximativă):

- Durată în mod așteptare: Până la **400** ore pentru GSM
Până la **450** ore pentru UMTS
- Durată convorbiri: Până la **7** ore pentru GSM
Până la **4** ore pentru UMTS

Notă: Durata bateriei poate varia în funcție de rețea și de modul de utilizare a telefonului.

- Durată redare fișiere media: Până la **8** ore pentru WMV
Până la **12** ore pentru WMA

Avertisment! Pentru a reduce riscul de incendii sau arsuri:

- Nu încercați să deschideți, dezasamblați sau reparați bateria.
- Nu zdrobiți, găuriți, scurt-circuitați contactele exterioare sau aruncați în foc sau apă.
- Nu expuneți la temperaturi de peste 60°C (140°F).
- Înlocuiți numai cu baterii destinate acestui produs.
- Reciclați sau aruncați bateriile utilizate în conformitate cu normele locale.

Important Opriiți aparatul înainte de a deschide suportul cartelei SIM. Deschiderea suportului cartelei SIM în timp ce aparatul este pornit poate provoca deteriorarea acestuia.

Pentru a scoate capacul spate

Înainte de a instala cartela USIM/SIM sau bateria, scoateți capacul spate.

1. Asigurați-vă că aparatul este oprit.
2. Scoateți capacul spate.

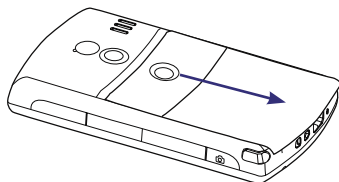

Pentru a instala cartela USIM/SIM

1. Asigurați-vă că aparatul este oprit.
2. Împingeți spre dreapta suportul cartelei SIM pentru a-l debloca, apoi ridicați-l.

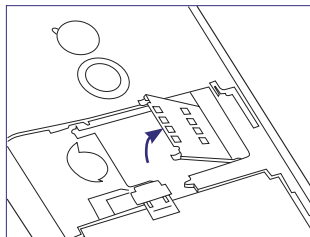
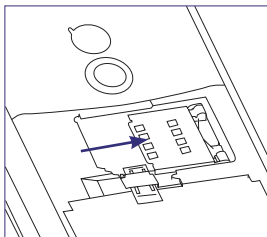

3. Introduceți cartela USIM/SIM cu contactele aurii orientate în jos și cu colțul decupat orientat spre compartimentul bateriei.

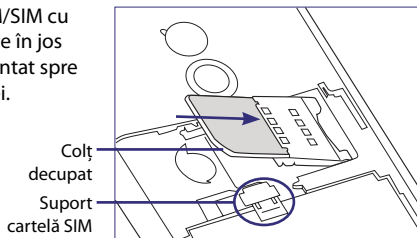

4. Apăsați suportul cartelei SIM până când se fixează.
Când introduceți bateria, suportul cartelei SIM fixează cartela.

Pentru a instala cartela USIM/SIM

1. Scoateți bateria, dacă este instalată.
2. Apăsați cartela USIM/SIM pentru a debloca suportul cartelei SIM.

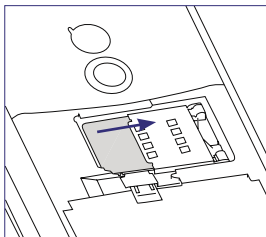

3. Ridicați suportul cartelei SIM și scoateți cartela.

Pentru a instala bateria

Instalați bateria aliniind contactele de cupru cu conectorii pentru baterie din interiorul compartimentului. Introduceți mai întâi latura cu contactele, apoi apăsați ușor bateria. Lăsați banda neagră în afară pentru a ușura scoaterea bateriei.

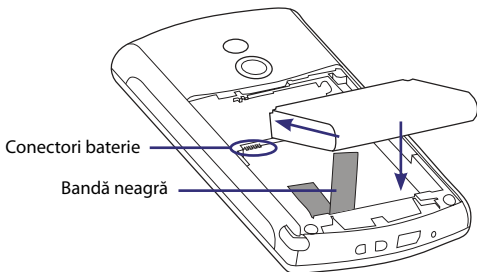

După introducerea bateriei, montați la loc capacul spate.

Pentru a scoate bateria

1. Asigurați-vă că aparatul este oprit.
2. Scoateți capacul spate.
3. Scoateți bateria trăgând în sus de banda neagră.

1.3 Instalarea unei cartele de stocare

Slotul pentru cartela de stocare se află pe latura dreaptă a aparatului. Pentru a stoca imagini, filmări, muzică sau fișiere suplimentare, puteți achiziționa o cartelă microSD™ pe care să o introduceți în slot.

Pentru a introduce o cartelă microSD

1. Deschideți capacul slotului cartelei de stocare.
2. Introduceți cartela microSD în slot, cu contactele aurii orientate în sus.

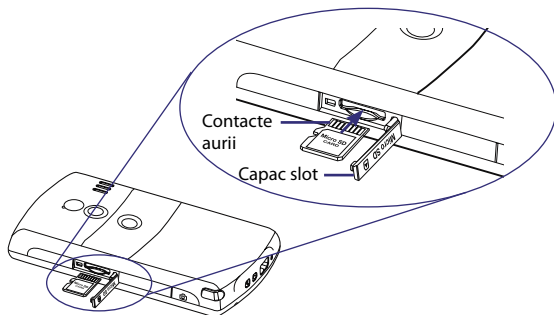

3. Închideți capacul slotului cardului.

Notă Apăsați cartela microSD pentru a o extrage din slot.

1.4 Pornirea

După introducerea cartelei USIM/SIM și încărcarea bateriei, puteți porni și utiliza aparatul.

Pornirea și oprirea aparatului

Pornirea

- Apăsați și mențineți apăsat butonul PORNIT/OPRIT timp de câteva secunde.

Când porniți telefonul pentru prima dată, va fi afișat un Expert de utilizare rapidă (Quick Start Wizard) care vă va ghida prin procesul de calibrare și configurare a setărilor regionale, a datei și orei și a parolei. Pentru informații suplimentare despre calibrarea ecranului tactil, consultați secțiunea “Calibrarea aparatului” din continuarea acestui capitol. După terminarea Expertului de utilizare rapidă (Quick Start Wizard), aparatul instalează setările personalizate și apoi se repornește.

Notă După repornirea aparatului, este posibil să vi se solicite configurarea unui cont de poștă electronică. Consultați capitolul 7 pentru detalii.

Oprirea

- Apăsați și mențineți apăsat butonul PORNIT/OPRIT timp de câteva secunde.



Este afișat un mesaj care vă solicită să confirmați oprirea aparatului.

Încărcarea bateriei

Bateriile noi sunt livrate parțial încărcate. Înainte de a utiliza aparatul, este recomandabil să instalați și să încărcați bateria. Unele baterii ating parametrii optimi de funcționare după câteva cicluri de încărcare/descărcare. Puteți încărca bateria în două moduri:

- Încărcarea bateriei aparatului prin conectarea adaptorului de alimentare.
- Conectarea aparatului la un PC prin cablul de sincronizare USB furnizat.

Notă Numai adaptorul de c.a. și cablul USB furnizate cu aparatul trebuie să fie folosite pentru a încărca aparatul.

Încărcarea este indicată de o lumină portocalie continuă la LED-ul indicator din dreapta. Dacă bateria se încarcă în timp ce aparatul este pornit, în bara de titlu a ecranului Today (Azi) este afișată o pictogramă de încărcare . După încărcarea completă a bateriei, LED-ul din dreapta devine verde, iar în bara de titlu a ecranului Today (Azi) este afișată o pictogramă a bateriei încărcate .

- Avertisment!**
- Nu scoateți bateria din aparat în timp ce o încărcați folosind adaptorul c.a. sau de mașină.
 - Ca o măsură de siguranță, încărcarea bateriei este întreruptă dacă aceasta se supraîncălzește.

Calibrarea aparatului

Calibrarea ecranului tactil presupune apăsarea centrului unei cruci cu indicatorul pe măsură ce aceasta se deplasează pe ecran. Acest proces asigură activarea elementelor apăsate cu indicatorul pe ecran.

Dacă aparatul nu răspunde cu precizie apăsărilor pe ecran, parcurgeți următoarele etape pentru a-l recalibra:

1. Apăsați **Start > Settings (Setări) > fila System (Sistem) > Screen (Ecran)**.
2. În fila **General**, apăsați **Align Screen (Aliniere ecran)**, apoi urmați instrucțiunile afișate pe ecran pentru a încheia calibrarea.

Gestionarea setărilor ecranului

Afișajul aparatului are următoarele moduri de orientare: **Portrait (Portret)** și **Landscape (Vedere)**. Pentru a modifica orientarea, apăsați **Start > Settings (Setări) > fila System (Sistem) > Screen (Ecran)**, apoi selectați orientarea pe care o doriți.

Sfat Pentru a comuta rapid orientarea ecranului, puteți apăsa și pictograma **Rotire ecran** din HTC Home. Consultați "HTC Home" în continuarea acestui capitol pentru detalii.

Pentru a netezi marginile fonturilor de ecran pentru multe programe, din fila **ClearType (Tip clar)**, selectați caseta de validare **Enable ClearType (Activare tip clar)**.

Pentru a îmbunătăți lizibilitatea sau a vizualiza mai multe informații pe ecran, accesați fila **Text Size (Dimensiune text)** și reglați dimensiunea textului deplasând glisorul.

Comutați telefonul la modul Inactiv

Apăsăți scurt butonul PORNIT/OPRIT pentru a opri temporar ecranul și a comuta aparatul la **modul Inactiv**. În modul Inactiv aparatul consumă mai puțină energie, iar ecranul este stins pentru economisirea bateriei.

De asemenea, aparatul intră automat în modul Inactiv dacă nu îl folosiți o anumită perioadă de timp.

Pentru a specifica perioada după care aparatul intră în modul Inactiv

1. Apăsăți **Start > Settings (Setări) > fila System (Sistem) > Power (Alimentare) > fila Advanced (Complex)**.
2. La **On battery power (Alimentare pe baterie)**, asigurați-vă că este selectată caseta de dialog **Turn off device if not used for (Oprire dispozitiv după o perioadă inactivă de)**.
3. Selectați perioada de inactivitate, apoi apăsați **OK**.

Veți mai putea primi mesaje și apeluri în timp ce aparatul este în modul Inactiv. Apăsând din nou butonul PORNIT/OPRIT sau apăsând pe apelurile/mesajele intrate veți activa aparatul.

1.5 Ecranul Today (Azi)

Ecranul Today (Azi) afișează informații importante, cum ar fi rezervările următoare și indicatorii de stare. Apăsați obiectele de pe ecran pentru a deschide programul asociat.

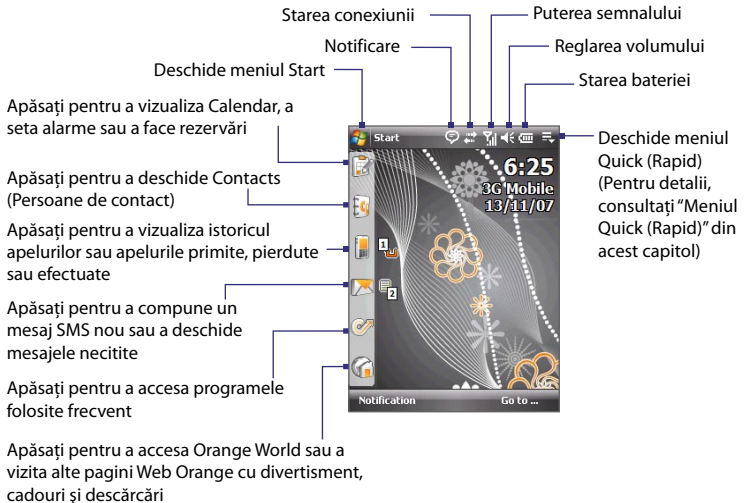

- Pentru a accesa ecranul Azi (Today), apăsați **Start > Today (Azi)**.
- Pentru a particulariza ecranul Azi (Today), inclusiv imaginea de fundal, apăsați **Start > Settings (Setări) > fila Personal > Today (Azi)**.

Pentru informații suplimentare despre personalizarea ecranului Today (Azi), consultați capitolul 4.

1.6 Meniu Start

Meniul Start, amplasat în colțul din stânga sus al ecranului Azi (Today), afișează o listă de programe. Puteți porni un program defilând prin lista de programe și apăsând apoi ENTER, sau apăsând un program cu indicatorul.

Deschideți un program folosit recent

Comutați la ecranul Today (Azi)

Deschideți un program (Elementele afișate în meniul Start pot fi personalizate apăsând **Start > Settings (Setări) > fila Personal > Menus (Meniuri)**).

Accesați alte programe



Vizualizați și modificați setările

Sfat Implicit, meniul Start are dimensiuni mari pentru a ușura selectarea elementelor de meniu prin simpla apăsare cu degetul. Pentru a afișa meniul Start la dimensiune normală, apăsați **Start > Settings (Setări) > fila Personal > Large Start Menu (Meniu Start mare)**, apoi deselectați caseta de selectare **Enable large Start menu (Activare meniu Start mare)**.



1.7 Meniul Quick (Rapid)

Meniul Quick (Rapid), amplasat în colțul din dreapta sus al ecranului Today (Azi), afișează programele executate în momentul respectiv. Aveți posibilitatea de a comuta rapid între programe, de a opri programele și de a vizualiza memoria folosită de programe.

Personalizați setările Task Manager (Manager activități) (consultați "Utilizarea Manager activități" în Capitoul 13)

Apăsați acest buton pentru a deschide meniul Quick (Rapid)

Oprește toate programele aflate în execuție.



Afișează procentul total utilizat din memorie.

Apăsați pentru a deschide setările de memorie.

- Pentru a comuta la un program în execuție, apăsați numele programului
- Pentru a opri un program în execuție, apăsați 

1.8 TouchFLO™

TouchFLO™ este o funcție specială care simplifică utilizarea ecranului tactil. Cu TouchFLO, puteți derula sau panorama ecranul folosind degetele.

TouchFLO include și **Touch Cube**, care permite pornirea programelor de mesagerie, Internet Explorer® Mobile și altele. De asemenea, puteți adăuga persoanele de contact preferate, reda muzică și accesa fotografiile și filmările.

Notă Touch Cube este afișat numai în modul Portret. Pentru a putea deschide Touch Cube, ecranul trebuie să fie în modul Portrait (Portret).

Touch Cube

Pentru a deschide Touch Cube

Glișați degetul în sus, începând din partea inferioară a ecranului tactil, în locul în care este afișată o siglă.



Pentru a închide Touch Cube

Pentru a închide Touch Cube și a reveni la ecranul afișat înainte de deschiderea Touch Cube, glișați degetul în jos pe ecran.

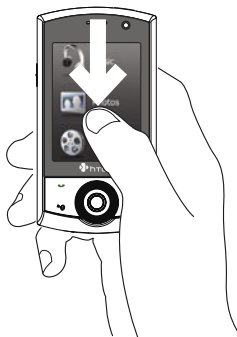

Pentru a naviga în Touch Cube

Touch Cube este o interfață tridimensională, cubică. Pentru a vă deplasa de la o latură la alta a interfeței, glisați degetul la stânga sau la dreapta pe ecranul tactil.

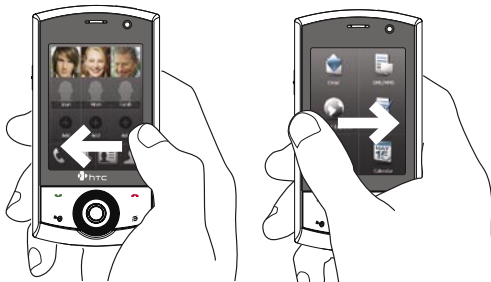

Ecranele Touch Cube

Interfața Touch Cube are trei laturi:

- Pe prima latură a interfeței puteți adăuga până la nouă persoane de contact preferate. Dacă apelați frecvent anumite persoane, le puteți adăuga ca persoane de contact preferate pentru a le accesa mai rapid.

Notă Pentru a adăuga o persoană de contact favorită, trebuie ca aceasta să aibă deja numărul de telefon stocat în dispozitiv sau pe cartela SIM. Pentru informații suplimentare despre crearea persoanelor de contact, consultați Capitolul 6.

Pentru informații suplimentare despre sincronizarea persoanelor de contact și a altor informații între dispozitiv și computer, consultați Capitolul 5.

Pentru informații despre sincronizarea dispozitivului cu un server Exchange, consultați Capitolul 8.

34 Noțiuni de bază

Dacă există mai multe numere de telefon asociate cu aceeași persoană de contact, în colțul stânga-sus va fi afișată o pictogramă care indică numărul asociat pătratului respectiv.

Apăsați pentru a apela numărul asociat cu persoana de contact. Apăsați și mențineți apăsat pentru a afișa cartea de vizită a persoanei de contact.

Deschide programul Telefon.
(Consultați Capitolul 3 pentru detalii.)

Deschide Istoric apeluri.
(Consultați Capitolul 3 pentru detalii.)

Dacă adăugați o persoană de contact preferată fără o fotografie asociată, va fi afișat prenumele (sau numele) persoanei de contact.

Selecțai o căsuță liberă pentru a adăuga o persoană de contact preferată. Dacă persoana de contact are mai multe numere de telefon, selecțai numărul care va fi apelat când atingeți persoana de contact.

Șterge persoanele de contact preferate.

Deschide Persoane de contact.
(Consultați Capitolul 6 pentru detalii.)

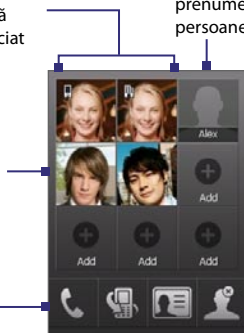

Selecțai persoana de contact preferată pe care doriți să o ștergeți.

Reveniți la lista de persoane de contact preferate.

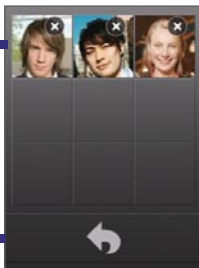

- A doua latură a interfeței oferă comenzi pentru accesarea rapidă a mesajelor text, MMS și de poștă electronică, a Internetului și a altor aplicații.

Este suficient să atingeți pictogramele pentru a deschide programul corespunzător.



- A treia latură a interfeței permite redarea melodiilor și accesarea imaginilor și fișierelor video de pe dispozitiv.

Atingeți această pictogramă pentru a deschide Manager audio și a reda fișiere muzicale. (Pentru informații suplimentare despre SIM Manager, consultați Capitolul 12).

În timpul redării în Manager audio, reveniți la acest ecran pentru a afișa comenzile de redare, titlul melodiei, artistul și durata rămasă a piesei curente.

Deschide Album aparat foto pentru vizionarea imaginilor statice. (Consultați Capitolul 12 pentru detalii).

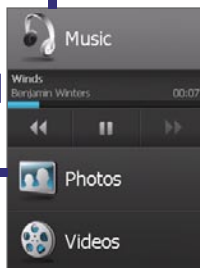

Atingeți aceste butoane pentru a controla redarea melodiilor. De la stânga la dreapta: înapoi, redare/pauză, înainte

Deschide Album aparat foto pentru vizionarea filmărilor. (Consultați Capitolul 12 pentru detalii).

Derularea și panoramarea folosind degetul

Cu TouchFLO puteți folosi degetul pentru a derula și panorama elementele care nu încap în întregime pe ecran, cum ar fi paginile Web, documentele și mesajele. De asemenea, derularea cu degetul poate fi folosită pentru a derula în sus și în jos liste cum ar fi lista persoanelor de contact, liste de fișiere, liste de mesaje, liste cu rezervări din calendar și altele.

Notă Derularea și panoramarea cu degetul funcționează atât în modul Portrait (Portret), cât și în modul Landscape (Vedere).

Pentru a utiliza derularea cu degetul

- Glišați degetul în jos pentru a derula ecranul în sus.
- Glišați degetul în sus pentru a derula ecranul în jos.



Când derulați cu degetul în sus și în jos, glišați oriunde în această zonă.

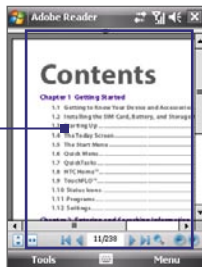

- Pentru a derula spre stânga, glišați degetul spre dreapta.
- Pentru a derula spre dreapta, glišați degetul spre stânga.
- În timpul derulării ecranului, puteți opri derularea apăsând cu degetul pe ecranul tactil.

Notă Barele de derulare afișate pe ecran indică faptul că există elemente care nu încap pe ecran. Puteți derula cu degetul în sus și în jos numai când este afișată o bară de derulare verticală. În mod similar, puteți derula cu degetul la stânga și la dreapta numai când este afișată o bară de derulare orizontală.

Pentru a utiliza panoramarea cu degetul

- Pentru a panorama în jos, apăsați și mențineți apăsat ecranul cu degetul, apoi glisați degetul în sus.
- Pentru a panorama în sus, apăsați și mențineți apăsat ecranul cu degetul, apoi glisați degetul în jos.
- Pentru a panorama spre dreapta, apăsați și mențineți apăsat ecranul cu degetul, apoi glisați degetul spre stânga.
- Pentru a panorama spre stânga, apăsați și mențineți apăsat ecranul cu degetul, apoi glisați degetul spre dreapta.
- De asemenea, puteți panorama pe diagonală.

Notă Barele de derulare afișate pe ecran indică faptul că există elemente care nu încăp pe ecran. Puteți panorama cu degetul numai când pe ecran sunt afișate bare de derulare.

Pentru a panorama continuu

1. Glisați degetul spre marginea ecranului și mențineți-l acolo. Pagina Web, documentul sau mesajul pe care îl vizionați panoramează în continuare.

Marginile stânga și dreapta



Marginile
superioară
și inferioară

2. Ridicați degetul pentru a înceta panoramarea.

Pentru a accesa mesajul anterior sau următor

În timp ce citiți un mesaj, glisați degetul peste ecran pentru a trece la mesajul următor sau anterior.

Pentru a trece la mesajul următor, glisați degetul de la dreapta la stânga ecranului; pentru a trece la mesajul anterior, glisați degetul de la stânga la dreapta ecranului.

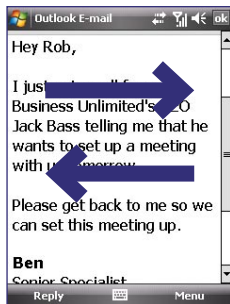

Pentru a accesa contul de mesagerie anterior sau următor

În timpul afișării ecranului cu contul de mesagerie, puteți glisa degetul peste ecran pentru a accesa contul de mesagerie următor sau anterior.

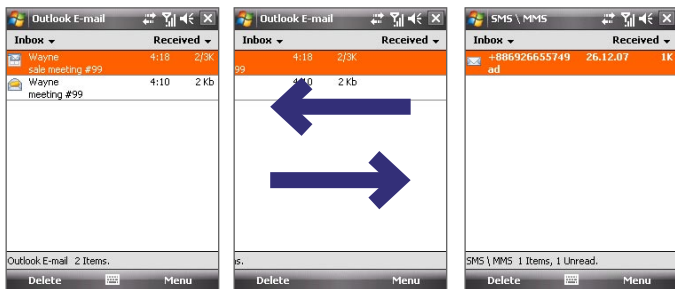

Setări TouchFLO

Puteți activa sau opri sunetul de derulare și panoramare cu degetul. Apăsați **Start > Settings (Setări) > fila System (Sistem) > TouchFLO**, apoi selectați sau deselectați caseta de selectare **Enable sound when finger scrolling and panning (Activare sunet la derularea și panoramarea cu degetul)**.

1.9 Pictograme de stare

În continuare sunt prezentate câteva din pictogramele de stare ce pot fi afișate pe aparat.



Pictograme care apar în această zonă



Notificări multiple; apăsați pe pictogramă pentru a le viziona pe toate



Mesaje text noi;
Notificare SMS a unui mesaj vocal



Se trimite MMS



Se primește MMS



MMS trimis



Imposibil de trimis MMS



MMS nou primit



Apel pierdut



Difuzor pornit



Roaming



Alarmă



Au fost detectate alte rețele fără fir



A fost detectat un set cu cască Bluetooth



Notificare ActiveSync



Eroare de sincronizare

Pictograme care apar în această zonă



GPRS disponibil



EDGE disponibil



HSDPA disponibil



UMTS disponibil



Funcția Wi-Fi este activă, însă aparatul nu este conectat încă la o rețea



Conectat la o rețea fără fir



Se sincronizează prin Wi-Fi



Conexiune activă





















Conexiune inactivă





Sincronizare în curs





Pictograme care apar în această zonă

-  Conectare GPRS
-  Utilizare GPRS
-  Conectare EDGE
-  Utilizare EDGE
-  Conectare HSDPA
-  Utilizare HSDPA
-  Conectare UMTS
-  Utilizare UMTS
-  Putere maximă a semnalului
-  Nu există semnal
-  Telefonul este oprit
-  Nu există servicii de telefonie
-  Căutare servicii de telefonie
-  Apel voce în curs
-  Apel în așteptare
-  Apeluri redirectionate
-  Apelare fără cartelă USIM/SIM în telefon
-  Nu există cartelă USIM/SIM în telefon

Pictograme care apar în această zonă

-  Mod Vibrare
-  Sunet pornit
-  Sunet oprit













Pictograme care apar în această zonă

-  Încărcare baterie
-  Baterie plină
-  Baterie descărcată















1.10 Programe









Următoarele programe sunt preinstalate pe dispozitiv.

Programele din Meniul Start

Pictogramă	Descriere
	<p>Address Book (Agendă telefonică) Permite accesarea persoanelor de contact și a apelării rapide vocale.</p> <p> Contacts (Persoane de contact) Țineți evidența prietenilor și colegilor.</p> <p> Voice Speed Dial (Apelare rapidă vocală) Înregistrați etichete vocale, astfel încât să puteți forma un număr de telefon sau lansa un program prin simpla pronunțare a unui cuvânt.</p>
	<p>Office Mobile Folosiți suita completă de aplicații Microsoft® Office pentru dispozitivul mobil.</p> <p> Excel Mobile Creați noi registre de lucru sau vizualizați și editați registre de lucru Microsoft® Office Excel®.</p> <p> PowerPoint Mobile Vizualizați diapozitive și prezentări Microsoft® Office PowerPoint®.</p> <p> Word Mobile Creați, vizualizați și editați documente Microsoft® Office Word.</p>
	<p>Organiser (Agendă) Vă permite să accesați Calendar și Activități.</p> <p> Calendar Țineți evidența rezervărilor dumneavoastră și creați noi cereri de întâlnire.</p> <p> Tasks (Activități) Țineți evidența activităților dumneavoastră.</p>
	<p>Camera (Aparat foto) Realizați fotografiile sau filmări cu sunet.</p>
	<p>Internet Explorer Mobile Navigați pe Web și pe siteurile Wap, sau descărcați programe și fișiere noi de pe Internet.</p>
	<p>Messaging (Mesaje) Trimiteți și primiți mesaje text, MMS sau de poștă electronică.</p>
	<p>Phone (Telefon) Efectuați și primiți apeluri, comutați între apeluri și configurați apeluri tip conferință.</p>

Ecranul Programs (Programe)











Pictogramă	Descriere
	Accessories (Accesorii) Permite accesarea de programe suplimentare și a secțiunii de ajutor a dispozitivului.
	Games (Jocuri) Jucați două jocuri preinstalate: Bubble Breaker și Solitaire .
	ActiveSync Sincronizați informații între aparat și un PC sau server Exchange.
	Adobe Reader LE Vizualizați fișiere PDF (Portable Document Format) pe aparatul dumneavoastră.
	Audio Booster (Sporire nivel sunet) (Accesorii) Îmbunătățește experiența muzicală oferind posibilitatea reglării egalizatorului, sunetului 3D, frecvențelor înalte și joase.
	Audio Manager (Manager audio) (Accesorii) Permite navigarea și redarea fișierelor muzicale.
	Bluetooth Explorer Permite căutarea altor dispozitive Bluetooth care au activată partajarea de fișiere și accesarea folderului partajat al acestora.
	Calculator Vă permite să efectuați funcții aritmetice și calcule elementare, cum ar fi adunarea, scăderea, înmulțirea și împărțirea.
	Camera Album (Album aparat foto) Vizualizați fotografiile realizate de aparatul foto al dispozitivului.
	Comm Manager (Manager comunicații) Administrează conexiunile aparatului dumneavoastră (incluzând GPRS/3G, Bluetooth și ActiveSync), pornește și oprește telefonul, comută în modul sonerie/vibrații, activează sau dezactivează funcția Direct Push și altele.
	File Explorer (Explorare fișiere) Organizați și administrați fișierele de pe aparatul dumneavoastră.
	FM Radio (Radio FM) Vă permite să ascultați posturile radio FM favorite.
	Help (Ajutor) (Accesorii) Consultați secțiunea Ajutor a programelor de pe aparat.
	Java Descărcați și instalați pe aparat aplicații Java, de exemplu jocuri și utilitare.

Pictogramă	Descriere
	Notes (Note) Creați note scrise sau tastate, desene și înregistrări vocale.
	Pictures & Videos (Imagini și video) Vizualizați, organizați și clasificați imaginile, GIF-urile animate și fișierele video pe aparat sau o cartelă de stocare.
	QuickGPS Descarcă prin Internet informații de la sateliți prin ActiveSync, Wi-Fi sau GPRS pentru a scurta durata determinării poziției GPS curente.
	RSS Hub (Hub RSS) Cititor de mesaje RSS care vă oferă cele mai recente știri descărcate de pe Internet.
	Search (Căutare) Căutați persoane de contact, date și alte informații pe dispozitiv.
	Video Player Permite redarea filmelor și clipurilor video.
	Voice Recorder (Reportofon) Înregistrați vocea dumneavoastră, o redați și apoi o trimiteți prin poșta electronică, MMS sau Bluetooth. Puteți de asemenea să setați vocea înregistrată ca ton de apel.
	Windows Media Player Mobile Redați fișiere audio și video.
	ZIP Economisiți memorie și eliberați spațiu de stocare pe aparat comprimând fișierele convenționale în format ZIP.











1.11 Setări

Aveți posibilitatea de a regla setările aparatului în funcție de modul de utilizare. Pentru a vizualiza toate setările disponibile, apăsați **Start > Settings (Setări)**, apoi apăsați filele **Personal**, **System (Sistem)** și **Connections (Conexiuni)** amplasate în partea inferioară a ecranului.

Fila Personal





Pictogramă	Descriere
	Buttons (Butoane) Atribuie un program sau o funcție unui buton hardware.
	Input (Introducere) Setează opțiuni pentru fiecare metodă de introducere.
	Large Start Menu (Meniu Start mare) Activează sau dezactivează meniul Start mare.
	Lock (Blocare) Setează o parolă a aparatului.
	Menus (Meniuri) Setează programele care vor fi afișate în meniul Start.
	Owner Information (Informații proprietar) Introduceți informațiile dvs. personale în dispozitiv.
	Phone (Telefon) Particularizați setările telefonului, cum ar fi tonul de apel, să setați un cod PIN pentru cartela USIM/SIM și multe altele.
	Sounds & Notifications (Sunete & Notificări) Activați sunetele asociate evenimentelor, notificărilor și altor situații; setați tipul de notificare pentru diverse evenimente.
	Today (Azi) Personalizați modul de afișare a ecranului Today (Azi) și informațiile afișate în aceasta.
	Voice Speed Dial (Apelare rapidă vocală) Creați etichete vocale pentru apelarea vocală a persoanelor de contact din telefon și USIM/SIM, precum și pentru lansarea programelor.

Fila Sistem (System)

Pictogramă	Descriere
	About (Despre) Acesta este locul în care puteți vedea informațiile de bază, cum ar fi versiunea Windows Mobile® și tipul de procesor folosit în aparatul dumneavoastră. Puteți să specificați de asemenea numele aparatului.
	Backlight (Iluminare fundal) Setează durata iluminării fundalului și reglați luminozitatea.
	Certificates (CertIFICATE) Informații despre certificatele instalate pe dispozitiv.
	Clear Storage (Ștergere spațiu stocare) Apăsați această pictogramă numai atunci când trebuie să ștergeți toate datele și fișierele din memorie și să resetați aparatul la setările implicite din fabrică.
	Clock & Alarms (Ceas & Alarmă) Setează ceasul aparatului la data și ora locale în timp ce călătoriți. De asemenea, permite setarea de alarme la anumite ore și zile ale săptămânii.
	Customer Feedback (Feedback clienți) Setează dispozitivul pentru a transmite automat informații despre felul în care utilizați Windows Mobile. Implicite, această opțiune este dezactivată.
	Device Information (Informații dispozitiv) Afișează informațiile despre versiunea firmware, hardware, identitate și durata apelurilor.
	Encryption (Criptare) Permite criptarea fișierelor de pe cartela de stocare. Fișierele criptate vor putea fi citite numai pe aparatul dumneavoastră.
	Error Reporting (Raportare erori) Activați sau dezactivați funcția de raportare a erorilor aparatului. Când această funcție este activată și intervine o eroare de program, datele tehnice despre starea programului și a computerului vor fi salvate într-un fișier text și transmise serviciului de asistență tehnică Microsoft dacă alegeți să le transmiteți.
	External GPS (GPS extern) Setează porturile de comunicare GPS, dacă este cazul. Este posibil să fie necesar să faceți acest lucru când există programe pe aparat care accesează datele GPS sau când ați conectat la un receptor GPS la aparat. Pentru detalii, vedeți Ajutor.

Pictogramă	Descriere
	Key Lock (Blocare taste) Blocați butoanele aparatului, cu excepția butonului PORNIT/OPRIT când telefonul este în modul Inactiv. Astfel se previne folosirea accidentală a aparatului și consumul inutil de energie.
	Long Press End Key (Apăsare lungă tasta Terminare) Vă permite să specificați acțiunea efectuată la apăsarea și menținerea tastei TERMINARE.
	Memory (Memorie) Verificați alocarea memoriei aparatului și informații despre cartela de memorie. Puteți de asemenea să opriți programele executate în momentul respectiv.
	Microphone AGC (AGC microfon) Reglați automat volumul vocii dvs. în timpul înregistrării.
	Power (Alimentare) Verificați gradul de încărcare a bateriei. Puteți de asemenea să setați durata după care ecranul se oprește (intrarea aparatului în modul Inactiv) pentru economisirea bateriei.
	Regional Settings (Setări regionale) Setează configurația regională folosită, inclusiv formatul pentru afișarea numerelor, monedei, datei și orei pe aparat.
	Remove Programs (Eliminare programe) Eliminați programele pe care le-ați instalat pe aparat.
	Screen (Ecran) Schimbați orientarea ecranului, recalibrați ecranul și schimbați dimensiunea textului pe ecran.
	Task Manager (Manager activități) Opriți programele în execuție și setați butonul () pentru a opri programele imediat după apăsarea sa. Pentru informații suplimentare, consultați "Manger activități" în Capitolul 13.
	TouchFLO Activați sau dezactivați sunetul emis la derularea și panoramarea cu degetul. Pentru detalii, consultați "Setări TouchFLO" în acest capitol.
	Windows Update (Actualizare Windows) Legătură la situl Web Microsoft pentru actualizarea sistemului Windows Mobile® de pe dispozitiv cu cele mai recente actualizări sau corecții de securitate.

Fila Conexiuni (Connections)

Pictogramă	Descriere
	Beam (Transmitere) Setează aparatul pentru a primi transmisiuni Bluetooth.
	Bluetooth Activează Bluetooth, setează aparatul la modul vizibil și permite căutarea altor dispozitive Bluetooth.
	Comm Manager (Manager comunicații) Gestionăți conexiunile aparatului (inclusiv Wi-Fi, GPRS și Bluetooth), porniți sau opriți telefonul, activați sau dezactivați funcția Direct Push.
	Connections (Conexiuni) Configurați unul sau mai multe tipuri de conexiuni modem prin telefon, cum ar fi cele conectare pe linie comutată, GPRS, Bluetooth și altele, astfel încât aparatul să se poată conecta la Internet sau la o rețea locală privată.
	CSD Line Type (Tip linie CSD) Setează tipul de linie folosit la efectuarea unei conexiuni de date pe circuit comutat (CSD). În mod normal, nu trebuie să schimbați setările dacă nu întâlniți nici o problemă în stabilirea unei conexiuni.
	GPRS Setting (Setare GPRS) Setează metoda de autentificare GPRS.
	HSDPA Activați sau dezactivați serviciul High Speed Data Packet Access (HSDPA). HSDPA este un serviciu de date digitale 3,5G care oferă viteze mari de descărcare. Pentru ca dispozitivul să beneficieze de vitezele HSDPA, furnizorul de servicii mobile trebuie să ofere acest serviciu și trebuie să vă aflați în zona de acoperire a rețelei HSDPA. Notă: Dispozitivul oferă viteze de descărcare de până la 3,6 Mbps.
	SMS Service (Serviciu SMS) Permite trimiterea de mesaje text SMS printr-o conexiune de date, cum ar fi GPRS, sau printr-o conexiune cu circuit comutat.
	USB to PC (USB la PC) Setează conexiunea serială USB dintre aparatul dumneavoastră și PC când sunt probleme cu conectarea la ActiveSync.
	Wi-Fi Căutați rețelele fără fir disponibile.
	Wireless LAN (Rețea LAN fără fir) Vizualizați informații despre rețelele fără fir active și personalizați setările Wi-Fi.

Capitolul 2

Introducerea textului și căutarea informațiilor

2.1 Introducerea informațiilor

2.2 Utilizarea tastaturii afișate pe ecran

2.3 Utilizarea tastaturii Touch

2.4 Utilizarea minitastaturii Touch

2.5 Folosirea Symbol Pad (Tastatura cu simboluri)

2.6 Utilizarea modului Recunoaștere litere

2.7 Folosirea modului Recunoaștere bloc

2.8 Folosirea modului Transcriere

2.9 Căutarea informațiilor

2.1 Introducerea informațiilor

Când porniți un program sau selectați un câmp ce necesită introducerea de text sau de numere, pictograma **Input Panel (Panou de introducere)** este afișată în bara de meniu.

Apăsați săgeata **Input Selector (Selectare introducere)** (care apare lângă pictograma **Input Panel (Panou de introducere)**) pentru a deschide un meniu în care puteți selecta o metodă de introducere de text și puteți personaliza opțiunile de introducere. După selectarea metodei de introducere a textului, va fi afișat **Input Panel (Panoul de introducere)** corespunzător, pe care îl puteți folosi pentru a introduce text. Pentru a activa sau dezactiva panoul de introducere, apăsați pictograma **Input Panel (Panou de introducere)**.

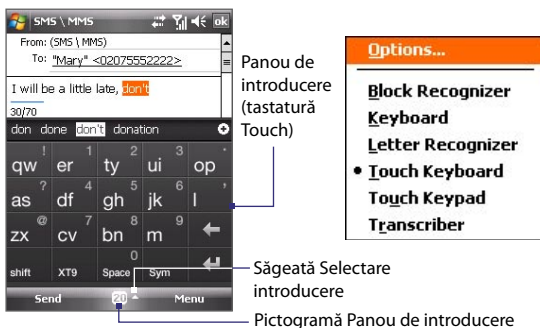

Pictogramă	Metodă de introducere
	Tastatură afișată pe ecran
	Tastatură Touch
	Minitastatură Touch
	Recunoaștere litere sau Recunoaștere blocuri
	Transcriere

Notă Este posibil ca unele metode de introducere să nu fie disponibile în anumite limbi instalate pe telefon.

2.2 Utilizarea tastaturii afișate pe ecran

Tastatura Windows Mobile afișată pe ecran vă permite să introduceți text apăsând tastele tastaturii afișate pe ecran.

Pentru a introduce text folosind tastatura afișată pe ecran

1. În cadrul unui program, apăsați săgeata **Input Selector (Selectare introducere)**, apoi apăsați **Keyboard (Tastatură)**.
2. Introduceți text apăsând tastele tastaturii afișate pe ecran.

Pentru a mări tastatura afișată pe ecran

1. Apăsați săgeata **Input Selector (Selectare introducere)**, apoi apăsați **Options (Opțiuni)**.
2. În lista **Input method (Metodă introducere)**, selectați **Keyboard (Tastatură)**.
3. Apăsați **Large keys (Taste mari)**.

2.3 Utilizarea tastaturii Touch

Tastatura Touch este un alt tip de tastatură afișată pe ecran, dotată cu 20 de taste. Datorită tastelor mari, ușor de apăsat și funcțiilor avansate cum ar fi introducerea inteligentă XT9, puteți introduce text mai rapid și mai precis.

Apăsați pentru a introduce litere sau simboluri.

- Apăsați pentru a introduce o literă majusculă.
- Apăsați de două ori pentru a scrie permanent cu majuscule.

Apăsați pentru a accesa succesiv modurile de introducere: **XT9**, **multi-apăsare** și **numeric**. Tastatura devine tastatură numerică la accesarea modului numeric.

Afișează lista de cuvinte aplicabile în modul XT9. Apăsați un cuvânt pentru a-l insera în text. Apăsați simbolul + pentru a introduce un cuvânt.

Apăsați pentru a șterge caracterul anterior.

Apăsați pentru a crea o nouă linie.

Apăsați pentru a deschide Symbol Pad (Tastatura cu simboluri).

Pentru a introduce text folosind tastatura Touch

1. Porniți un program ce acceptă introducerea de text, cum ar fi Word Mobile.
2. Apăsați pe săgeata **Input Selector (Selectare introducere)**, apoi apăsați **Touch Keyboard (Tastatură Touch)**.
3. Pe ultima linie a tastaturii Touch, apăsați a doua tastă din stânga pentru a accesa succesiv următoarele moduri de introducere: **XT9**, **multi-apăsare** sau **numeric**.

Consultați "Modul XT9", "Modul multi-apăsare" și "Modul numeric" pentru detalii despre introducerea textului folosind aceste moduri.

Modul XT9

Implicit, tastatura Touch folosește modul **XT9**. XT9 este un mod de introducere inteligentă a textului, care afișează o listă de cuvinte propuse pe măsură ce introduceți primele caractere ce compun cuvântul, oferindu-vă posibilitatea să alegeți cuvântul dorit. De asemenea, XT9 poate fi setat să anticipeze cuvântul următor pe baza frazelor sau propozițiilor introduse deja.

Pentru a introduce text folosind modul XT9

1. Introduceți primele litere ale cuvântului. Pe măsură ce introduceți literele, deasupra tastaturii vor fi afișate cuvintele propuse.
 2. Apăsați cuvântul dorit pentru a-l introduce imediat în text.
- Notă** Puteți parcurge lista de cuvinte propuse dacă există mai multe opțiuni.

3. Dacă ați activat setarea **Next Word Prediction (Propunere cuvânt următor)**, cuvântul următor propus va fi afișat în gri. Dacă cuvântul este corect, apăsați tasta **Enter** () pentru a confirma.

Consultați "Personalizarea setărilor XT9 pentru tastatura Touch" pentru detalii despre activarea funcției **Next Word Prediction (Propunere cuvânt următor)** și a altor setări XT9.

Pentru a adăuga un cuvânt la lista de cuvinte propuse

Dacă în dicționar nu există cuvântul căutat, îl puteți adăuga apăsând .

Personalizarea setărilor XT9 pentru tastatura Touch

1. Apăsați săgeata **Input Selector (Selectare introducere)**, apoi apăsați **Options (Opțiuni)**.
2. În fila **Input Method (Metodă introducere)**, selectați **Touch Keyboard (Tastatură Touch)** din lista verticală **Input method (Metodă introducere)**, apoi apăsați pe **Options (Opțiuni)**.
3. Apăsați **XT9 Settings (Setări XT9)**.
4. În ecranul XT9 Settings (Setări XT9), selectați sau deselectați următoarele opțiuni, în funcție de preferințele dvs.:
 - **Spell Correction (Corectare ortografie)**. Permite corectarea erorilor de tastare prin selectarea unui cuvânt dintr-o listă de cuvinte posibile, în funcție de caracterele de pe tastele apăstate sau de pe tastele învecinate.
 - **Next Word Prediction (Propunere cuvânt următor)**. Propune următorul cuvânt din text, în funcție de frazele tastate. Pe măsură ce introduceți text, software-ul deprinde stilul dvs. și încearcă să propună cuvintele pe care există probabilitatea să le tastați.
 - **Auto-Append (Adăugare automată)**. Adaugă automat la lista de cuvinte propuse cuvintele scrise de dvs. și care nu există în dicționar.
 - **Auto-Substitution (Înlocuire automată)**. Inserează automat un apostrof când tastați cuvinte obișnuite (de ex. cuvântul englez "dont" devine automat "don't").
 - **Word Completion (Finalizarea cuvintelor)**. Vă permite să selectați dintr-o listă de cuvinte posibile pe baza tastelor apăstate și a cuvintelor existente în dicționar.
 - **Multitap Word Completion (Finalizarea cuvintelor multi-apăsare)**. Vă permite să selectați dintr-o listă de combinații posibile, în funcție de caracterele de pe tastele apăstate.
5. Apăsați **Done (Efectuat)**.

Modul Multi-apăsare

În modul **Multi-apăsare** (**abc**), puteți introduce un caracter apăsând o tastă până la afișarea pe ecran a caracterului dorit.

- Pentru a introduce prima literă aflată pe o tastă, apăsați tasta o dată. Pentru a introduce a doua literă, apăsați de două ori.
- Pentru a introduce un semn de punctuație, un simbol sau un număr aflat în colțul dreapta-sus al tastei, apăsați și mențineți apăsată tasta.

Modul numeric

Folosiți modul **Numeric** (**123**) pentru a introduce mai rapid date numerice, cum ar fi numerele de telefon. Introduceți numerele apăsând tastele numerice ale tastaturii.

2.4 Utilizarea minitastaturii Touch

Minitastatura Touch afișată pe ecran este formată din 12 taste, amplasate similar cu tastaturile telefoanelor mobile, plus încă câteva taste. Minitastatura Touch are taste mari și funcții de introducere îmbunătățite, cum ar fi introducerea inteligentă XT9, care simplifică introducerea textului în mesaje și documente.

Apăsați pentru a introduce litere sau simboluri.

- Apăsați pentru a introduce o literă majusculă.
- Apăsați de două ori pentru a scrie permanent cu majuscule.

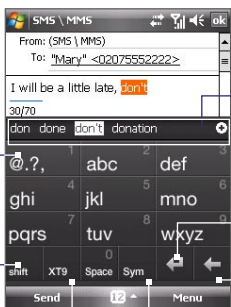

Afișează lista de cuvinte aplicabile în modul XT9. Apăsați pentru a insera un cuvânt în text. Apăsați simbolul + pentru a introduce un cuvânt.

Apăsați pentru a crea o nouă linie.

Apăsați pentru a șterge caracterul anterior.

Apăsați pentru a deschide Symbol Pad.

Apăsați pentru a accesa succesiv cele trei moduri de introducere: **XT9**, **multi-apăsare** și **numeric**. Tastatura devine tastatură numerică la accesarea modului numeric.

Pentru a introduce text folosind minitastatura Touch

1. Porniți un program ce acceptă introducerea de text, cum ar fi Word Mobile.
2. Apăsați pe săgeata **Input Selector (Selectare introducere)**, apoi apăsați **Touch Keypad (Minitastatură Touch)**.
3. Pe ultima linie a minitastaturii Touch, apăsați a doua tastă din stânga pentru a accesa succesiv următoarele moduri de introducere: **XT9**, **multi-apăsare** sau **numeric**.

Consultați “Modul XT9”, “Modul multi-apăsare” și “Modul numeric” din secțiunea anterioară a acestui capitol pentru detalii despre introducerea textului folosind aceste moduri.

Personalizarea setărilor XT9 pentru minitastatura Touch

Parcurgeți etapele descrise în secțiunea “Personalizarea setărilor XT9 pentru tastatura Touch”. Selectați **Touch Keypad (Minitastatură Touch)** în fila **Input method (Metodă introducere)** înainte de a apăsa **Options (Opțiuni)**.

2.5 Folosirea Symbol Pad (Tastatura cu simboluri)

Symbol Pad (Tastatura cu simboluri) oferă o listă completă de simboluri comune precum paranteze, acolade, simboluri de monede și multe altele, precum și semne de punctuație și caractere speciale. Symbol Pad (Tastatura cu simboluri) este disponibilă atât în cadrul **tastaturii Touch**, cât și în cadrul **Minitastaturii Touch**.

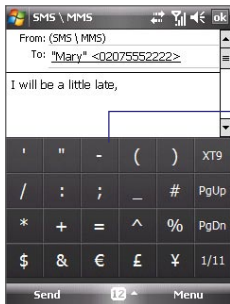

Apăsați un simbol pentru a-l introduce în mesaj.

Apăsați pentru a închide Symbol Pad (Tastatura cu simboluri) fără a selecta un simbol.

Apăsați pentru a afișa pagina precedentă de simboluri.

Apăsați pentru a afișa pagina următoare de simboluri.

Indică pagina curentă și numărul total de pagini cu simboluri. Apăsați pentru a accesa pagina următoare de simboluri.

Pentru a deschide Symbol Pad (Tastatura cu simboluri) și a selecta un simbol

- În timp ce folosiți tastatura sau minitastatura Touch, apăsați tasta **Sym**. Căutați și apăsați simbolul pe care doriți să îl introduceți în text.
- Implicit, Symbol Pad (Tastatura cu simboluri) permite selectarea unui singur simbol, închizându-se imediat după selectarea acestuia. Pentru a putea selecta mai multe simboluri, parcurgeți următoarele etape:
 1. Apăsați săgeata **Input Selector (Selectare introducere)**, apoi apăsați **Options (Opțiuni)**.
 2. În fila **Input Method (Metodă introducere)**, selectați **Touch Keyboard (Tastatură Touch)** sau **Touch Keypad (Minitastatură Touch)** din lista verticală **Input method (Metodă introducere)**, apoi apăsați pe **Options (Opțiuni)**.
 3. Deselectați caseta de selectare **Enable single selection only in Symbol Pad (Se permite o singură selecție în tastatura cu simboluri)**.

Pentru a schimba setările Symbol Pad (Tastatura cu simboluri)

1. Apăsați săgeata **Input Selector (Selectare introducere)**, apoi apăsați **Options (Opțiuni)**.
2. În fila **Input Method (Metodă introducere)**, selectați **Touch Keyboard (Tastatură Touch)** în **Input method (Metodă introducere)** și apăsați **Options (Opțiuni)**.
3. Selectați caseta de selectare **Turn on one-touch symbol entry (Activare introducere simbol cu o apăsare)** pentru a selecta doar câte un simbol și a închide tastatura cu simboluri imediat după selectarea acestuia. Pentru a introduce mai multe simboluri odată, deselectați această casetă de selectare.

2.6 Utilizarea modului Recunoaștere litere

Cu modul **Letter Recognizer (Recunoaștere litere)**, puteți scrie litere individuale, numere și semne de punctuație, care sunt apoi convertite în text editabil.

Notă Modul Recunoaștere litere este disponibil în situațiile în care se poate introduce text.

Pentru a utiliza modul Recunoaștere litere

1. Dintr-un program, apăsați săgeata **Input Selector**, apoi apăsați **Letter Recognizer (Recunoaștere litere)**.
2. Scrieți caractere, numere și simboluri în zona destinată scrierii.
 - Introduceți litere majuscule scriind în zona **ABC** (din stânga) a casetei.
 - Introduceți litere mici scriind în zona **abc** (din mijloc) a casetei.
 - Introduceți numere scriind în zona **123** (din dreapta) a casetei.
 - Introduceți semne de punctuație și simboluri scriind caracterul dorit în zona **123** (din dreapta) a casetei.

Sfat Pentru asistență în scrierea caracterelor, apăsați semnul de întrebare afișat lângă zona de scriere.

2.7 Folosirea modului Recunoaștere bloc

Folosind modul **Bloc Recognizer (Recunoaștere bloc)**, puteți scrie dintr-o singură trasare litere, numere, simboluri și semne de punctuație ce sunt apoi convertite la text editabil.

Notă Modul Recunoaștere bloc este disponibil în situațiile în care se poate introduce text.

Pentru a utiliza metoda Recunoaștere bloc

1. Dintr-un program, apăsați săgeata **Input Selector**, apoi apăsați **Block Recognizer (Recunoaștere bloc)**.
2. Scrieți caractere, numere și simboluri în zona destinată scrierii.
 - Introduceți litere scriind în zona **abc** (din stânga) a casetei.
 - Introduceți numere scriind în zona **123** (din dreapta) a casetei.

- Introduceți simboluri și semne de punctuație apăsând în zona din stânga sau din dreapta casetei (este afișat un punct gri) și scriind apoi caracterul dorit.

Sfat Pentru asistență în scrierea caracterelor în modul **Recunoaștere bloc**, apăsați semnul de întrebare afișat lângă zona de scriere.

2.8 Folosirea modului Transcriere

Transcriber (Transcriere) este un program de recunoaștere a scrierii manuale ce vă permite să scrieți folosind litere cursive, litere de tipar sau o combinație a celor două.

Pentru a scrie folosind modul Transcriere

1. Porniți un program ce acceptă date introduse de utilizator, cum ar fi Word Mobile.
2. Apăsați săgeata **Input Selector (Selectare introducere)**, apoi apăsați **Transcriber (Transcriere)**. Este afișat ecranul introductiv al modului Transcriere. Citiți textul introductiv și apăsați **OK**.
3. Amplasați cursorul în poziția în care doriți să apară textul.
4. Utilizați creionul indicator pentru a scrie în orice zonă a ecranului. Scrierea manuală va fi convertită la text la scurt timp după ridicarea indicatorului de pe ecran.

Pentru a introduce semne de punctuație și simboluri

Modul Transcriere este dotat cu o tastatură afișată pe ecran ce oferă o modalitate facilă de a adăuga semne de punctuație sau simboluri speciale textului existent. Pentru a folosi tastatura afișată pe ecran, apăsați  în bara de instrumente Transcriere.

Tastatura rămâne vizibilă până când apăsați din nou butonul.

- Sfaturi**
- Pentru a re poziționa tastatura, apăsați și mențineți apăsată bara de titlu, apoi glisați-o la poziția dorită.
 - Dacă nu există text selectat, puteți deschide tastatura folosind gestul  (trasați o linie în jos, apoi în sus). Pentru informații suplimentare despre utilizarea gesturilor în modul Transcriere, consultați Ajustări pe telefonul dumneavoastră.

Pentru a edita text



1. În cadrul unui program, trasați o linie de la stânga la dreapta peste textul pe care doriți să îl editați.
2. După ce ridicați indicatorul de pe ecran, linia dispare și textul selectat este evidențiat.
3. Efectuați una din următoarele operațiuni:
 - Rescrieți textul.
 - Utilizați gesturi pentru a transforma literele în majuscule, a insera un spațiu etc. Pentru informații despre utilizarea modului Transcriere, consultați Ajutor pe telefonul dumneavoastră.

2.9 Căutarea informațiilor

Puteți căuta fișiere și alte elemente stocate în folderul My Documents (Documentele mele) sau pe cartela de stocare din aparat. Puteți să căutați după numele fișierului sau după cuvintele din cadrul elementului. De exemplu, puteți căuta în mesaje de poștă electronică, note, rezervări, persoane de contact și activități, precum și în meniul Ajutor online.

Pentru a căuta un fișier sau un element

1. Apăsați **Start > Programs (Programe) > Search (Căutare)**.
2. În câmpul **Search for (Termen căutare)**, puteți să:
 - Introduceți numele fișierului, cuvântul sau alte informații pe care doriți să le căutați.
 - Apăsați pictograma săgeată jos (▼), și să selectați din listă un element pe care l-ați căutat anterior.
3. În câmpul **Type (Tip)**, puteți apăsa pictograma săgeată în jos (▼) și selecta un tip de date din listă pentru a restrânge căutarea.
4. Apăsați **Search (Căutare)**. Sistemul începe să caute fișierele corespunzătoare în folderul **My Documents (Documentele mele)** și în subfoldere.
5. În lista **Results (Rezultate)**, apăsați elementul pe care doriți să-l deschideți.

Notă Simbolul cartelei de stocare ( sau ) este afișat lângă numele fișierelor salvate pe acesta.

Capitolul 3

Utilizarea funcțiilor telefonului

3.1 Utilizarea telefonului

3.2 Efectuarea unui apel

3.3 Primirea unui apel

3.4 Efectuarea unui apel video

3.5 Primirea unui apel video

3.6 Smart Dialing

3.7 Alte informații despre apelare



3.1 Utilizarea telefonului

Puteți utiliza acest aparat ca pe un telefon mobil obișnuit, pentru a efectua, primi și ține evidența apelurilor, precum și pentru a trimite mesaje. De asemenea, puteți efectua apeluri direct din Persoane de contact și copia cu ușurință persoanele din agenda telefonică a cartelei SIM în secțiunea Persoane de contact a aparatului.

Ecranul Telefon

Din ecranul Telefon, puteți accesa Istoric apeluri, Apelare rapidă și Setări telefon. Pentru a deschide ecranul Telefon, efectuați una din următoarele operațiuni:

- Apăsați **Start > Phone (Telefon)**.
- Apăsați butonul CONVORBIRE.

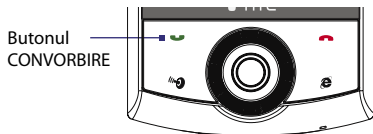

Introducerea codului PIN

Majoritatea cartelelor SIM au un cod PIN (număr personal de identificare) prestabilit oferit de operatorul de servicii fără fir.

1. Introduceți codul PIN prestabilit alocat de operatorul de servicii fără fir.
2. Apăsați **Enter**.

Notă Dacă introduceți codul PIN incorect de trei ori, cartela SIM va fi blocată. În acest caz, o puteți debloca introducând codul PUK (Cheie deblocare PIN) obținut de la operatorul de servicii fără fir.

Activarea și dezactivarea funcției de telefon

În multe țări legea impune oprirea telefonului la bordul aeronavelor.

Pentru a activa sau dezactiva funcția de telefon

1. Apăsați **Start > Programs (Programe) > Comm Manager (Manager comunicații)**.
2. Din ecranul Comm Manager (Manager comunicații), apăsați butonul **Phone (Telefon)** pentru a porni sau opri funcția telefon. Când funcția este activată, este afișat indicatorul ON (PORNIT).

Pentru a activa sau dezactiva Modul pentru avion



O altă modalitate de oprire a funcției de telefon este comutarea aparatului la **Modul pentru avion**.

Dacă activați Modul pentru avion, toate comunicațiile radio ale aparatului sunt dezactivate, inclusiv funcția telefon, Bluetooth și Wi-Fi.

Dacă dezactivați Modul pentru avion, funcția telefon este activată, iar funcțiile Bluetooth și Wi-Fi revin la setările anterioare.

1. Apăsați **Start > Programs (Programe) > Comm Manager (Manager comunicații)**.
2. În ecranul Comm Manager (Manager comunicații), apăsați butonul **Airplane Mode (Mod pentru avion)** pentru a activa sau dezactiva Modul pentru avion. Când funcția este activată, este afișat indicatorul ON (PORNIT).

Reglarea volumului aparatului

1. Apăsați pictograma **Speaker (Difuzor)** () din bara de titlu.
2. În **Volume (Volum)**, efectuați una din următoarele operațiuni:
 - Reglați volumul telefonului () sau volumul aparatului () deplasând cursorul la nivelul de volum dorit.
 - Apăsați **On (Pornit)**, **Vibrate (Vibrare)** sau **Off (Oprit)** pentru a schimba atât setările de volum ale aparatului, cât și ale soneriei.

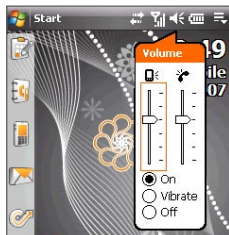

Sfat Utilizați controlul volumului de pe latura stângă a dispozitivului pentru a regla volumul dispozitivului când nu efectuați apeluri. În timpul unui apel, folosiți controlul volumului pentru a regla volumul telefonului.

- Notă**
- Pentru a regla volumul conversațiilor telefonice, trebuie să efectuați această operațiune în timpul unui apel. Reglarea volumului în alte condiții va afecta numai nivelul sunetului soneriei, notificărilor și fișierelor MP3.
 - Când activați modul Vibrate (Vibrare), sunetul este oprit automat și aparatul va vibra la primirea unui apel. Pictograma Vibrate (Vibrare)  va fi afișată în bara de titlu pentru a indica activarea modului Vibrare.

3.2 Efectuarea unui apel

Folosind aparatul dumneavoastră, puteți efectua un apel din **Phone (Telefon)**, **Contacts (Persoane de contact)**, **TouchFLO**, **Speed Dial (Apelare rapidă)**, **Call History (Istoric apeluri)** și **SIM Manager**.

Efectuarea unui apel din Telefon

1. Apăsați **Start > Phone (Telefon)**.
2. În minitastatura ecranului Telefon, atingeți tastele cu degetul sau apăsați tastele cu indicatorul pentru a introduce un număr de telefon.

Sfat Dacă introduceți un număr greșit, apăsați **Delete (Ștergere)** () pentru a șterge câte o cifră sau număr. Pentru a șterge întregul număr, apăsați și mențineți apăsat butonul **Delete (Ștergere)**.

3. Apăsați butonul **CONVORBIRE** al aparatului pentru a efectua apelul.



Efectuarea unui apel din Persoane de contact

Apăsați **Contacts (Persoane de contact)** în ecranul Today (Azi) sau apăsați **Start > Contacts (Persoane de contact)**, apoi efectuați una dintre acțiunile următoare:

- Selectați o persoană de contact și apăsați **CONVORBIRE**.
- Apăsați persoana de contact dorită în lista persoanelor de contact, apoi apăsați numărul pe care doriți să-l apelați.
- Apăsați și mențineți persoana de contact dorită, apoi alegeți din meniul cu comenzi rapide **Call Work (Apelare la birou)**, **Call Home (Apelare acasă)** sau **Call Mobile (Apelare mobil)**.

Pentru a alege unul dintre numerele unei persoane de contact

Numărul telefonului mobil (m) al unui contact este format implicit atunci când efectuați un apel din ecranul Persoane de contact. Totuși, puteți specifica un alt număr de telefon ce va fi apelat în locul acestuia.

1. Apăsați **Start > Contacts (Persoane de contact)**.
2. Selectați persoana de contact.
3. Apăsați NAVIGARE stânga sau dreapta. Literele ce reprezintă numărul se vor modifica pe măsură ce defilați printre ele.

Efectuarea unui apel din Touch Cube

Pentru a apela o persoană de contact preferată adăugată în interfața Touch Cube TouchFLO, parcurgeți următoarele etape:

1. Deschideți Touch Cube glisând degetul în sus, începând cu sigla afișată în partea inferioară a ecranului tactil. (Vezi Capitolul 1 pentru instrucțiuni detaliate.)
2. Glisați degetul spre stânga sau spre dreapta pentru a roti cubul și a naviga la ecranul cu persoanele de contact favorite.
3. Atingeți fotografia sau numele persoanei de contact pe care doriți să o apelați.

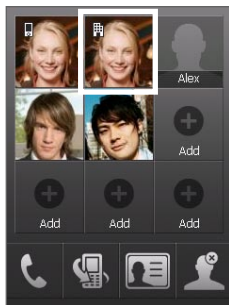

Sfat Apăsați și mențineți apăsată persoana de contact pentru a deschide rezumatul informațiilor despre aceasta.

Efectuarea unui apel din Istoric apeluri

1. Din ecranul Phone (Telefon), apăsați butonul **Call History (Istoric apeluri)** .

Sfat În ecranul telefonului, rotiți ROTIȚA DE NAVIGARE în sens antiorar pentru a vizualiza Istoric apeluri.

2. Puteți derula cu degetul toate apelurile din Istoric apeluri, sau puteți apăsa **Menu (Meniu) > Filter (Filtru)** și selecta dintr-o categorie de apeluri: All calls (Toate apelurile), Missed calls (Apeluri pierdute), Outgoing calls (Apeluri efectuate) și Incoming calls (Apeluri sosite).
3. Navigați la persoana de contact sau la numărul dorit, apoi apăsați CONVORBIRE sau **Call (Apelare)**.

Apelare rapidă cu o singură atingere

Folosiți **Speed Dial (Apelare rapidă)** pentru a apela numerele utilizate frecvent cu o singură apăsare. De exemplu, dacă atribuiți locației **2** din Apelare rapidă o persoană de contact, puteți apela numărul persoanei de contact apăsând și ținând apăsată tasta cu **numărul 2** de pe ecranul telefonului. Pentru a crea o înregistrare Apelare rapidă, numărul trebuie să existe deja în Persoane de contact.

Pentru a crea o înregistrare Apelare rapidă

1. În ecranul Phone (Telefon), apăsați **Menu (Meniu) > Speed Dial (Apelare rapidă)**.
Sfat În ecranul Telefon, rotiți ROTIȚA DE NAVIGARE în sens orar pentru a afișa numerele cu apelare rapidă.
2. Apăsați **Menu (Meniu) > New (Nou)**.
3. Apăsați o persoană de contact. Selectați numărul de telefon pe care doriți să îl atribuiți unei taste de apelare rapidă.
4. În caseta **Location (Amplasare)**, selectați o tastă disponibilă pentru a o folosi ca tastă de apelare rapidă.
5. Apăsați **OK**.

Notă Dacă doriți să alocați un numărul unei locații deja ocupate, noul număr va înlocui numărul existent.

- Sfaturi**
- Pentru a crea o intrare de Apelare rapidă din Persoane de contact sau de pe cartela SIM, apăsați pe persoana de contact, selectați numărul pe care doriți să-l adăugați la Apelare rapidă și apoi apăsați **Menu (Meniu) > Add to Speed Dial (Adăugare la apelare rapidă)**.
 - Pentru a șterge o înregistrare Apelare rapidă, în lista **Apelare rapidă**, apăsați și mențineți apăsată înregistrarea dorită, apoi apăsați **Ștergere (Delete)**.

Pentru a apelacăsuța vocală

Numărul 1 este în general rezervat pentru căsuța vocală. Apăsați și mențineți apăsat acest buton în ecranul Telefon pentru a apela căsuța vocală.

Efectuarea unui apel din SIM Manager

SIM Manager vă permite să vizualizați conținutul cartelei SIM, să transferați înregistrări din agenda cartelei SIM în secțiunea Persoane de contact a aparatului și să efectuați un apel de pe cartela SIM.

Pentru a apela o persoană de contact de pe SIM

1. Apăsați **Start > Programs (Program) > SIM Manager**.
Așteptați încărcarea conținutului cartelei SIM.
2. Apăsați și mențineți apăsat numele sau numărul de telefon al persoanei pe care doriți să o apelați, apoi apăsați **Call (Apelare)**.

Pentru informații suplimentare despre SIM Manager, consultați Capitolul 6.

3.3 Primirea unui apel

Când primiți un apel, va fi afișat un mesaj, oferindu-vă opțiunea de a răspunde sau de a ignora apelul sosit.

Pentru a răspunde la un apel sosit sau a-l respinge



- Pentru a răspunde la apel, apăsați **Answer (Răspuns)** sau apăsați CONVORBIRE pe aparat.
- Pentru a respinge un apel, apăsați **Ignore (Ignorare)** sau apăsați TERMINARE pe aparat.

Pentru a încheia un apel

În timpul unei convorbiri, puteți apăsa **End (Terminare)** pe ecran sau pe aparat pentru a încheia apelul.

Pentru a verifica un apel pierdut

Dacă aveți un apel pierdut, în bara de titlu va fi afișată pictograma . Pentru a vedea cine v-a apelat, efectuați una din următoarele operațiuni:

- Apăsați , apoi apăsați **View (Vizualizare)**.
- În ecranul Phone (Telefon), apăsați butonul **Call History (Istoric apeluri)** (). Puteți vedea apelurile pierdute și ca apeluri primite sau efectuate în Istoric apeluri.

Pentru a pune un apel în așteptare

Aparatul vă înștiințează când primiți un apel și vă oferă posibilitatea de a-l respinge sau a-l accepta. Dacă există deja un apel activ și acceptați noul apel, aveți posibilitatea de a comuta între cei doi apelanți sau de a configura un apel conferință cu toți cei trei participanți.

1. Apăsați **Answer (Răspuns)** pentru a prelua al doilea apel și a pune primul apel în așteptare.
2. Pentru a încheia al doilea apel și a reveni la primul apel, apăsați **End (Terminare)** pe ecran sau pe aparat.

Pentru a comuta între două apeluri

Apăsați **Swap (Comutare)**.

Pentru a configura un apel conferință

1. Puneți un apel în așteptare și formați al doilea număr sau acceptați un al doilea apel sosit când există deja un apel activ.
2. Apăsați **Menu (Meniu) > Conference (Conferință)**.

Notă Rețineți că nu toți operatorii acceptă apeluri conferință. Contactați operatorul de servicii pentru detalii.

Pentru a porni și opri difuzorul

Difuzorul încorporat în aparat vă permite să purtați conversații cu mâinile libere sau permit altor persoane să asculte conversația.

- În timpul unui apel, apăsați **Speaker On (Difuzor activat)**, sau apăsați și mențineți apăsat butonul CONVERSAȚIE până când difuzorul se activează. Pictograma difuzor  este afișată în bara de titlu.
- Pentru a opri difuzorul, apăsați **Speaker Off (Difuzor dezactivat)**, sau apăsați și mențineți apăsat butonul CONVERSAȚIE până când difuzorul se dezactivează.

Avertisment! Pentru a vă proteja auzul, nu țineți aparatul lângă ureche când difuzorul este activat.

Pentru a opri sunetul unui apel

Puteți opri microfonul în timpul unui apel, astfel încât să puteți auzi apelantul, însă acesta să nu vă poată auzi.

- În timpul unui apel, apăsați **Mute (Fără sunet)**.
- Când microfonul este oprit, pictograma Fără sunet  este afișată pe ecran. Apăsați **Unmute (Cu sunet)** pentru a porni din nou microfonul.

3.4 Efectuarea unui apel video

Aparatul permite efectuarea de apeluri video când vă aflați într-o zonă de acoperire 3G. Pentru a efectua apeluri video veți avea nevoie de o cartelă cu serviciul 3G.

Pentru a efectua un apel video

Efectuați oricare din următoarele operațiuni:

- Introduceți numărul de telefon folosind minitastatura telefonului, apoi apăsați .
- Introduceți numărul de telefon folosind minitastatura telefonului, apoi apăsați **Menu (Meniu) > Video Call (Apel video)** pentru a efectua un apel video.
- În Persoane de contact, apăsați și mențineți apăsată persoana de contact dorită, apoi apăsați **Video Call (Apel video)**.
- În Istoric apeluri, apăsați și mențineți apăsat numărul sau persoana de contact dorită, apoi apăsați **Video Call (Apel video)**.

Notă Imaginea interlocutorului va fi afișată pe ecran după 3-5 secunde de la stabilirea conexiunii, în funcție de puterea semnalului. Calitatea imaginilor poate fi influențată de semnal.

Când nu se reușește efectuarea unui apel video, este afișat un mesaj care vă oferă opțiunile de a încerca din nou, de a efectua un apel vocal sau de a trimite un mesaj SMS/MMS.

Modificarea setărilor pentru apeluri video

În timpul unui apel video, puteți să modificați anumite setări cum ar fi dimensiunea și luminozitatea imaginii, aparatul foto utilizat și altele.

În pagina următoare este prezentat ecranul Video Call (Apel video) și butoanele de comandă din timpul unui apel.

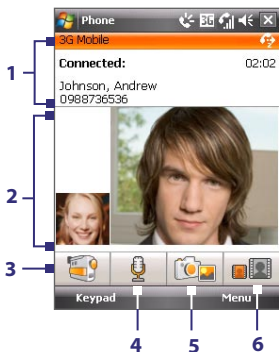

- 1 Zona de stare.** Afișează numele operatorului, informații despre interlocutor și durata apelului.
- 2 Zona de afișare a imaginii.** Afișează imaginea dvs. și a interlocutorului, în funcție de setarea Swap Image (Comutare imagine).
- 3 Aparat foto activat/dezactivat.** Apăsați pentru a activa/dezactiva aparatul foto. Când aparatul foto este dezactivat, imaginea afișată depinde de opțiunile pe care le-ați setat pentru apelul video. Vezi "Configurarea opțiunilor pentru apeluri video" pentru detalii.
- 4 Fără sunet/Cu sunet.** Apăsați pentru a opri/porni sunetul.
- 5 Aparat foto principal/secundar.** Apăsați pentru a comuta între utilizarea aparatului foto principal (spate) și secundar (față).
- 6 Inversare imagine.** Apăsați continuu pentru a parcurge ciclic opțiunile de afișare disponibile.

Opțiuni de inversare a imaginii



Ambele părți (filmare proprie mică)

Imaginea interlocutorului este mare, imaginea dvs. este mică. Aceasta este setarea implicită.



Ambele părți (filmare proprie mare)

Imaginea interlocutorului este mică, imaginea dvs. este mare.



Ambele părți (egale)

Imaginea dvs. și imaginea interlocutorului au aceeași mărime.



Doar interlocutorul

Este afișată doar imaginea interlocutorului.

Reglarea luminozității

Aveți posibilitatea de a regla luminozitatea ecranului. Când apăsați NAVIGARE stânga sau dreapta ori rotiți ROTIȚA DE NAVIGARE în timpul unui apel video, în partea de jos a ecranului este afișată o bară de luminozitate.

- Apăsați NAVIGARE dreapta sau rotiți ROTIȚA DE NAVIGARE în sens antiorar pentru a spori luminozitatea.
- apăsați NAVIGARE stânga sau rotiți ROTIȚA DE NAVIGARE în sens orar pentru a reduce luminozitatea.



Bara de luminozitate

- Sfaturi**
- Puteți de asemenea să apăsați NAVIGARE sus sau jos pentru a regla luminozitatea.
 - De asemenea, puteți modifica luminozitatea apăsând **Menu (Meniu) > Brightness (Luminozitate)**.

Configurarea opțiunilor pentru apeluri video

În ecranul Phone (Telefon) sau din ecranul unui apel video în curs, apăsați **Menu (Meniu) > Video Call Options (Opțiuni apel video)**. Acum puteți seta următoarele opțiuni:

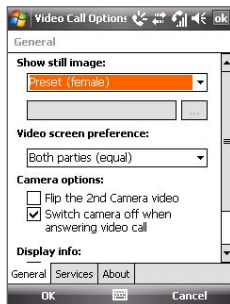

Opțiuni de apelare video: Fila General

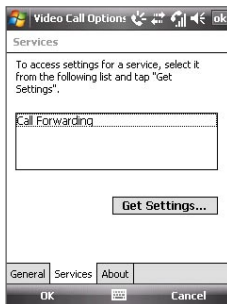

Opțiuni de apelare video: fila Servicii

Fila General

- **Show still image (Afișare imagine statică).** Selectați imaginea pe care doriți să o afișați când dezactivați aparatul foto.
- **Preset (female) (Presetat (femeie)).** Afișează imaginea unei femei în locul imaginii dvs.
- **Preset (male) (Presetat (bărbat)).** Afișează imaginea unui bărbat în locul imaginii dvs.
- **Custom image (Imagine particularizată).** Permite utilizarea unui fișier imagine. Când această opțiune este selectată, caseta File Name (Nume fișier) și butonul Browse (Răsfoire) vor fi activate, permițându-vă să selectați un fișier imagine.
- **Last video frame (Ultimul cadru video).** Utilizează ultimul cadru video de dinaintea dezactivării aparatului foto.
- **Video screen preference (Preferință ecran video).** Pentru a modifica modul în care imaginea dvs. și a interlocutorului sunt afișate pe ecran, selectați preferința din lista **Video screen preference (Preferință ecran video)** sau apăsați butonul **Swap Image (omutare imagine)** din ecranul Apel video.
- **Opțiuni aparat foto:**
 - **Flip the 2nd camera video (Răsturnare video aparat foto secundar).** Selectați această casetă de selectare dacă doriți să arătați interlocutorului un document text folosind aparatul foto secundar.
 - **Switch camera off when answering video call (Oprire aparat foto la preluarea unui apel video).** Selectați această casetă de selectare dacă nu doriți să transmiteți interlocutorului imagini cu dvs. Acesta va primi imaginea selectată în **Show still image (Afișare imagine statică).**
- **Display info (Afișare informații):**
 - **Show call timer (Afișare contor apel).** Selectați această casetă de selectare pentru a afișa durata apelului în zona de stare.
 - **Show phone number and name (Afișare număr de telefon și nume).** Selectați această casetă de selectare pentru a afișa numărul de telefon și numele interlocutorului în zona de stare.

Fila Servicii

Pentru a configura și alte opțiuni pentru apeluri video, apăsați fila **Services (Servicii)**. În ecranul Services (Servicii), selectați serviciul dorit din listă, apoi apăsați **Get Settings (Obținere setări)** pentru a accesa setările.

3.5 Primirea unui apel video

Pentru a răspunde sau a respinge un apel video sosit

- Pentru a răspunde la apelul video, apăsați **Answer (Răspuns)** sau apăsați CONVORBIRE pe aparat.
- Pentru a respinge un apel video, apăsați **Ignore (Ignorare)** sau apăsați TERMINARE pe aparat.

Pentru a încheia un apel video

În timpul unui apel video sosit sau expediat, puteți apăsa TERMINARE pe aparat pentru a închide.

3.6 Smart Dialing

Smart Dialing este un program care ușurează formarea unui număr de telefon.

Când începeți să tastați un număr de telefon sau un nume al unei persoane de contact, Smart Dialing va căuta automat și va sorta înregistrările persoanelor de contact din cartela SIM, din Persoane de contact și numerele de telefon din Istoric Convorbiri (inclusiv apelurile sosite, expediate și pierdute). Apoi, aveți posibilitatea de a selecta numărul sau persoana de contact dorită din lista filtrată.



Pentru a căuta numărul sau numele unei persoane de contact

Puteți tasta doar prima literă a numelui sau prima cifră a numărului. Smart Dialing va căuta numerele și numele care încep cu caracterul respectiv, precum și numele care conțin litera respectivă după un spațiu, cratimă sau caracter de subliniere. De exemplu, dacă apăsați numărul "2" de pe minitastatura telefonului, care este asociat cu [a, b și c], vor fi considerate potrivite numele persoanelor de contact de genul următoarelor: "Ben Miller", "George Adams", "John-Carter", "Carter, Ellen", "Dixon, Allan", "Thomas_Clark", "JaneCampbell".

Dacă lista de rezultate este prea lungă și doriți să restrângeți căutarea, introduceți încă o literă. Folosind exemplul de mai sus, dacă veți apăsa în continuare "3", care este asociat cu [d, e, f], lista de rezultate va fi restrânsă la următoarele nume: "Ben Miller", "George Adams", "Carter, Ellen", "Dixon, Allan".

Pentru a efectua un apel sau a trimite un mesaj SMS folosind Smart Dialing

1. Apăsați butonul CONVERSAȚIE de pe aparat pentru a deschide ecranul Telefon.
2. Începeți prin a introduce primele câteva numere sau caractere.
Când începeți să introduceți un număr sau o literă, panoul Smart Dialing va afișa numele potrivite găsite.
3. În panoul Smart Dialing, răsfoiți lista glisând degetul sau indicatorul în sus sau în jos sau apăsând NAVIGARE în sus sau în jos.
4. Efectuați una din următoarele operațiuni:
 - Când contactul dorit este selectat, apăsați butonul CONVORBIRE pentru a efectua un apel.
 - Pentru a trimite un mesaj text persoanei de contact selectate, apăsați și mențineți apăsată persoana de contact, apoi apăsați **Send Text Message (Trimitere SMS)**.
 - Pentru a apela un alt număr de telefon asociat persoanei de contact selectate, apăsați și mențineți apăsată persoana de contact, apoi apăsați numărul de telefon pe care doriți să îl apelați.

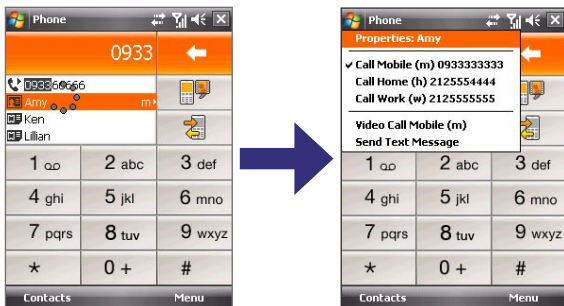

3.7 Alte informații despre apelare

Efectuarea unui apel de urgență

Introduceți numărul internațional de urgență pentru zona dvs., apoi apăsați butonul CONVORBIRE de pe aparat.

Sfat Cartela SIM poate să conțină numere de urgență suplimentare. Contactați operatorul de servicii pentru detalii.

Efectuarea unui apel internațional

1. Apăsați și mențineți apăsată tasta **numărul 0** din ecranul Telefon până la afișarea semnului(+).
Semnul (+) înlocuiește prefixul internațional al țării apelate.
2. Introduceți numărul de telefon complet pe care doriți să îl apeleți, apoi apăsați butonul CONVORBIRE al aparatului. Numărul complet include prefixul țării, prefixul zonei (fără primul zero, dacă acesta există) și numărul de telefon.

Capitolul 4

Configurarea aparatului

4.1 Setări de bază

4.2 Personalizarea ecranului Today (Azi)

4.3 Protejarea aparatului



4.1 Setări de bază

Ora și data

Pentru a seta ora și data

1. Apăsați **Start > Settings (Setări) > fila System (Sistem) > Clock & Alarms (Ceas & Alarmă) > fila Time (Ora)**.
2. Selectați fusul orar corect și modificați data sau ora.

Notă În timpul sincronizării, ora aparatului este actualizată folosind ora PC-ului.

Pentru a seta ora și data unei locații diferite

Dacă vizitați sau comunicați adeseori cu o persoană din alt fus orar, puteți selecta fusul orar respectiv ca fus orar vizitat.

1. Apăsați **Start > Settings (Setări) > fila System (Sistem) > fila Clock & Alarms (Ceas & Alarmă) > Time (Ora)**.
2. Apăsați **Visiting (Vizitare)**.
3. Selectați fusul orar corect și modificați ora sau data.

Setări regionale

Stilul de afișare a numerelor, monedei, datelor și orelor este specificat în setările regionale.

1. Apăsați **Start > Settings (Setări) > fila System (Sistem) > Regional Settings (Setări regionale)**.
2. În fila **Region (Regiune)** selectați regiunea din listă.

Notă Această setare nu modifică limba sistemului de operare al aparatului.

3. Regiunea selectată determină opțiunile disponibile în celelalte file.
4. Pentru a personaliza în continuare setările, apăsați filele corespunzătoare și selectați opțiunile dorite.

Setările afișajului

Pentru a regla luminozitatea ecranului

1. Apăsați **Start > Settings (Setări) > fila System (Sistem) > Backlight (Iluminare fundal) > fila Brightness (Luminozitate)**.
2. Deplasați butonul glisant pentru a regla luminozitatea.

Pentru a seta reducerea iluminării de fundal după o perioadă de timp

1. Apăsați **Start > Settings (Setări)** > fila **System (Sistem)** > **Backlight (Iluminare fundal)**.
2. Apăsați fila **Battery power (Alimentare baterie)** sau fila **External power (Alimentare externă)**.
3. Selectați caseta de selectare **Turn off backlight if device is not used for (Oprire iluminare fundal dacă dispozitivul nu este utilizat timp de)** și specificați intervalul de timp.

Pentru a mări sau micșora dimensiunea textului de pe ecran

1. Apăsați **Start > Settings (Setări)** > fila **System (Sistem)** > **Screen (Ecran)** > fila **Text Size (Dimensiune text)**.
2. Deplasați glisorul pentru a crește sau a scădea dimensiunea textului.

Numele aparatului

Numele aparatului este utilizat pentru identificarea acestuia în următoarele situații:

- Sincronizarea cu un PC
- Conectarea la o rețea
- Restaurarea informațiilor folosind o copie de rezervă

Notă Dacă sincronizați mai multe aparate cu același PC, fiecare aparat trebuie să aibă un nume unic.

Pentru a modifica numele dispozitivului

1. Apăsați **Start > Settings (Setări)** > fila **System (Sistem)** > **About (Despre)**.
2. Apăsați fila **Device ID (ID dispozitiv)**.
3. Introduceți un nume.

Notă Numele dispozitivului trebuie să înceapă cu o literă, să conțină litere între **A** și **Z**, numere între **0** și **9**, de asemenea nu trebuie să conțină spații. Utilizați caracterul subliniere pentru a separa cuvinte.

Setările soneriei

Pentru a modifica tipul și tonul soneriei

1. Din ecranul Phone (Telefon), apăsați fila **Menu (Meniu)** > **Options (Opțiuni)** > fila **Phone (Telefon)**.

2. În lista **Ring type (Tip sonerie)**, alegeți dacă doriți să fiți notificat despre apelurile intrare printr-o sonerie, o vibrație sau o combinație a ambelor.
3. În lista **Ring tone (Ton de apel)** apăsați sunetul pe care doriți să-l folosiți.

- Sfaturi**
- Puteți folosi ca tonuri de apel fișiere audio de tip ***.wav, *.mid, *.mp3, *.wma** sau de alte tipuri, descărcate de pe Internet sau copiate de pe PC. Pentru o listă completă de formate de fișiere acceptate ca tonuri de apel, vezi "Specificații" în Anexă.
 - Pentru a folosi propriile fișiere audio ca tonuri de apel, copiați-le mai întâi în folderul **/My Documents (Documentele mele)/My Ringtones (Tonurile mele de apel)** al dispozitivului, apoi selectați fișierul din lista **Ring tone (Ton de apel)** a dispozitivului. Pentru informații suplimentare despre copierea fișierelor, consultați Capitolul 9.

Alarmer și notificări

Pentru a seta o alarmă

1. Apăsați **Start > Settings (Setări) > fila System (Sistem) > Clock & Alarms (Ceas & Alarmă) > fila Alarms (Alarmă)**.
2. Apăsați **<Description> (<Descriere>)** și introduceți numele pentru alarmă.
3. Apăsați ziua din săptămână în care se va declanșa alarma. Puteți selecta mai multe zile apăsând fiecare zi dorită. Apăsați din nou pentru a deselecta o zi.
4. Apăsați ora pentru a deschide un ceas și a seta ora alarmei.
Sfat Puteți trage brațele ceasului pentru a seta ora.
5. Apăsați pictograma alarmă () pentru a specifica tipul de alarmă dorit. Puteți alege o lumină intermitentă, un singur sunet, sunet repetitiv sau vibrare.
6. Dacă doriți să fie redat un sunet, apăsați lista de lângă caseta de selectare **Play sound (Redare sunet)**, apoi apăsați sunetul dorit.

Pentru a alege modul de notificare cu privire la evenimente sau acțiuni

1. Apăsați **Start > Settings (Setări) > fila Personal > Sounds & Notifications (Sunete & Notificări)**.
2. În fila **Sounds (Sunete)**, alegeți modul de notificare dorit selectând casetele de selectare corespunzătoare.

- În fila **Notifications (Notificări)**, în **Event (Eveniment)**, apăsați numele unui eveniment și alegeți modul de notificare dorit selectând casetele de selectare corespunzătoare. Aveți la dispoziție mai multe opțiuni, cum ar fi un sunet special, un mesaj sau lumină intermitentă.

Sfat Oprirea tuturor sunetelor și luminii intermitente contribuie la economisirea bateriei.

Servicii telefonice

Aparatul dumneavoastră se poate lega direct la o rețea de telefonie mobilă și vă poate permite să accesați și să schimbați setările a diverse servicii telefonice pentru aparatul dumneavoastră. Printre serviciile telefonice se pot număra Call Forwarding (Redirecționare apel), Call Waiting (Apel în așteptare), Voicemail (Mesagerie vocală) și multe altele. Contactați operatorul de servicii fără fir pentru a afla ce servicii telefonice sunt disponibile pentru aparatul dumneavoastră.

Pentru a accesa și schimba setările serviciilor telefonice

- Apăsați **Start > Settings (Setări)** > fila **Personal > Phone (Telefon)** > fila **Services (Servicii)**.
- Apăsați serviciul dorit, apoi apăsați **Get Settings (Obținere setări)**.
- Alegeți opțiunile dorite, apoi apăsați **OK**.

Pentru informații suplimentare despre particularizarea serviciilor telefonice, consultați Ajutor pe telefon.

4.2 Personalizarea ecranului Today (Azi)

Ecranul Today (Azi) afișează întâlnirile următoare, sarcinile active și informații despre mesajele primite. Puteți particulariza ceea ce se afișează pe ecranul Today (Azi).

Pentru a particulariza ecranul Today (Azi)

- Apăsați **Start > Settings (Setări)** > fila **Personal > Today (Azi)**.
- În fila **Appearance (Aspect)**, selectați tema dorită pentru fundalul ecranului Azi (Today).
- În fila **Elemente (Items)** selectați elementele care doriți să fie afișate în ecranul Today (Azi).

Pentru a utiliza o imagine de fundal particularizată

Puteți utiliza una din propriile imagini drept fundal pentru ecranul Today (Azi).

1. Apăsați **Start > Settings (Setări) > fila Personal > Today (Azi)**.
2. Selectați caseta de selectare **Use this picture as the background (Utilizare această imagine ca fundal)** și apăsați **Browse (Răsfoire)** pentru a vizualiza o listă a fișierelor imagine.
3. Apăsați numele fișierului imagine pe care doriți să îl utilizați.
4. Apăsați **OK**.

Pentru a afișa informații despre proprietar

Afișarea informațiilor despre proprietar în ecranul Today (Azi) face mai ușoară returnarea aparatului în cazul în care îl pierdeți.

1. Apăsați **Start > Settings (Setări) > fila Personal > Owner Information (Informații proprietar)**.
2. Din fila **Identification (Identificare)**, introduceți informațiile personale.

- Sfaturi**
- Dacă în ecranul Today (Azi) nu sunt afișate informații despre proprietar, apăsați **Start > Settings (Setări) > fila Personal > Today (Azi)**. În fila **Items (Elemente)**, selectați caseta de selectare **Owner Info (Informații proprietar)**.
 - Puteți seta aparatul să afișeze ecranul “my info” (“informațiile mele”) la pornirea dispozitivului. Acest ecran vă arată informațiile personale complete. Pentru a afișa ecranul ‘my info’ (‘informațiile mele’), apăsați **Start > Settings (Setări) > fila Personal > Owner Information (Informații proprietar) > fila Options (Opțiuni)**, apoi selectați caseta de selectare **Identification information (Informații de identificare)**.

Pentru a seta opțiunile de afișare a rezervărilor în ecranul Today (Azi)

Dacă aveți un număr mare de rezervări, puteți specifica tipul de rezervări ce sunt afișate în ecranul Today (Azi).

1. Apăsați **Start > Settings (Setări) > fila Personal > Today (Azi)**.
2. Apăsați fila **Items (Elemente)**.
3. Selectați **Calendar** și apăsați **Options (Opțiuni)**.
4. Efectuați oricare din următoarele operațiuni:

- Selectați **Next appointment (Rezervarea următoare)** pentru a afișa numai rezervarea următoare din planificarea dvs. sau **Upcoming appointments (Rezervări viitoare)** pentru a afișa mai multe rezervări.
- Deselectați caseta de selectare **Display all day events (Afișare evenimente ce ocupă toată ziua)** dacă doriți să nu fie afișate evenimentele care ocupă toată ziua.

Pentru informații despre folosirea Calendarului, consultați Capitolele 6 și 8.

Pentru a seta opțiunile de afișare a activităților în ecranul Today (Azi)

Dacă aveți un număr mare de activități, puteți specifica tipul de activități ce sunt afișate pe ecranul Today (Azi).

1. Apăsați **Start > Settings (Setări)** > fila **Personal > Today (Azi)**.
2. Apăsați fila **Elemente (Items)**.
3. Selectați **Tasks (Activități)** și apăsați **Options (Opțiuni)**.
4. Efectuați oricare din următoarele operațiuni:
 - În **Display number of (Afișare număr de)**, selectați tipurile de activități care doriți să fie afișate în ecranul Today (Azi).
 - În lista **Category (Categorie)**, selectați dacă doriți să fie afișate doar activitățile alocate unei anumite categorii sau dacă doriți să fie afișate toate activitățile..

Pentru informații desore crearea activităților pe aparatul dumneavoastră, consultați Capitolul 6.

Personalizarea meniului Start

Puteți alege elementele afișate în meniul **Start**.

1. Apăsați **Start > Settings (Setări)** > fila **Personal > Menus (Meniuri)**.
2. Selectați casetele de selectare corespunzătoare elementelor care doriți să fie afișate în meniul **Start** . Puteți selecta până la șapte elemente.

Sfat De asemenea, puteți crea foldere și comenzi rapide în folderul Programs (Program) din meniul Start. Navigați la folderul **/Windows/Start Menu/Programs** al aparatului, apoi creați folderele și comenzile rapide dorite.

4.3 Protejarea aparatului

Protejarea cartelei SIM cu un cod PIN

Puteți proteja cartela SIM de utilizarea neautorizată atribuindu-i un cod PIN (număr personal de identificare). Codul PIN implicit vă este transmis de operatorul rețelei mobile.

Pentru a schimba codul PIN

1. Din ecranul Phone (Telefon), apăsați **Menu (Meniu) > Options (Opțiuni) >** fila **Phone (Telefon)**.
2. Selectați caseta de selectare **Require PIN when phone is used (Solicitare PIN la utilizarea telefonului)**.
3. Pentru a modifica oricând codul PIN, apăsați **Change PIN (Modificare PIN)**.

Sfat Apelurile de urgență pot fi efectuate oricând, fără a necesita un cod PIN.

Protejarea aparatului cu parolă

Puteți spori siguranța datelor dvs. solicitând o parolă la fiecare pornire a aparatului.

Pentru a seta o parolă a aparatului

1. Apăsați **Start > Settings (Setări) >** fila **Personal > Lock (Blocare)**.
2. Selectați caseta de selectare **Prompt if device unused for (Anunț dacă dispozitivul nu a fost utilizat timp de)**. În caseta din dreapta, selectați intervalul de stare Inactivă a telefonului după care se va solicita parola.
3. În caseta **Password type (Tip parolă)** selectați tipul parolei pe care doriți să o utilizați. Dacă aparatul este configurat pentru a se conecta la o rețea, folosiți o parolă alfanumerică pentru a spori securitatea aparatului.
4. Introduceți parola în casetele **Password (Parolă) și Confirm (Confirmare)**.
5. Apăsați **OK**. La următoarea pornire a aparatului, se va solicita introducerea parolei.

- Note**
- Pentru a asigura că puteți efectua întotdeauna apeluri de urgență, nu începeți parola cu cifrele numărului local de urgență.
 - Dacă ați introdus un indiciu, acesta va fi afișat după introducerea incorectă a parolei de cinci ori.
 - După fiecare introducere incorectă a parolei, timpul de răspuns al dispozitivului se prelungește, până când acesta pare să nu mai răspundă la comenzi.
 - Dacă uitați parola, puteți reseta partea de hard sau șterge memoria aparatului. Înainte de a face acest lucru, asigurați-vă că salvați datele și fișierele pe PC pentru a le putea recupera pe aparat. Pentru informații suplimentare despre resetarea hard și ștergerea memoriei, vezi Capitolul 13.

Criptarea datelor de pe cartela de stocare

Puteți seta dispozitivul astfel încât să cripteze datele salvate pe cartela de stocare.

1. Apăsați **Start > Settings (Setări) > fila System (Sistem) > Encryption (Criptare)**.
2. Selectați **Encrypt files placed on storage cards (Criptare fișiere amplasate pe cartele de stocare)**.

- Note**
- Fișierele criptate pot fi citite numai pe aparatul care le-a criptat.
 - Fișierele criptate se deschid ca și celelalte fișiere, cu condiția să folosiți aparatul care le-a criptat. Nu este un pas separat de parcurs pentru a citi aceste fișiere.

Capitolul 5

Sincronizarea informațiilor cu computerul dumneavoastră

5.1 Despre sincronizare

**5.2 Configurarea Windows Mobile® Device Center
în Windows Vista®**

5.3 Configurarea ActiveSync® în Windows XP®

5.4 Sincronizarea cu computerul

5.5 Sincronizarea prin Bluetooth

5.6 Sincronizarea fișierelor muzicale și video

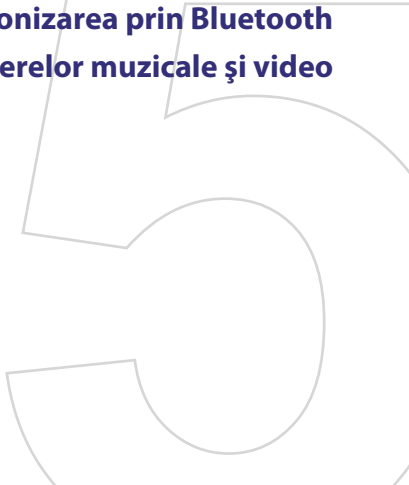

5.1 Despre sincronizare

Puteți lua informațiile din computer oriunde mergeți sincronizându-le cu aparatul. Următoarele tipuri de informații pot fi sincronizate între computer și aparat:

- **Informații Microsoft Outlook®**, care includ poșta electronică Outlook, persoane de contact, calendar, activități și note
- **Media**, cum ar fi imagini, muzică și video
- **Preferințe**, legăturile către site-urile web preferate
- **Fișiere**, cum ar fi documente și alte fișiere

Înainte de a putea sincroniza, trebuie să instalați și să configurați mai întâi software-ul de sincronizare pe computer. Pentru informații suplimentare, vezi “Configurarea Windows Mobile Device Center în Windows Vista®” și “Configurarea ActiveSync® în Windows XP®”.

Moduri de sincronizare

După ce ați instalat software-ul de sincronizare pe computer, conectați și sincronizați aparatul cu computerul folosind una dintre următoarele metode:

- Conectați și sincronizați folosind cablul de sincronizare USB furnizat. După conectarea cablului de sincronizare la aparat și la computer, procesul de sincronizare începe automat.
- Conectați și sincronizați folosind Bluetooth. Trebuie să configurați mai întâi legătura Bluetooth între aparat și computer înainte de a putea sincroniza informațiile între ele folosind Bluetooth. Pentru informații despre configurarea unei legături Bluetooth, consultați Capitolul 10. Pentru informații despre sincronizarea prin Bluetooth, consultați “Sincronizarea prin Bluetooth” mai jos în acest capitol.

Încercați să sincronizați frecvent pentru a menține informațiile actualizate atât în dispozitiv cât și în computer.

Notă Puteți sincroniza de asemenea poșta Outlook, persoanele de contact, calendarul și activitățile de pe aparat cu Serverul Exchange la serviciu. Pentru informații suplimentare despre configurarea aparatului pentru sincronizare cu Serverul Exchange, consultați Capitolul 8.

5.2 Configurarea Windows Mobile® Device Center în Windows Vista®

Microsoft Windows Mobile® Device Center înlocuiește Microsoft® ActiveSync® în Windows Vista®.

Notă Unele versiuni de Windows Vista sunt livrate cu Windows Mobile Device Center deja instalat. Dacă Windows Mobile Device Center nu este disponibil pe Windows Vista, îl puteți instala din Discul de inițiere (Getting Started Disc) livrat cu aparatul.

Configurarea sincronizării în Windows Mobile Device Center

Când conectați aparatul la PC și porniți Windows Mobile Device Center pentru prima dată, vi se cere să creați o legătură Windows Mobile cu aparatul. Urmați pașii de mai jos pentru a crea o legătură.

1. Conectați aparatul la PC. Windows Mobile Device Center se configurează singur și apoi se deschide.
2. Pe ecranul contractului de licență, faceți clic pe **Accept (Acceptare)**.
3. În ecranul principal al Windows Mobile Device Center, faceți clic pe **Set up your device (Configurare dispozitiv)**.

Notă Alegeți **Conectare fără configurarea dispozitivului** dacă nu doriți decât să transferați fișiere media, să verificați dacă sunt actualizări și să explorați aparatul, dar nu informații despre sincronizarea Outlook.



4. Selectați elementele pe care doriți să le sincronizați, apoi faceți clic pe **Next (Următorul)**.
5. Introduceți un nume pentru dispozitiv și faceți clic pe **Set Up (Configurare)**.

După ce parcurgeți expertul de configurare, Windows Mobile Device Center sincronizează automat dispozitivul. Poșta electronică din Outlook și alte informații vor apărea pe dispozitiv după sincronizare.

Utilizarea Windows Mobile Device Centre

Pentru a deschide Windows Mobile Device Center, faceți clic pe **Start > All Programs (Toate programele) > Windows Mobile Device Center** pe un computer dotat cu Windows Vista®.



Din Windows Mobile Device Center, puteți efectua următoarele:

- Faceți clic pe **Mobile Device Settings (Setări dispozitiv mobil)** pentru a modifica setările de sincronizare.
- Când faceți clic pe **Pictures, Music and Video (Imagini, muzică și video) > ___ new pictures/video clips are available for import (___ noi imagini/clipuri sunt disponibile pentru importare)**, un expert vă ghidează pentru a eticheta și transfera fotografiile de pe aparat în Galeria foto din PC-ul dotat cu Windows Vista.
- Faceți clic pe **Pictures, Music and Video (Imagini, muzică și video) > Add media to your device (Adăugare media pe dispozitiv) din Windows Media Player** pentru a sincroniza muzica și fișierele video folosind Windows Media™ Player. Pentru informații suplimentare, consultați "Windows Media® Player Mobile" în Capitolul 12.
- Faceți clic pe **File Management (Management fișiere) > Browse the contents of your device (Răsfoiți conținutul aparatului)** pentru a vedea documente și fișiere de pe aparat.

Notă Consultați Ajutorul Windows Mobile Device Center pentru informații suplimentare.

5.3 Configurarea ActiveSync® în Windows XP®

Discul de inițiere livrat cu aparatul conține Microsoft ActiveSync 4.5 sau o versiune ulterioară. Parcurgeți pașii din această secțiune pentru a configura ActiveSync în Windows XP sau alte sisteme Windows compatibile.

Notă Pentru o listă de sisteme Windows compatibile, vizitați <http://www.microsoft.com/windowsmobile/activesync/activesync45.mspx>.

Instalarea ActiveSync

1. Introduceți Discul de inițiere în unitatea de disc a PC-ului.
2. Faceți clic pe **Setup and Installation (Configurare și instalare)**.
3. Selectați caseta de validare **ActiveSync** și faceți clic pe **Install (Instalare)**.
4. Citiți termenii licenței și faceți clic pe **Accept (Acceptare)**.
5. Când instalarea este încheiată, faceți clic pe **Done (Efectuat)**.
6. Din ecranul Getting Started with Windows Mobile (Noțiuni de bază Windows Mobile), faceți clic pe **Close (Închidere)**.

Configurarea sincronizării în ActiveSync

Parcurgeți pașii de mai jos pentru a configura o legătură de sincronizare.

1. Conectați aparatul la PC. Synchronisation Setup Wizard (Expertul de configurare a sincronizării) pornește automat și vă ghidează pentru a crea o legătură de sincronizare. Faceți clic pe **Next (Următorul)** pentru a continua.
2. Pentru a sincroniza aparatul cu PC-ul, deselectați caseta de selectare **Synchronise directly with a server running Microsoft Exchange (Sincronizare directă cu un server sub Microsoft Exchange)**, apoi faceți clic pe **Next (Următorul)**.
3. Selectați tipurile de informații pe care doriți să le sincronizați, apoi faceți clic pe **Next (Următorul)**.
4. Selectați sau ștergeți caseta de selectare **Allow wireless data connections (Permite conexiune de date fără fir)** după preferințele dumneavoastră.
5. Faceți clic pe **Finish (Terminare)**.

Când terminați expertul, ActiveSync sincronizează aparatul automat. Poșta electronică din Outlook și alte informații vor apărea pe dispozitiv după sincronizare.

5.4 Sincronizarea cu computerul

Conectați și sincronizați aparatul la PC folosind cablul USB sau conexiunea Bluetooth.

Pornirea și oprirea sincronizării

Puteți sincroniza manual fie de pe aparat, fie de pe PC.

De pe aparat

- Apăsați **Start > Programs (Programe) > ActiveSync**, apoi apăsați **Sync (Sincronizare)**.

Pentru a încheia sincronizarea înainte de finalizarea acesteia, apăsați **Stop (Oprire)**.

Sfat Pentru a șterge definitiv legătura cu un PC, deconectați mai întâi dispozitivul de la PC. În ActiveSync pe dispozitiv, apăsați **Menu (Meniu) > Options (Opțiuni)**, apăsați pe numele computerului, apoi apăsați **Delete (Ștergere)**.

Din Windows Mobile Device Center



1. Faceți clic pe **Start > All Programs (Toate programele) > Windows Mobile Device Center**.

2. Faceți clic pe  în partea stânga-jos a Windows Mobile Device Center.

Pentru a încheia sincronizarea înainte de terminare, faceți clic pe .

Din ActiveSync pe PC

Când conectați aparatul la PC, ActiveSync se deschide automat pe PC și sincronizează.

- Pentru a începe manual sincronizarea, faceți clic pe .
- Pentru a încheia sincronizarea înainte de terminare, faceți clic pe .

Schimbarea informațiilor care sunt sincronizate

Puteți schimba tipurile de informații și cantitatea de informații de sincronizat pentru fiecare tip, fie de pe aparat, fie de pe PC. Parcurgeți pașii de mai jos pentru a schimba setările de sincronizare pe aparat.

Notă Înainte de a schimba setările de sincronizare ale aparatului, deconectați-l de la PC.

1. În ActiveSync pe aparat, apăsați **Menu (Meniu) > Options (Opțiuni)**.
2. Selectați caseta de selectare corespunzătoare elementelor pe care doriți să le sincronizați. Dacă nu puteți selecta o casetă de selectare, este posibil să fie nevoie să deselectați o altă casetă de selectare din listă, corespunzătoare aceluiași tip de informație.
3. Pentru a schimba setările de sincronizare pentru un tip de informații, de exemplu **E-mail**, selectați-l și apăsați **Settings (Setări)**.

Apoi puteți seta limita dimensiunii de descărcare, puteți specifica perioada de timp pentru descărcarea informațiilor și multe altele.

- Note**
- Unele tipuri de informații precum Preferate, Fișiere și Media nu pot fi selectate în Opțiunile ActiveSync pe aparat. Puteți doar selecta sau șterge aceste elemente din Windows Mobile Device Center sau ActiveSync pe PC.
 - Un PC poate avea legături de sincronizare cu numeroase aparate sub Windows Mobile, dar un aparat poate avea legături de sincronizare cu cel mult două PC-uri. Pentru a asigura faptul că aparatul dumneavoastră se va sincroniza corect cu ambele PC-uri, configurați al doilea PC folosind aceleași setări de sincronizare pe care le-ați folosit pe primul PC.
 - Poșta electronică Outlook poate fi sincronizată cu un singur PC.

Depanarea problemelor de conectare pentru sincronizare

Când PC-ul este conectat la Internet sau la o rețea locală, în unele cazuri PC-ul poate întrerupe conexiunea cu aparatul în favoarea Internetului sau rețelei.

În această situație, apăsați **Start > Settings (Setări) > fila Connections (Conexiuni) > USB to PC (USB la PC)**, apoi deselectați caseta de selectare **Enable advanced network functionality (Se activează funcționalitate complexă în rețea)**. Acest lucru determină PC-ul să utilizeze o conexiune USB serială cu aparatul.

Pictograma **USB to PC (USB la PC)** () apare pe ecranul Today (Azi) când este folosită conexiunea USB serială. Puteți apăsa această pictogramă pentru a deconecta aparatul de la PC.

5.5 Sincronizarea prin Bluetooth

Puteți conecta și sincroniza aparatul cu PC-ul folosind Bluetooth.

Notă Pentru a conecta și sincroniza aparatul cu un computer prin Bluetooth, computerul trebuie să aibă Bluetooth încorporat sau un adaptor sau dongle Bluetooth instalat.

Pentru a efectua sincronizarea cu computerul prin Bluetooth

1. Configurați Windows Mobile Device Center sau ActiveSync pe PC pentru a sincroniza prin Bluetooth. Pentru instrucțiuni, consultați secțiunea Ajutor a programului.
2. Pe aparat, apăsați **Start > Programs (Programe) > ActiveSync**.
3. Asigurați-vă că Bluetooth este pornit și setat în modul vizibil atât pe aparat cât și pe computer. Pentru informații suplimentare, consultați "Bluetooth" în Capitolul 10.

Dacă v-ați conectat pentru prima dată la acest computer prin Bluetooth, trebuie să finalizați mai întâi expertul Bluetooth de pe aparat și să configurați o legătură Bluetooth între aparat și computer. Pentru informații suplimentare despre crearea unei legături Bluetooth, consultați "Legături Bluetooth" la capitolul 10.

4. Apăsați **Menu (Meniu) > Connect via Bluetooth (Conectare prin Bluetooth)**. Asigurați-vă că funcția Bluetooth este pornită și setată în modul vizibil atât pe aparat cât și pe computer.

Notă Pentru a economisi bateria, opriți funcția Bluetooth când nu o utilizați.

5.6 Sincronizarea fișierelor muzicale și video

Dacă doriți să aveți cu dvs. în timpul deplasărilor muzică sau alte fișiere media, configurați Microsoft® Windows Media® Player pe computer pentru a sincroniza cu aparatul muzică și videoclipuri.

În afară de selectarea în vederea sincronizării a tipului de informație **Media**, toate setările de sincronizare media trebuie efectuate în Windows Media Player. Pentru a putea sincroniza fișiere media, trebuie să efectuați următoarele operațiuni:

- Instalați Windows Media Player versiunea 11 pe PC. (Windows Media Player 11 funcționează numai în Windows XP sau versiuni mai recente.)
- Conectați aparatul la PC printr-un cablu USB. Dacă aparatul este deja conectat utilizând Bluetooth, trebuie să încheiați conexiunea respectivă înainte de a începe sincronizarea fișierelor media.
- Configurați o legătură de sincronizare între aparat și PC cu Windows Media® Player.

Pentru informații suplimentare despre utilizarea Windows Media® Player Mobile, consultați Capitolul 12.

Capitolul 6

Organizarea persoanelor de contact, a rezervărilor, activităților și a altor informații

6.1 Persoane de contact

6.2 SIM Manager

6.3 Calendar

6.4 Activități

6.5 Note

6.6 Reportofon

6.1 Persoane de contact

Contacts (Persoane de contact) este stocarea agendei telefonice și a informațiilor pentru persoanele și firmele cu care comunicați. Puteți crea următoarele tipuri de persoane de contact folosind dispozitivul:

- **Persoane de contact Outlook.** Persoanele de contact care sunt stocate pe aparat, care pot fi create pe aparat și sincronizate cu PC-ul sau serverul Exchange.
- **Persoane de contact SIM.** Persoanele de contact care sunt stocate pe cartela SIM. Puteți salva doar un nume și un număr de telefon pentru fiecare înregistrare.



Adăugarea de noi persoane de contact

Pentru a adăuga o persoană de contact pe aparat

1. Apăsați **Start > Contacts (Persoane de contact)**.
2. Apăsați **New (Nou)**, selectați **Outlook Contact (Pers. contact Outlook)**, apoi introduceți informațiile despre persoana de contact.
3. În câmpul **File as (Clasare ca)**, alegeți cum doriți să apară numele în lista de persoane de contact.
4. Pentru a adăuga o fotografie a persoanei de contact, apăsați **Select a picture (Selectare imagine)**, apoi selectați o imagine sau apăsați **Camera (Aparat foto)** pentru a realiza o fotografie a persoanei de contact.

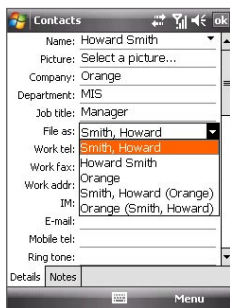

Această fotografie apare pe ecranul Telefon (Phone) când primiți un apel de la persoana de contact.

5. Pentru a atribui un ton de apel unei persoane de contact, apăsați câmpul **Ring tone (Ton de apel)**, derulați lista de tonuri și selectați tonul dorit.
6. După ce ați terminat, apăsați **OK**.

- Sfaturi**
- Dacă o persoană care nu este în lista de persoane de contact vă apelează, puteți să creați o persoană de contact din Call History (Istoric apeluri), apăsând și menținând apăsat numărul de telefon, apoi apăsând **Save to Contacts (Salv. în Pers. cont.)** din meniul cu comenzi rapide.
 - Pentru a salva un număr de telefon conținut într-un mesaj, apăsați numărul de telefon, apoi apăsați **Menu (Meniu) > Save to Contacts (Salvare în Salv. în Pers. cont.)**.
 - Pentru a edita informațiile despre persoana de contact, apăsați numele persoanei de contact apoi apăsați **Menu (Meniu) > Edit (Editare)**.

Pentru a adăuga o persoană de contact pe cartela SIM

1. Apăsați **Start > Contacts (Persoane de contact)**.
2. Apăsați **New (Nou)** și selectați **SIM Contact (Pers. contact pe SIM)**.
3. Introduceți un nume al unei persoane de contact sau un număr de telefon.
4. Apăsați **OK**.

- Sfat** Puteți folosi de asemenea SIM Manager pentru a adăuga și edita persoane de contact pe cartela SIM. Pentru informații suplimentare, consultați "SIM Manager" mai jos în acest capitol.

Vizualizarea, organizarea și căutarea

Pentru a vizualiza informații despre o persoană de contact

1. Apăsați **Start > Contacts (Persoane de contact)**.
2. Glisați degetul în sus pe ecranul tactil pentru a derula în jos lista de persoane de contact.

Pentru a derula în sus lista de persoane de contact, glisați degetul în jos pe ecranul tactil.

- Notă** Pentru informații detaliate privind derularea folosind degetul, vezi "Derularea și panoramarea folosind degetul" în Capitolul 1.

3. Apăsați numele unei persoane de contact pentru a-i vizualiza cartea de vizită.

În cadrul cărții de vizită vor fi afișate ultimul apel primit sau efectuat, precum și informații detaliate despre numerele de telefon ale persoanei de contact, adresa de poștă electronică și alte informații.

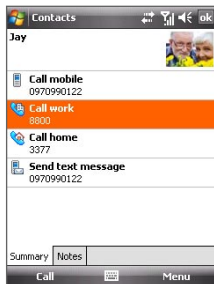

Pentru a găsi o persoană de contact în aparat

Există mai multe moduri de a căuta o persoană de contact într-o listă lungă.

1. Apăsați **Start > Contacts (Persoane de contact)**.
2. Efectuați una din următoarele operațiuni:

- Folosind bara de derulare rapidă din partea dreaptă a ecranului, derulați sau apăsați pe o literă pentru a accesa direct persoanele de contact al căror nume începe cu litera respectivă.



Bara de derulare rapidă

Notă Puteți dezactiva bara de derulare rapidă apăsând **Menu (Meniu) > Options (Opțiuni)** și selectând caseta de selectare **Show alphabetical index (Afișare index alfabetic)**. Astfel, va fi afișat un index alfabetic în partea superioară a listei persoanelor de contact.

- Începeți să introduceți un nume al unei persoane de contact în caseta text afișată, până când este afișată persoana de contact căutată.

- Filtrați lista după categorii. În lista de persoane de contact, apăsați **Menu (Meniu) > Filter (Filtrare)**, apoi apăsați o categorie atribuită unei persoane de contact. Pentru a afișa din nou toate persoanele de contact, selectați **Menu (Meniu) > Filter (Filtrare) > All Contacts (Toate persoanele de contact)**.

Pentru a grupa persoane de contact similare

Puteți grupa persoane de contact similare pentru o administrare mai ușoară repartizându-le în categorii.

1. Creați o nouă persoană de contact Outlook sau selectați o persoană de contact Outlook existentă.
2. Apăsați **Categories (Categorii)**.
3. Selectați o categorie predefinită precum Business (Firmă) sau Personal, sau apăsați **New (Nou)** pentru a crea propria categorie.
4. După ce ați terminat, apăsați **OK**.

Pentru a vizualiza persoanele de contact după categorie

- Apăsați **Menu (Meniu) > Filter (Filtrare)**, apoi selectați categoria dorită.

Partajarea informațiilor despre persoanele de contact

Pentru a transmite detalii despre o persoană de contact

Puteți trimite rapid informații despre o persoană de contact la un alt telefon mobil sau aparat prin transmisia Bluetooth.

1. Apăsați **Start > Contacts (Persoane de contact)**, apoi selectați o persoană de contact.
2. Apăsați **Menu (Meniu) > Send Contact (Trimitere pers. de contact) > Beam (Transmitere)**, apoi selectați dispozitivul către care doriți să transmiteți persoana de contact.

Notă Înainte de a transmite, asigurați-vă că Bluetooth este pornit și setat la modul vizibil pe aparat și pe aparatul mobil țintă. Puteți transmite de asemenea informațiile despre persoana de contact către PC. Pentru detalii, vezi "Bluetooth" în Capitolul 10.

Pentru a trimite informațiile persoanelor de contact prin mesaj SMS

1. Apăsați **Start > Contacts (Persoane de contact)**, apoi selectați o persoană de contact.
2. Apăsați **Menu (Meniu) > Send Contact (Trimitere pers. de contact) > SMS \ MMS**.
3. Selectați informațiile persoanei de contact pe care doriți să le trimiteți, apoi apăsați **Done (Efectuat)**.
4. În noul mesaj text, introduceți numărul de telefon mobil al destinatarului, apoi apăsați **Send (Trimitere)**.

Pentru a trimite informațiile despre persoanele de contact sub formă de vCard

Un vCard (virtual business card - carte de vizită virtuală) este un format de fișier standard folosit pentru a schimba informații despre persoane de contact. Fișierele vCard pot fi exportate în Outlook pe PC. De pe aparat, puteți trimite un vCard care să conțină informațiile despre persoana de contact ca fișier atașat într-un mesaj MMS.

1. Apăsați **Start > Contacts (Persoane de contact)**, apoi selectați o persoană de contact.
2. Apăsați **Menu (Meniu) > Send as vCard (Trimitere ca vCard)**.
3. Este creat nou mesaj MMS cu fișierul vCard atașat. Introduceți numărul telefonului mobil sau adresa e-mail a destinatarului și apoi apăsați **Send (Trimitere)**.

Pentru informații suplimentare, consultați "MMS" în Capitolul 7.

6.2 SIM Manager

SIM Manager vă permite să vizualizați conținutul cartelei SIM, să transferați persoane de contact de pe cartela SIM pe aparat sau viceversa și să efectuați un apel către o persoană de contact de pe cartela SIM.

Pentru a crea o persoană de contact pe cartela SIM

1. Apăsați **Start > Programs (Program)** > **SIM Manager**.
2. Apăsați **New (Nou)** și introduceți un nume și un număr de telefon pentru persoana de contact.
3. Apăsați **Save (Salvare)** pentru a salva toate informațiile pe cartela SIM.

Sfat: Pentru a schimba informațiile despre o persoană de contact pe cartela SIM, apăsați-o și editați-o. După schimbare, apăsați **Save (Salvare)**.

Pentru a copia persoanele de contact din cartela SIM pe aparat

Dacă ați salvat datele persoanelor de contact pe cartela SIM, le puteți copia în secțiunea Persoane de contact a aparatului.

1. Apăsați **Start > Programs (Program)** > **SIM Manager**.
2. Selectați persoana de contact dorită sau selectați toate persoanele de contact de pe cartela SIM apăsând **Menu (Meniu)** > **Select All (Selectare toate)**.
3. Apăsați **Menu (Meniu)** > **Save to Contacts (Salv. în Pers. cont.)**.

Pentru a copia persoane de contact pe cartela SIM

Cartela SIM permite stocarea unui singur număr de telefon pentru fiecare nume de persoană de contact. La compierea pe cartela SIM a unei persoane de contact cu mai multe numere de telefon, SIM Manager salvează fiecare număr sub un nume separat.

În acest scop, SIM Manager atașează un indicativ la sfârșitul fiecărui nume de pe cartela SIM.

Implicit, se atașează /M, /W și /H pentru a indica numărul de telefon mobil, de la servicii, respectiv de acasă. Puteți edita acest indicativ înainte de a începe copierea persoanelor de contact pe cartela SIM. Indicativele asociate altor tipuri de numere de telefon nu sunt completate, oferindu-vă posibilitatea de a le defini.

1. Apăsați **Start > Programs (Programe) > SIM Manager**, apoi apăsați **Menu (Meniu) > Tools (Instrumente) > Options (Opțiuni)**.
2. Selectați casetele de selectare a tipurilor de numere de telefon pe care doriți să le adăugați pe cartela SIM.
3. În coloana **Mark (Model)** puteți schimba indicativul alocat numelor persoanelor de contact de pe cartela SIM pentru fiecare tip de număr de telefon. În acest scop, selectați un tip de număr de telefon, apăsați **Edit (Editare)**, introduceți indicativul dorit, apoi apăsați **Save (Salvare)**.
4. După efectuarea modificării, apăsați **OK**.
5. Apăsați **Menu (Meniu) > Contacts to SIM (Persoane de contact către SIM)**.
6. Selectați casetele de selectare ale numerelor de telefon ale persoanelor de contact pe care doriți să le copiați pe cartela SIM, apoi apăsați **Save (Salvare)**.

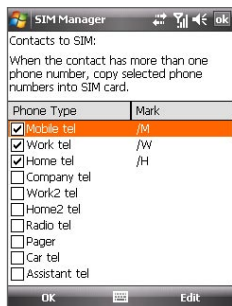

Pentru a stoca numărul de telefon al propriei cartele SIM

1. În ecranul SIM Manager, apăsați **Menu > Tools (Instrumente) > List of Own Numbers (Listă de numere proprii)**. Când numărul dumneavoastră de telefon este memorat pe cartela SIM, acesta va apărea pe ecranul SIM Manager.
2. Apăsați [Voice Line 1 (Linie vocală 1)].
3. Schimbați numele, dacă doriți, apoi introduceți numărul de telefon mobil.
4. Apăsați **Save (Salvare)**.



6.3 Calendar

Folosiți Calendar pentru a crea rezervări, inclusiv întâlniri și alte evenimente. Puteți sincroniza rezervările din Calendar între dispozitiv și PC.

Creare rezervări

Pentru a programa o rezervare

1. Apăsați **Start > Calendar**.
2. Apăsați **Menu > New Appointment (Rezervare nouă)**.
3. Introduceți un nume al rezervării.
4. Efectuați una din următoarele operațiuni:
 - Dacă este o ocazie specială ca o aniversare sau un eveniment de o zi întreagă, setați opțiunea **All Day (Toată ziua)** la **Yes (Da)**.
 - Dacă există un interval de timp pentru rezervare, selectați datele și orele de început și de sfârșit.
5. Specificați tipul categoriei rezervării pentru a putea fi grupată cu alte rezervări similare. Apăsați **Categories (Categorii)**, apoi selectați o categorie predefinită (Business (Firmă), Holiday (Sărbătoare), Personal sau Seasonal (Sezonier)), sau apăsați **New (Nou)** pentru a crea propria categorie.
6. După ce ați terminat, apăsați **OK** pentru a reveni la calendar.

- Note**
- Evenimentele care ocupă toată ziua nu sunt reprezentate ca blocuri temporale în Calendar, ci ca titluri în partea superioară a acestuia.
 - Pentru a elimina o rezervare, apăsați **Menu (Meniu) > Delete Appointment (Ștergere rezervare)**.

Sfat Pentru ca ora să fie introdusă automat în modul de vizualizare Zi, apăsați și glisați un interval orar pentru noua rezervare, apoi apăsați **Menu (Meniu) > New Appointment (Rezervare nouă)**.

Pentru a seta un memento implicit pentru toate rezervările noi

Puteți seta un memento care să se activeze pentru toate noile rezervări pe care le planificați.

1. Apăsați **Start > Calendar**.

2. Apăsați **Menu (Meniu) > Tools (Instrumente) > Options (Opțiuni)** > fila **Appointments (Rezervări)**.
3. Selectați caseta de selectare **Set reminders for new items (Se setează memento-uri pentru elemente noi)**.
4. Setati ora la care doriți activarea memento-ului.
5. Apăsați **OK** pentru a reveni la calendar.

Vizualizarea rezervărilor

Implicit, Calendarul rezervările în vizualizarea **Agenda (Agendă)**. Puteți consulta de asemenea rezervările în modurile de vizualizare **Day (Zi)**, **Week (Săptămână)**, **Month (Lună)** și **Year (An)**.

Orele subliniate aici indică orele rezervărilor dumneavoastră.

Apăsați pentru a vedea detalii despre rezervări.



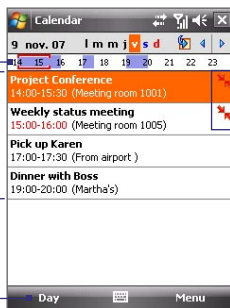

Apăsați pentru a comuta vizualizările.



Indică faptul că există un conflict cu o altă rezervare.

Vizualizare agendă

- Pentru a vizualiza informații detaliate despre o rezervare în orice mod de vizualizare, apăsați rezervarea.
- Pentru a vizualiza rezervările pe categorii, apăsați **Menu (Meniu) > Filter (Filtrare)** apoi selectați categoria dorită.
- Pentru a schimba vizualizarea implicită pe care Calendarul o folosește pentru a afișa rezervările, apăsați **Menu (Meniu) > Tools (Instrumente) > Options (Opțiuni) > fila General**. Apăsați caseta **Start (Începere)**, apoi alegeți vizualizarea calendar.

- În modul de vizualizare Month (Lună) view, veți vedea următorii indicatori:
 -  Morning appointment (Rezervare dimineață)
 -  Afternoon or evening appointment (Rezervare după-amiază sau seara)
 -  Both morning and afternoon/evening appointments (Rezervări atât dimineața cât și după-amiază/seara)
 -  All-day event (Eveniment toată ziua)

Trimiterea rezervărilor

Pentru a trimite o cerere de întâlnire

Utilizați Calendar pentru a programa întâlniri prin poșta electronică cu persoane de contact ce utilizează Outlook sau Outlook Mobile.

1. Apăsați **Start > Calendar**.
2. Programați o întâlnire nouă sau deschideți una existentă și apăsați **Menu > Edit (Editare)**.
3. Apăsați **Attendees (Participanți)**, apoi apăsați **Add Required Attendee (Adăugare participant obligatoriu)** sau **Add Optional Attendee (Adăugare participant opțional)** și adăugați persoanele de contact pe care doriți să le invitați.

Notă Puteți specifica dacă un participant este obligatoriu sau opțional numai dacă aparatul este conectat la un server Microsoft Exchange 2007. Altfel, toți participanții sunt desemnați ca obligatorii. Pentru informații suplimentare, consultați Capitolul 8.
4. După adăugarea tuturor participanților, apăsați **Done (Efectuat)**.
5. Apăsați **OK** pentru a trimite.

Sfat Pentru a alege contul de poștă electronică folosit la trimiterea cererilor de întâlniri, apăsați **Menu (Meniu) > Tools (Instrumente) > Options (Opțiuni) > fila Appointments (Rezervări)**. Apăsați **Send meeting requests via box (Cont de trimitere cereri de întâlnire)** și alegeți trimiterea prin contul Outlook sau POP3/IMAP4.

- Note**
- Dacă trimiteți cererea de întâlnire folosind contul Outlook, aceasta va fi trimisă participanților următoarea dată când sincronizați aparatul cu PC-ul sau serverul Exchange.
 - Când participanții acceptă cererea, întâlnirea este adăugată automat la planificările lor. Când primiți răspunsul lor, calendarul dvs. este de asemenea actualizat.

Pentru a trimite detalii de rezervare sub formă vCalendar

Un vCalendar este un format de fișier standard utilizat pentru programarea schimburilor și informații despre activități. Fișierele vCalendar pot fi exportate către Outlook pe PC.

Apăsați **Menu (Meniu) > Send as vCalendar (Trimitere ca vCalendar)** pentru a trimite un vCalendar care să conțină detalii despre rezervare ca fișier atașat la un mesaj MMS. Pentru informații suplimentare, consultați "MMS" în Capitolul 7.

6.4 Activități

Folosiți **Tasks (Activități)** pentru a ține evidența sarcinilor pe care trebuie să le îndepliniți. O activitate poate să aibă loc o dată sau repetat (periodic). Puteți seta memento-uri pentru activități și le puteți organiza în categorii. Activitățile sunt afișate în lista de activități. Activitățile cu termen depășit sunt afișate în culoarea roșie.

Pentru a crea o activitate

1. Apăsați **Start > Programs (Programe) > Tasks (Activități)**.
2. Apăsați **Menu (Meniu) > New Task (Activitate nouă)**, introduceți un subiect al activității și completați informațiile cum ar fi datele de începere, prioritatea etc.
3. Specificați tipul categoriei activității pentru a putea fi grupată cu alte activități similare. Apăsați **Categories (Categorii)**, apoi selectați o categorie predefinită (Business (Firmă), Holiday (Sărbătoare), Personal sau Seasonal (Sezonier)), sau apăsați **New (Nou)** pentru a crea propria categorie.
4. După ce ați terminat, apăsați **OK**.

Sfat Puteți crea cu ușurință o activitate scurtă, tip sarcină. Este suficient să apăsați pe caseta **Tap here to add a new task (Apăsați aici pentru a adăuga o activitate nouă)**, introduceți un subiect și apăsați butonul Enter al tastaturii afișate pe ecran. În cazul în care caseta de introducere a activității nu este disponibilă, apăsați **Menu (Meniu) > Options (Opțiuni)** și selectați caseta de selectare **Show Tasks entry bar (Afișare bară de introducere activități)**.

Pentru a modifica prioritatea unei activități

Înainte de a putea sorta activitățile pe baza priorității acestora, va trebui să specificați o prioritate pentru fiecare activitate.

1. Apăsați **Start > Programs (Program) > Tasks (Activități)**.
2. Apăsați activitatea a cărei prioritate doriți să o modificați.
3. Apăsați **Edit (Editare)**, apoi alegeți un nivel de proprietate în caseta **Priority (Prioritate)**.
4. Apăsați **OK** pentru a reveni la lista de sarcini.

Notă Toate activitățile noi primesc implicit prioritatea Normal.

Pentru a seta un memento implicit pentru toate activitățile noi

1. Apăsați **Start > Programs (Program) > Tasks (Activități)**.
2. Apăsați **Menu (Meniu) > Options (Opțiuni)**.
3. Selectați caseta de selectare **Set reminders for new items (Se setează memento-uri pentru elemente noi)**.
4. Apăsați **OK** pentru a reveni la lista de sarcini.

Notă Noile activități trebuie să aibă date scandente pentru ca memento-ul să funcționeze.

Pentru a afișa datele de început și de scadență în lista de activități

1. Apăsați **Start > Programs (Program) > Tasks (Activități)**.
2. Apăsați **Menu (Meniu) > Options (Opțiuni)**.
3. Selectați caseta de selectare **Show start and due dates (Se afișează data de început și data scadență)**.
4. Apăsați **OK**.

Pentru a localiza o activitate

Dacă lista de activități este lungă, puteți afișa un subset al activităților sau puteți sorta lista pentru a găsi rapid o anumită activitate.

1. Apăsați **Start > Programs (Programe) > Tasks (Activități)**.
2. În lista de activități, efectuați una din următoarele operațiuni:
 - Sortați lista. Apăsați **Menu (Meniu) > Sort By (Sortare după)**, apoi apăsați o opțiune de sortare.
 - Filtrați lista după categorii. Apăsați **Menu (Meniu) > Filter (Filtrare)** și apăsați categoria pe care doriți să o afișați.

Sfat Pentru a filtra mai mult activitățile, apăsați **Menu (Meniu) > Filter (Filtrare) > Active Tasks (Activități în curs)** sau **Completed Tasks (Activități finalizate)**.

Pentru a trimite informațiile despre activitate ca vCalendar

Apăsați **Menu (Meniu) > Send as vCalendar (Trimitere ca vCalendar)** pentru a trimite un vCalendar care să conțină detalii despre activitate ca fișier atașat la un mesaj. Pentru informații suplimentare, consultați "MMS" în Capitolul 7.

6.5 Note

Folosind **Notes (Note)**, puteți crea note scrise de mână și în format text, să înregistrați note vocale, să converțiți notele scrise de mână la text pentru o citire ușoară și altele.

Pentru a crea o notă

1. Apăsați **Start > Programs (Programe) > Notes (Note)**. În lista de note, apăsați **New (Nou)**.
2. Apăsați săgeata **Input Selector (Selectare introducere)** de lângă pictograma **Input Method (Metodă introducere)** de pe bara de meniu, apăsați metoda de introducere dorită și introduceți textul.
3. Dacă săgeata **Input Selector (Selectare introducere)** nu este afișată, apăsați pictograma **Input Method (Metodă introducere)**.
4. După ce ați terminat, apăsați **OK** pentru a reveni la lista de note.

- Note**
- Pentru a selecta text scris de mână, apăsați și mențineți apăsat lângă text. De îndată ce apar punctele și înainte ca acestea să formeze un cerc complet, glisați rapid deasupra desenului.
 - Dacă o literă intersectează trei linii horizontale, este tratată ca un desen, nu ca text.

Pentru a desena în cadrul unei note

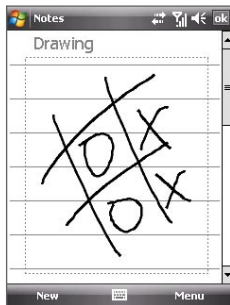

1. Apăsați **Start > Programs (Program) > Notes (Note)**.
2. În lista de note, apăsați **New (Nou)**.
3. Pentru a desena pe ecran, utilizați indicatorul ca pe un stilou. În jurul desenului va fi afișată o casetă de selecție.
4. După ce ați terminat, apăsați **OK** pentru a reveni la lista de note.



- Notă** Pentru a selecta un desen (de exemplu, pentru a-l copia sau a-l șterge), apăsați desenul și mențineți-l apăsat pentru scurt timp. După ce ridicați indicatorul, desenul este selectat.

Înregistrarea unei note vocale

Puteți crea o înregistrare separată (notă vocală) sau puteți adăuga o înregistrare la o notă.

1. Apăsați **Start > Programs (Program) > Notes (Note)**.
2. Dacă bara de instrumente Înregistrare nu este afișată, apăsați **Menu (Meniu) > View Recording Toolbar (Vizualizare bară de instrumente Înregistrare)**.
3. Efectuați una din următoarele operațiuni:
 - Pentru a crea o înregistrare separată, înregistrați din lista de note.
 - Pentru a adăuga o înregistrare la o notă, creați sau deschideți o notă.
4. Apăsați pictograma **Record (Înregistrare)** () pentru a începe înregistrarea. Apăsați pictograma **Stop (Oprire)** () după terminarea înregistrării.

Pentru a schimba formatele de înregistrare

1. Apăsați **Start > Settings (Setări)** > fila **Personal > Input (Introducere)**.
2. Apăsați fila **Options (Opțiuni)** și selectați formatul dorit din lista **Voice recording format (Format înregistrare voce)**.
3. Apăsați **OK**.



Notă Puteți modifica formatele de înregistrare și din cadrul secțiunii Note. În lista de note, apăsați legătura **Menu (Meniu) > Options (Opțiuni) > Global Input Options (Opțiuni globale introducere)** partea inferioară a paginii, apoi apăsați fila **Options (Opțiuni)**.

6.6 Reportofon

Voice Recorder (Reportofon) vă permite să vă înregistrați vocea și apoi să o trimiteți rapid într-un MMS sau e-mail, să o transferați sau să setați vocea înregistrată ca ton de apel.





Notă Voice Recorder (Reportofon) salvează înregistrările vocale numai în format AMR-NB (Adaptive Multi-Rate Narrowband). Acesta este un format audio pentru înregistrarea vocii folosit frecvent de aparatele mobile.

Pentru a vă înregistra vocea

1. Apăsați **Start > Programs (Programe) > Voice Recorder (Reportofon)**.
2. Țineți microfonul aparatului în dreptul gurii.
3. Apăsați **Record (Înregistrare)** sau  pentru a începe să înregistrați clipul audio. Apăsați **Stop (Oprire)** sau  pentru a încheia înregistrarea.

Toate înregistrările sunt salvate implicit în folderul **My Voices (Vocile mele)**. Puteți alege un alt folder pentru a salva înregistrările vocale apăsând lângă numele folderului în partea din stânga sus a ecranului și apoi în meniu, alegeți folderul în care doriți să salvați înregistrările viitoare.

Pentru a reda o înregistrare vocală

- În ecranul Voice Recorder (Reportofon), selectați o înregistrare, apoi apăsați .
- Sfaturi**
 - Apăsați  pentru a mări volumul; apăsați  pentru a reduce volumul.
 - Apăsați  pentru a comuta între modul fără sunet și modul cu sunet.

Pentru a trimite înregistrarea vocală prin MMS

- Selectați o înregistrare vocală, apoi apăsați **Menu (Meniu) > Send via MMS (Trimitere via MMS)**. Este creat un nou mesaj MMS cu înregistrarea vocală atașată automat sub formă de clip audio. Consultați "MMS" în Capitolul 7 pentru a învăța cum să compuneți și să trimiteți mesaje MMS.

Pentru a trimite o înregistrare vocală prin poșta electronică

- Selectați o înregistrare vocală, apoi apăsați **Menu (Meniu) > Send (Trimitere) > Outlook E-mail (Poșta electronică Outlook)**. Este creat un mesaj de poșta electronică Outlook cu înregistrarea vocală atașată. Vezi "Utilizarea poștei electronice" în Capitolul 7 pentru detalii despre trimiterea mesajelor de poșta electronică.

Pentru a transmite înregistrarea vocală

- Selectați înregistrarea/înregistrările vocale pe care doriți să le transmiteți, apoi apăsați **Menu (Meniu) > Beam File (Transmitere fișier)**.

Sfat Pentru a selecta mai multe înregistrări, apăsați și glisați peste înregistrările dorite, sau apăsați **Menu (Meniu) > Select All (Selectare totală)**.
- Apăsați aparatul la care doriți să trimiteți înregistrările vocale.
- Pe celălalt aparat, acceptați transferul fișierului pentru a-l primi.

Pentru a seta înregistrarea vocii ca ton de apel

- Selectați înregistrarea vocală dorită, apoi apăsați **Menu (Meniu) > Set as Ringtone (Setare ca ton de apel)**.

Pentru a modifica numele sau a muta o înregistrare

1. Selectați o înregistrare vocală, apoi apăsați **Menu (Meniu) > Rename/Move (Redenumire/Mutare)**.

Sfat Pentru a selecta mai multe înregistrări, apăsați și glisați peste înregistrările dorite, sau apăsați **Menu (Meniu) > Select All (Selectare toate)**. Dacă selectați mai multe înregistrări, le puteți doar muta; nu le puteți redenumi.

2. Introduceți noul **Name (Nume)** pentru înregistrarea vocală.
3. Pentru a muta înregistrarea vocală, selectați noul **Folder** și noua **Location (Amplasare)** de destinație.
4. Apăsați **OK**.

Capitolul 7

Schimbul de mesaje

7.1 Mesaje

7.2 Mesaje text

7.3 MMS

7.4 Tipuri de conturi de poștă electronică

7.5 Expertul de configurare a poștei electronice

7.6 Utilizarea poștei electronice

7.1 Mesaje

Secțiunea **Messaging** (**Mesagerie**) conține toate mesajele text (SMS), mesajele multimedia (MMS) și mesajele de poștă electronică. Când primiți mesaje noi, le puteți deschide din ecranul Azi apăsând tipul de mesaj pe care doriți să îl deschideți.

Pictograma mesaj nou

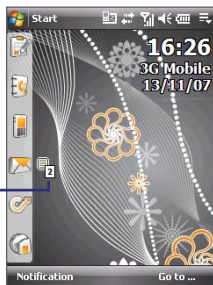

Pentru a selecta un cont de mesagerie

Efectuați una din următoarele operațiuni:

- Apăsați **Start > Messaging (Mesagerie)**. Este afișat ecranul Account Picker (Alegere cont), în care puteți selecta un cont.
- Dintr-o listă de mesaje a unui anumit cont, de exemplu SMS/MMS, apăsați **Menu (Meniu) > Go To (Salt la)** pentru a comuta la alte tipuri de conturi de mesagerie.

Pentru a configura setările contului de mesaje

Efectuați una din următoarele operațiuni:

- Apăsați **Menu (Meniu) > Options (Opțiuni)** în ecranul Account Picker (Alegere cont).
- Apăsați **Menu (Meniu) > Tools (Instrumente) > Options (Opțiuni)** dintr-o listă de mesaje.

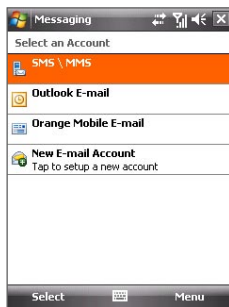

Ecranul Alegere cont

Pentru a adăuga automat o semnătură în mesajele trimise

Pentru a adăuga automat numele dvs. și alte informații ca semnătură în mesajele SMS, MMS și de poștă electronică, parcurgeți următoarele etape:

Sfat Va trebui să specificați câte o semnătură pentru fiecare tip de cont de mesaje.

1. Apăsați **Start > Messaging (Mesagerie)**, apoi apăsați **Menu (Meniu) > Options (Opțiuni)**.
2. Apăsați **Signatures (Semnături)**.
3. Selectați un tip de mesaje la care doriți să adăugați semnătura.
4. Selectați caseta de selectare **Use signature with this account (Se utilizează semnătura cu acest cont)**.
5. Introduceți informațiile din semnătură în caseta text afișată.
6. Dacă doriți ca semnătura să fie adăugată de fiecare dată când răspundeți la mesaje sau le redirecționați, selectați caseta de selectare **Use when replying and forwarding (Utilizare la răspuns și redirecționare)**.
7. Repetați etapele 3 - 6 de mai sus pentru a adăuga semnături și la alte tipuri de conturi de mesaje.

7.2 Mesaje text

Trimiteti scurte mesaje text (SMS) de până la 160 de caractere către alte telefoane mobile.

Trimiterea de mesaje text

Pentru a compune și trimite un mesaj text

1. Apăsați **Start > Contacts (Persoane de contact)**.
2. Glisați degetul în sus pe ecranul tactil pentru a derula în jos lista de persoane de contact. Pentru detalii despre derularea folosind degetul, vezi "Derularea și panoramarea folosind degetul" în Capitolul 1.
3. Apăsați numele persoanei de contact pentru a-i vizualiza cartea de vizită.
4. În cartea de vizită, apăsați **Send text message (Trimitere mesaj text)**.

5. Este creat un mesaj text nou.

Pentru a adăuga destinatari, introduceți-le numerele de telefon mobil în câmpul **To (Către)**, separându-le cu punct și virgulă. De asemenea, puteți apăsa **To (Către)** dacă doriți să adăugați numere de telefon mobil din Persoane de contact.

6. Introduceți mesajul.

- Pentru a adăuga rapid mesaje folosite frecvent, apăsați **Menu (Meniu) > My Text (Textul meu)** și apăsați mesajul dorit.
- Pentru a verifica ortografia, apăsați **Menu (Meniu) > Spell Check (Verificare ortografie)**.

7. Apăsați **Send (Trimitere)**.

- Sfaturi**
- Pentru a introduce simboluri, apăsați **Shift** sau **123** pe tastatura afișată pe ecran, apoi apăsați un simbol. Pentru informații suplimentare despre introducerea textului și a simbolurilor, consultați Capitolul 2.
 - Dacă doriți să știți când este primit un mesaj text, înainte de a trimite mesajul pe care îl compuneți, apăsați **Menu (Meniu) > Message Options (Opțiuni pentru mesaj)** apoi selectați caseta de selectare **Request message delivery notification (Se solicită notificare de livrare a mesajului)**.
 - Pentru a primi întotdeauna o notificare de livrare, apăsați **Menu (Meniu) > Tools (Instrumente) > Options (Opțiuni)** în lista de mesaje text, apăsați **SMS \ MMS**, apoi selectați caseta de selectare **Request delivery notifications (Se solicită notificări la livrare)**.



Copierea mesajelor SMS în/din cartela SIM

1. Apăsați **Start > Messaging (Mesagerie) > SMS \ MMS**.
2. În lista de mesaje, selectați mesajul text pe care doriți să îl copiați.
3. Efectuați una din următoarele operațiuni:
 - Pentru a copia un mesaj text pe cartela SIM, apăsați **Menu (Meniu) > Copy to SIM (Copiere în SIM)**.

- Pentru a copia un mesaj text din cartela SIM pe aparat, apăsați **Menu (Meniu) > Copy to Phone (Copiere în telefon)**.

Notă Mesajele SMS stocate pe cartela SIM sunt afișate automat în folderul Inbox. Copierea lor pe aparat are ca rezultat afișarea unor mesaje duplicate în folderul Inbox când cartela SIM este în uz.

7.3 MMS

Trimiterea de mesaje cu imagini (MMS) către prieteni și familie este ușoară și amuzantă. Puteți include imagini, clipuri video și clipuri audio în mesajul multimedia.

- Note**
- Mesageria multimedia este un serviciu cu plată și trebuie activat în contul dvs. Contactați operatorul de rețea pentru a activa serviciul MMS.
 - Asigurați-vă că dimensiunea mesajelor MMS pe care le trimiteți este în limitele permise de operatorul de rețea.

Modificarea setărilor MMS

Verificați dacă dispozitivul este configurat cu setările MMS ale operatorului de rețea. Dacă setările MMS nu sunt încă configurate, le puteți adăuga în timp ce compuneți un mesaj MMS.

Pentru a configura setările mesajelor MMS

1. Apăsați **Start > Messaging (Mesagerie) > SMS \ MMS**.
2. Apăsați **Menu (Meniu) > MMS Options (Opțiuni MMS)**. Este afișat ecranul Settings (Setări).
3. În fila **Preferences (Preferințe)**, selectați sau deselectați casetele de selectare afișate.

4. Apăsați fila **Servers (Servere)** și verificați dacă aparatul este presetat cu setările serverului MMS.

Dacă nu există setări presetate, apăsați **New (Nou)** și introduceți următoarele informații, pe care le puteți obține de la celălalt operator de servicii fără fir:

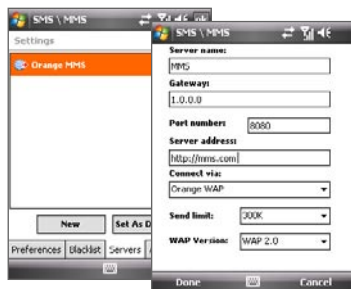

- **Gateway.** Locația serverului MMS, de obicei sub forma unei adrese IP.
- **Port number (Numărul portului).** Numărul portului HTTP utilizat pentru conectarea la serverul MMS și pentru transferul de fișiere.
- **Server address (Adresă server).** Adresa URL a serverului unde sunt stocate mesajele MMS.
- **Connect via (Conectare prin).** Selectați conexiunea utilizată de aparatul dvs. pentru mesajele MMS.
- **Send limit (Limită trimitere).** Selectați dimensiunea maximă a mesajelor MMS permisă de operatorul de servicii fără fir.
- **WAP version (Versiune WAP).** Selectați **WAP 1.2** sau **WAP 2.0**, în funcție de versiunea utilizată de operatorul de rețea.

5. Apăsați **Done (Efectuat)**.

Notă

- Dacă aparatul dvs. are deja setări MMS presetate, se recomandă să nu schimbați aceste setări. Dacă schimbați setările presetate, este posibil ca aparatul să nu poată trimite și primi mesaje MSM.
- Dacă adăugați mai mulți operatori de servicii de mesagerie MMS pe ecranul Settings (Setări), puteți alege unul ca operator implicit. Selectați numele operatorului din listă, apoi apăsați **Set As Default (Stabilire ca implicit)**.





Crearea și trimiterea mesajelor MMS

Puteți compune mesaje MMS ca o combinație de diapozitive, fiecare diapozitiv putând conține o fotografie, un videoclip sau audio și/sau text.

Pentru a compune un mesaj MMS

1. Apăsați **Start > Messaging (Mesagerie) > SMS \ MMS**, apoi apăsați **Menu (Meniu) > New (Nou) > MMS**.
2. Când vedeți ecranul Choose a MMS (Alegeți un MMS), apăsați un șablon presetat sau apăsați **Custom (Personalizare)** pentru a deschide un mesaj MMS gol.

Notă Dacă preferați să creați întotdeauna un mesaj MMS gol, selectați caseta de selectare **Always choose custom (Alegere personalizată întotdeauna)**.
3. În **To (Către)**, introduceți direct numărul de telefon al destinatarului sau adresa de poștă electronică; alternativ, apăsați **To (Către)**, **Cc** sau **Bcc (Cci)** pentru a alege un număr de telefon sau o adresă de poștă electronică din Persoane de contact.

Notă Este posibil să fie necesar să derulați pentru a vedea câmpurile Cc și Bcc (Cci).
4. Introduceți un subiect al mesajului.
5. Apăsați pictograma **Insert (Inserare)** () pentru a selecta și a insera o fotografie sau un clip video. Când selectați o fotografie sau un videoclip, puteți să:
 - Apăsați **Select (Selectare)** pentru a introduce fotografia selectată sau clipul video selectat în mesajul MMS pe care îl compuneți.
 - Apăsați  pentru a efectua o fotografie și a o insera în mesajul MMS.
 - Apăsați  pentru a înregistra un clip video MMS și a-l insera în mesajul MMS.
 - Apăsați **Exit (Ieșire)** () pentru a abandona selectarea și a reveni la mesajul MMS.
6. Introduceți text și inserați clipuri audio apăsând zonele corespunzătoare. Pentru detalii, consultați "Pentru a adăuga text la un mesaj MMS" și "Pentru a adăuga un clip video la un mesaj MMS".

7. Pentru a adăuga diapozitive suplimentare, apăsați  sau apăsați **Menu (Meniu) > Slides (Diapozitive) > Insert Slide (Inserare diapozitiv)**. Repetați etapele 5 - 6 pentru a introduce fotografiile / clipuri video, text și fișiere audio în diapozitive.

8. Apăsați **Send (Trimitere)** pentru a trimite mesajul MMS.

Sfat Puteți trimite un mesaj MMS și din secțiunea Pictures & Videos (Imagini & video), Camera Album (Album aparat foto) sau programul Camera (Aparat foto).

Pentru a adăuga text la un mesaj MMS

Când apăsați **Insert text here (Inserare text aici)** în mesajul MMS, este afișat un ecran gol în care puteți introduce textul. Puteți insera următoarele tipuri de informații:

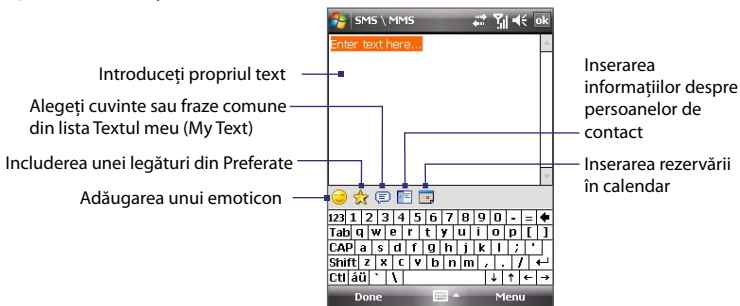

Sfat Pentru a edita sau a șterge o frază din lista My Text (Textul meu), apăsați și mențineți apăsat un text, apoi apăsați **Edit (Editare)** sau **Delete (Ștergere)** din meniul cu comenzi rapide. Pentru a adăuga o frază nouă, faceți clic pe **New (Nou)**.





Pentru a adăuga un clip audio la un mesaj MMS

Puteți adăuga un clip audio pe diapozitiv în mesajul MMS.

1. Apăsați **Insert audio (Inserare audio)** în mesajul MMS.



Implicit, va fi afișat folderul My Documents (Documentele mele). Apăsați My Music (Muzica mea) sau alt folder care conține fișiere audio. Când navigați în foldere, apăsați săgeata Jos () pentru a reveni la folderul situat cu un nivel mai sus.

2. Selectați un fișier audio. După selectare, puteți să:

- Apăsați  pentru a reda clipul audio,  pentru pauză, sau  pentru a opri redarea.
- Apăsați **Select (Selectare)** pentru a-l insera în mesajul MMS.
- Apăsați **Exit (Ieșire)** () pentru a abandona selectarea și a reveni la mesajul MMS.
- Pentru a înregistra un nou clip audio și a-l adăuga la mesajul MMS, apăsați . Se deschide fereastra pop-up Record (Înregistrare). Tap **Record (Înregistrare)** pentru a începe înregistrarea și **Stop (Oprire)** pentru a încheia înregistrarea. Apăsați **Play (Redare)** pentru a asculta clipul audio înregistrat, apoi apăsați **Add (Adăugare)**. Noul clip audio este apoi inserat în mesajul MMS.

Vizualizarea și răspunsul la mesajele MMS

Pentru a vizualiza un mesaj MMS

- Utilizați comenzile de redare ,  și .
- Apăsați **Contents (Conținut)** pentru a vizualiza o listă de fișiere incluse în mesaj. În ecranul Message Contents (Conținut mesaj), puteți efectua următoarele operațiuni:
 - Pentru a salva un fișier, selectați-l, apoi apăsați **Menu (Meniu) > Save (Salvare)**.
 - Pentru a salva conținutul unui fișier text în lista My Text (Textul meu), apăsați **Menu (Meniu) > Save into My Text (Salvare în Textul meu)**.
 - Pentru a asocia o fotografie cu una din persoanele dvs. de contact, apăsați **Menu (Meniu) > Assign to Contact (Atribuire la persoană de contact)**.

Pentru a răspunde unui mesaj MMS

În lista de mesaje, selectați mesajul MMS și efectuați una din următoarele operațiuni:

- Apăsați **Menu (Meniu) > Reply (Răspuns) > Reply (Răspuns)** pentru a răspunde expeditorului mesajului.

- **Apăsați Menu (Meniu) > Reply (Răspuns) > Reply All (Răspuns tuturor)** pentru a răspunde tuturor persoanelor din câmpurile To (Către), Cc și Bcc (Cci) ale mesajului.

Pentru a bloca un număr de telefon la trimiterea de mesaje MMS

Dacă nu doriți să primiți mesaje MMS de la un anumit expeditor, puteți adăuga numărul de telefon al expeditorului la Lista neagră MMS.

1. Când primiți un nou mesaj MMS; deschideți și vizualizați mesajul.
2. Pentru a evita primirea de mesaje de la acest expeditor data viitoare, apăsați **Menu (Meniu) > Show (Afișare) > Message Detail (Detalii mesaj)**.
3. În ecranul MMS Detail (Detaliu MMS), apăsați **Menu (Meniu) > Show Contact Details (Afișare detalii persoană de contact)**.
4. Apăsați **Menu (Meniu) > Save to Blacklist (Salvare în Lista neagră)**.
5. Apăsați **Done (Efectuat)**.

Sfat Pentru a vizualiza Lista neagră, apăsați în lista de mesaje **Menu (Meniu) > MMS Options (Opțiuni MMS) > fila Blacklist (Lista neagră)**.

Pentru a debloca un număr de telefon și a-i permite expeditorului să vă trimită mesaje MMS, eliminați numărul din Lista neagră. Apăsați și mențineți apăsat pe numărul de telefon în Lista neagră, apoi apăsați **Delete (Ștergere)**.

7.4 Tipuri de conturi de poștă electronică

Puteți configura următoarele tipuri de conturi de poștă electronică pe aparat:

- Poștă electronică Outlook care se sincronizează cu PC-ul sau serverul Exchange.
- Contul de poștă electronică pe care îl aveți de la furnizorul de servicii Internet (ISP).
- Conturi de poștă electronică pe Web precum Yahoo!® Mail, AOL®, etc.
- Contul de poștă electronică de lucru pe care îl accesați folosind o conexiune VPN.

7.5 Expertul de configurare a poștei electronice

Expertul de configurare a poștei electronice din Windows Mobile vă permite să configurați ușor conturile de poștă electronică personale și de serviciu. Puteți adăuga un cont de poștă electronică de la furnizorul de servicii Internet (ISP), de la un alt furnizor de servicii de poștă electronică sau conturi Web precum Gmail®, Yahoo!® Mail Plus, AOL® etc.

Notă Pentru informații suplimentare despre configurarea contului de poștă electronică Outlook al companiei, consultați Capitolul 8.

Configurați dispozitivul pentru a sincroniza poșta electronică Outlook cu computerul

Dacă ați instalat software-ul de sincronizare pe PC și ați creat o legătură cu dispozitivul, acesta este gata să trimită și să primească poștă electronică Outlook.

Dacă nu ați instalat încă software-ul de sincronizare și nici nu ați creat o legătură, faceți acest lucru urmând procedurile din Capitolul 5.

Sfat Pentru a configura contul de poștă electronică al companiei astfel încât să accesați fără fir mesajele de poștă electronică Outlook, trebuie să configurați aparatul pentru a se sincroniza printr-o rețea LAN fără fir sau printr-o conexiune mobilă cu serverul Exchange al companiei. Pentru informații suplimentare despre sincronizarea cu serverul de poștă electronică al companiei, consultați Capitolul 8.

Configurarea unui cont de poștă electronică POP3 sau IMAP4

Configurați un cont de poștă electronică POP3 sau IMAP4 pe aparat dacă aveți un cont de poștă electronică de la un furnizor de servicii internet (ISP) sau un alt furnizor de servicii de poștă electronică sau un cont de poștă electronică pe web precum Gmail, Yahoo! Mail Plus, etc. Puteți de asemenea să adăugați un cont de serviciu pe care îl accesați folosind conexiunea prin serverul VPN drept cont POP3/IMAP4.

1. Apăsăți **Start > Messaging (Mesagerie) > New E-mail Account (Cont nou de poștă electronică)**.

2. Introduceți adresa de poștă electronică și selectați caseta de selectare **Try to get e-mail settings automatically from the Internet (Încercați să obțineți setările pentru poșta electronică automat de pe Internet)**. Selectând opțiunea, aparatul încearcă să descarce setările serverului de poștă electronică pentru a nu trebui să le introduceți manual. Apăsați **Next (Următorul)**.
3. După ce Configurarea automată se încheie, apăsați **Next (Următorul)**.

Notă În cazul în care configurarea automată nu reușește, selectați **poșta electronică Internet** din lista **Your e-mail provider (Furnizor de poștă electronică)** de pe ecranul următor. Vi se va cere de asemenea să introduceți setările serverului de poștă electronică în timpul procesului de configurare. Consultați "Pentru a specifica setările serverului de poștă electronică" pentru detalii.

4. Introduceți numele. Puteți de asemenea să editați câmpul **Account display name (Numele afișat al contului)** pentru a specifica numele furnizorului de servicii de poștă electronică sau ISP. Apăsați **Next (Următorul)**.
5. Introduceți numele dumneavoastră dacă acesta nu apare automată în câmpul **User name (Nume utilizator)** . Introduceți și parola și selectați caseta de selectare **Save password (Salvare parolă)**. Apăsați **Next (Următorul)**.
6. Configurarea contului de poștă electronică este acum finalizată. În lista **Automatic Send/Receive (Trimitere/primire automată)**, alegeți cât de des doriți să fie trimise și descărcate automat mesajele de poștă electronică pe aparat.

Notă Apăsați **Review all download settings (Revizuire toate setările de descărcare)** pentru a selecta opțiunile de descărcare, a seta formatul poștei electronice ca HTML sau text simplu și altele. Pentru informații suplimentare, consultați "Pentru a particulariza setările de descărcare și formatul".

7. Apăsați **Finish (Terminare)**.

Pentru a specifica setările serverului de poștă electronică

În cazul în care configurarea automată nu reușește, contactați setările furnizorului ISP sau de servicii de poștă electronică pentru **Incoming mail server (Serverul de poștă electronică sosită)** și **setările serverului de poștă electronică trimisă** pentru a le putea introduce pe aparat.

Alte opțiuni pe care le puteți selecta includ următoarele:

- Selectați caseta de selectare **Outgoing server requires authentication (Serverul de exped. solicită autentif.)**, dacă acest lucru este solicitat de furnizor.
- Dacă serverul de expediere necesită un nume de utilizator și o parolă diferite pentru a trimite un mesaj de poștă electronică, deselectați caseta de selectare **Use the same user name and password for sending e-mail (Utilizați aceleași nume și parolă ptr. trimitere)**. Vi se va solicita introducerea acestor informații.
- Apăsați **Advanced Server Settings (Setări server complexe)**, apoi selectați casetele de selectare **Require SSL (Se solicită conexiune SSL)** dacă furnizorul de servicii de poștă electronică folosește o conexiune SSL pentru o poștă electronică mai sigură. Din lista **Network connection (Conectare la rețea)**, selectați conexiunea de date pe care o folosiți pentru conectare la Internet.

Pentru a particulariza setările de descărcare și formatul

Înainte să apăsați **Finish (Terminare)** când configurați contul de poștă electronică POP3 sau IMAP4, puteți apăsa **Review all download settings (Revizuire setări de descărcare)** pentru a alege setările de descărcare, formatul mesajului și alte setări.

Opțiuni	Descriere
Automatic Send/Receive (Trimitere/primire automată)	Puteți selecta un interval de timp pentru conectarea automată la Internet pentru a trimite și primi mesaje.
Download messages (Descărcare mesaje)	Setați numărul de zile de mesaje care doriți să fie descărcate pe aparat.
Send/receive when I click Send (Trimitere/primire la clic pe Trimitere)	Implicit, mesajele sunt livrate imediat când apăsați Send (Trimitere) . Dacă preferați să salvați mesajele în curs mai întâi în folderul Outbox, deselectați caseta de selectare. (În acest caz, va trebui să trimiteți manual mesajele apăsând Menu (Meniu) > Send/Receive (Trimitere/Primire)).

Optiuni	Descriere
se automatic send/receive schedule when roaming (Utilizare prog. trimitere/primire automată în roaming)	Acest lucru îi permite aparatului să realizeze roaming-ul datelor dacă există un interval de timp pentru conectarea automată la Internet. Deoarece acest lucru poate duce la costuri de conectare mari, este posibil să doriți să lăsați caseta de selectare neselectată.
When deleting messages (La ștergere mesaje)	Alegeți dacă ștergeți mesajele de pe serverul de poștă electronică atunci când le ștergeți de pe aparat.
Message format (Format mesaj)	Selectați HTML sau Plain Text (Text simplu).
Message download limit (Limită descărcare mesaje)	Selectați dimensiunea mesajului de poștă electronică. Dacă aveți volume mari de poștă electronică, folosiți o dimensiune mai scăzută sau alegeți să descărcați numai antetele.

7.6 Utilizarea poștei electronice

După configurarea conturilor de poștă electronică pe dispozitiv, puteți începe să trimiteți și să primiți mesaje de poștă electronică.

Crearea și trimiterea mesajelor

Pentru a compune și a trimite un mesaj

1. Apăsați **Start > Contacts (Persoane de contact)**.
2. Glisați degetul în sus pe ecranul tactil pentru a derula în jos lista de persoane de contact. Pentru detalii despre derularea folosind degetul, vezi "Derularea și panoramarea folosind degetul" în Capitolul 1.
3. Apăsați numele persoanei de contact pentru a-i vizualiza cartea de vizită.
4. În cartea de vizită, apăsați **Send text message (Trimitere poștă electronică)**.
5. Dacă aveți mai multe conturi de poștă electronică, va fi afișat ecranul Account Picker (Alegere conturi). Selectați contul de poștă electronică dorit.

6. Este creat un mesaj de poștă electronică nou.

Pentru a adăuga destinatari, introduceți-le adresele de poștă electronică separându-le cu punct și virgulă. De asemenea, puteți apăsa **To (Către)** pentru a adăuga adrese de poștă electronică stocate în Persoane de contact.

7. Introduceți un subiect și compuneți mesajul. Pentru a adăuga rapid mesaje folosite frecvent, apăsați **Menu (Meniu) > My Text (Textul meu)** și apăsați mesajul dorit.

8. Pentru a verifica ortografia, apăsați **Menu (Meniu) > Spell Check (Verificare ortografie)**.

9. Apăsați **Send (Trimite)**.

- Sfaturi**
- Pentru a introduce simboluri, apăsați **Shift** sau **123** pe tastatura afișată pe ecran, apoi apăsați un simbol. Pentru informații suplimentare despre introducerea textului și a simbolurilor, consultați Capitolul 2.
 - Pentru a seta prioritatea, apăsați **Menu (Meniu) > Message Options (Opțiuni pentru mesaj)**.
 - Dacă lucrați în modul deconectat, mesajele de poștă electronică sunt mutate în folderul Outbox și vor fi trimise la următoarea conectare.

Pentru a adăuga o atașare la un mesaj

1. În mesajul pe care îl compuneți, apăsați **Menu (Meniu) > Insert (Inserare)** și apăsați elementul pe care doriți să-l atașați: **Picture (Imagine)**, **Voice Note (Notă vocală)**, sau **File (Fișier)**.
2. Selectați fișierul sau imaginea de atașat, sau înregistrați o notă vocală.

Filtrați lista de mesaje Inbox

Când căsuța Inbox de pe aparat conține multe mesaje, localizarea unui anumit mesaj poate fi dificilă. Puteți filtra mesajele din Inbox pentru a le afișa numai pe cele care conțin un anumit expeditor sau subiect.

Pentru a filtra Inbox

- Folosind tastatura afișată pe ecran, introduceți numele expeditorului sau subiectul mesajului căutat. Pe măsură ce apăsați tastele, lista de mesaje se restrânge conform condițiilor pe care le-ați stabilit.

De exemplu, dacă apăsați “b”, apoi “e”, lista este restrânsă la mesajele de poștă electronică cu expeditori și subiecte care încep cu “be.”

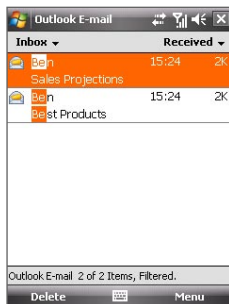

Vizualizarea și răspunsul la mesaje

Pentru a citi un mesaj primit

Implicit, numai primi câțiva kilobiți ai mesajului sunt afișați când deschideți un mesaj primit. Pentru a citi întregul mesaj, efectuați una din următoarele operațiuni:

- Derulați cu degetul spre sfârșitul mesajului și apăsați **Get the rest of this message (Preluăți restul acestui mesaj)**.
- Apăsați **Menu (Meniu) > Download Message (Descărcare Mesaj)**.

Mesajul va fi descărcat următoarea dată când apăsați **Menu (Meniu) > Send/Receive (Trimitere/Primire)** pentru a trimite și primi un mesaj de poștă electronică.

Notă În cazul în care compania dvs. folosește Microsoft Exchange Server 2007, mesajul se descarcă imediat, fără să aștepte următoarea dată când sincronizați. Pentru informații suplimentare despre lucrul mesajele de poștă electronică ale companiei, consultați Capitolul 8.

Pentru a descărca o atașare

O atașare apare sub subiectul mesajului. Apăsați atașarea pentru a o deschide dacă a fost descărcată complet sau pentru a o marca pentru a fi descărcată la următoarea trimitere și recepționare de poștă electronică.

- Note**
- Dacă sunt mai multe atașări la un mesaj, toate atașările sunt descărcate.
 - Pentru informații despre setarea dispozitivului în vederea descărcării automate a atașărilor, vezi "Personalizarea setărilor poștei electronice".
 - În cazul în care compania dvs. folosește Microsoft Exchange Server 2007, atașarea se descarcă imediat, fără să aștepte următoarea dată când sincronizați. Pentru informații suplimentare despre lucrul mesajele de poștă electronică ale companiei, consultați Capitolul 8.

Pentru a răspunde sau a redirecționa un mesaj

1. Deschideți mesajul și apăsați **Menu (Meniu) > Reply (Răspuns), Menu (Meniu) > Reply All (Răspuns tuturor)** sau **Menu (Meniu) > Forward (Redirecționare)**.
2. Introduceți răspunsul și apoi apăsați **Send (Trimite)**.

Sfat Puteți personaliza ActiveSync astfel încât să excludă anumite adrese, inclusiv adresa dvs., din lista de destinatari. Apăsați **Menu (Meniu) > Options (Opțiuni)** în ActiveSync, selectați elementul **E-mail (Poștă electronică)**, apăsați **Settings (Setări)**, apoi apăsați **Advanced (Complex)**. În caseta de text **My e-mail addresses (Adresele mele de poștă electronică)**, introduceți adresele pe care doriți să le excludeți.

Pentru a vizualiza și răspunde la mesajele de poștă electronică în format HTML

Puteți primi, vizualiza și răspunde la mesaje în format HTML de pe orice tip de cont de poștă electronică. Formatul HTML este păstrat, fără schimbare de aspect sau redimensionare.

- Notă** Poșta electronică HTML în Outlook Mobile este disponibilă numai în cazul în care compania dvs. utilizează Microsoft Exchange Server 2007.
1. Setarea formatului mesajului la HTML. Pentru informații despre setarea formatului mesajului, consultați "Personalizarea setărilor poștei electronice".
 2. Apăsați **Start > Messaging (Mesagerie)**, selectați contul de poștă electronică și deschideți un mesaj primit în format HTML.
 3. Apăsați opțiunea **Tap to scroll right (Apăsare pentru defilare la dreapta)** pentru a putea defila lateral și a avea o vedere orizontală completă a mesajului.

4. Apăsați **Get the rest of this message (Preluăți restul acestui mesaj)** care este afișat în partea inferioară a mesajului pentru a descărca și vizualiza tot mesajul.
5. Dacă mesajul nu se descarcă imediat, apăsați **Meniu > Send/Receive (Trimitere/Primire)**.
6. Dacă imaginile nu apar imediat pe mesaj, apăsați **Internet pictures blocked (Imagini din Internet blocate)** apoi apăsați **Download Internet pictures (Descărcare imagini Internet)**.
7. Apăsați **Menu (Meniu)** și alegeți dacă doriți să răspundeți la mesaj sau să îl redirecționați.
8. Introduceți răspunsul și apoi apăsați **Send (Trimitere)**.

Sfat Mesajul de poștă electronică poate conține hiperlink-uri către pagini Web.

Descărcarea mesajelor

Modul de descărcare a mesajelor depinde de tipul contului dvs. de poștă electronică.

Pentru a trimite și primi mesaje de poștă electronică pentru un cont Outlook

1. Conectați aparatul la PC folosind cablul USB sau Bluetooth.
În caz contrar, conectați-vă fără fir dacă sincronizați poșta electronică Outlook cu serverul Exchange. Pentru informații suplimentare, consultați Capitolul 8.
2. Sincronizarea începe automat și aparatul trimite și primește mesaje de poștă electronică Outlook.

Sfat Puteți de asemenea să sincronizați manual în orice moment apăsând **Sync (Sincronizare)** în ActiveSync sau **Menu (Meniu) > Send/Receive (Trimitere/Primire)** în Outlook Mobile.

Pentru a trimite și primi mesaje de poștă electronică pentru un cont POP3/IMAP4

Dacă aveți un cont de poștă electronică cu un ISP sau un cont de serviciu pe care îl accesați folosind o conexiune la server VPN, trimiteți și primiți mesaje printr-un server de poștă electronică la distanță. Înainte de a trimite și descărca mesaje, trebuie să vă conectați la Internet sau la rețeaua companiei dvs.

1. Apăsați **Start > Messaging (Mesagerie)** și apăsați pe contul de poștă electronică POP3 sau IMAP4.
2. Apăsați **Menu (Meniu) > Send/Receive (Trimitere/Primire)**. mesajele de pe aparat și serverul de poștă electronică se sincronizează: mesajele noi sunt descărcate în folderul Inbox de pe aparat, mesajele din folderul Outbox sunt trimise, iar mesajele șterse din server sunt eliminate din căsuța Inbox a aparatului.

Personalizarea setărilor poștei electronice

Pentru a schimba dimensiunea și formatul de descărcare pentru poștă electronică Outlook

1. Deconectați aparatul de la computer.
2. Apăsați **Start > Programs (Programa) > ActiveSync**.
3. Apăsați **Menu (Meniu) > Options (Opțiuni)**, selectați **E-mail (Poștă electronică)**, apoi apăsați **Settings (Setări)**.
4. În ecranul Email Sync Options electronică (Opțiuni sincronizare poștă):
 - În **Message format (Format mesaj)**, selectați HTML sau Plain Text (Text simplu).
 - În **Download size limit (Limită dim. descărcare)**, selectați dimensiunea dorită.
5. Închideți ActiveSync și reconectați aparatul la computer.

Pentru a schimba dimensiunea și formatul de descărcare pentru poștă electronică POP3/IMAP4

1. Apăsați **Menu (Meniu) > Options (Opțiuni)** în ecranul Account Picker (Alegere cont), sau apăsați **Menu (Meniu) > Tools (Instrumente) > Options (Opțiuni)** într-o listă de mesaje.
2. Apăsați contul de poștă electronică.
3. Apăsați repetat **Next (Următorul)** până la afișarea opțiunilor **Message format (Format mesaj)** și **Message download limit (Limită descărcare mesaje)**.
4. În **Message format (Format mesaj)**, selectați HTML sau Plain Text (Text simplu).

5. În **Download size limit (Limită dim. descărcare)**, selectați dimensiunea dorită.
6. Apăsați **Finish (Terminare)**.

Pentru a primi automat atașările mesajelor de poștă electronică Outlook

1. Apăsați **Start > Programs (Programe) > ActiveSync**.
2. Apăsați **Menu (Meniu) > Options (Opțiuni)**.
3. Apăsați **E-mail (Poștă electronică) > Settings (Setări)**, apoi selectați **Include file attachments (Se includ atașări tip fișier)**.

Pentru a primi automat atașările mesajelor de poștă electronică IMAP4

1. Apăsați **Start > Messaging (Mesagerie)**.
2. Apăsați **Menu (Meniu) > Options (Opțiuni)**.
3. Apăsați numele contului IMAP4.
4. Apăsați repetat **Next (Următorul)** până la afișarea opțiunii **Download attachments (Descărcare atașări)**.
5. Selectați o dimensiune de descărcare din lista **Download attachments smaller than (Descărcare atașări mai mici de)**.
6. Apăsați **Finish (Terminare)**.

Pentru a stoca fișiere pe o cartelă de stocare

1. Apăsați **Start > Messaging (Mesagerie)**.
2. Apăsați **Menu (Meniu) > Options (Opțiuni) > fila Storage (Stocare)**.
3. Selectați caseta de selectare **When available, use this storage card to store attachments (Dacă e disponibilă, se utilizează cartela de stocare pentru stocarea mesajelor)**.

Capitolul 8

Lucrul cu mesajele de poștă electronică și rezervările de întâlniri ale companiei

8.1 Sincronizarea cu serverul Exchange

**8.2 Lucrul cu poșta electronică
a companiei**

**8.3 Gestionarea solicitărilor
de întâlnire**

**8.4 Căutarea persoanelor de contact în
directorul firmei**

8.1 Sincronizarea cu serverul Exchange

Pentru a ține evidența mesajelor de poștă electronică și a agendei de întâlniri a companiei atunci când nu sunteți la birou, vă puteți conecta la Internet fără fir și puteți sincroniza aceste informații cu Serverul Exchange al companiei.

Configurarea unei conexiune la serverul Exchange

Înainte de a putea sincroniza sau accesa informațiile de pe serverul Exchange, trebuie să configurați conexiunea la serverul Exchange pe aparatul dumneavoastră. Trebuie să obțineți următoarele informații de la administratorul de reșea și să le introduceți pe aparat:

- Numele serverului Exchange (trebuie să fie un nume de server Outlook Web Access)
- Numele domeniului
- Numele de utilizator și parola pe care le folosiți la serviciu

Dacă nu ați sincronizat aparatul cu PC-ul, urmați acești pași pentru a configura conexiunea la serverul Exchange.

1. Apăsați **Start > Messaging (Mesagerie) > New E-mail Account (Cont nou de poștă electronică)**.
2. Introduceți adresa dvs. de poștă electronică. Deselectați caseta de selectare **Try to get e-mail settings automatically from the Internet (Încercați să obțineți setările pentru poșta electronică automat de pe Internet)**, apoi apăsați **Next (Următorul)**.
3. Selectați **Exchange Server (Server Exchange)** în lista **Your e-mail provider (Furnizor de poștă electr.)** apoi apăsați **Next (Următorul)**.
4. Apăsați din nou **Next (Următorul)**.
5. În **Server address (Adresă server)**, introduceți numele serverului Exchange și apăsați **Next (Următorul)**.
6. Introduceți numele dumneavoastră, parola și domeniul și apăsați **Next (Următorul)**.
Sfat Pentru a modifica regulile de rezolvare a conflictelor de sincronizare, apăsați **Advanced (Complex)**.
7. Selectați elementele pe care doriți să le sincronizați cu serverul Exchange.

8. Pentru a schimba setările de sincronizare pentru un tip de informații, de exemplu pentru poșta electronică, selectați tipul de informații și apăsați **Settings (Setări)**.

9. Apăsați **Finish (Terminare)**.

Notă Dacă ați mai sincronizat mesaje de poștă electronică cu PC-ul, deschideți ActiveSync pe dispozitiv și apăsați **Menu (Meniu) > Add Server Source (Adăugare sursă server)** pentru a configura o conexiune cu serverul Exchange. Vi se va solicita să introduceți tipurile de informații de sincronizat; înainte de a selecta **E-mail (Poștă electronică)** în secțiunea Exchange Server (Server Exchange), va trebui să deselectați caseta de selectare **E-mail (Poștă electronică)** din secțiunea Windows PC.

Sfat Pentru a schimba setările Exchange Server, deschideți ActiveSync apoi apăsați **Menu (Meniu) > Configure Server (Configurare server)**.

Începerea sincronizării

Înainte de a începe sincronizarea cu serverul Exchange, asigurați-vă că aparatul a fost configurat cu o conexiune de date la Internet pentru a putea face sincronizarea fără fir. Pentru informații suplimentare despre conexiuni, consultați Capitolul 10.

După ce terminați configurarea conexiunii cu serverul Exchange, aparatul începe automat sincronizarea.

Puteți începe sincronizarea manual în orice moment apăsând **Sync (Sincronizare)** în ActiveSync.

Notă În cazul în care conectați aparatul la computerul de birou printr-o conexiune USB sau Bluetooth, puteți folosi această conexiune la PC pentru a "trece prin" rețea și a descărca mesajele de poștă electronică Outlook și alte informații pe aparat.

8.2 Lucrul cu poștă electronică a companiei

Dispozitivul vă oferă acces instantaneu la mesajele de poștă electronică ale companiei și vă permite să le gestionați mai ușor. Instrumentele pe care le puteți utiliza pentru a gestiona mesajele de poștă electronică includ Direct Push, Fetch Mail, căutarea de la distanță a mesajelor de poștă electronică și marcarea acestora.

Notă Unele caracteristici de mesagerie depind de versiunea Microsoft Exchange Server folosită în compania dumneavoastră. Vă rugăm să consultați administratorul de rețea privind disponibilitatea acestor caracteristici.

Sincronizarea automată prin Direct Push

Tehnologia **Direct Push** (funcția Push Email) vă permite să primiți pe aparat mesaje noi de poștă electronică în momentul în care sosesc în Inbox pe serverul Exchange. Folosind această funcție, elementele precum persoanele de contact, calendarul și activitățile sunt de asemenea actualizate imediat pe aparat când pe serverul Exchange survin modificări sau sunt adăugate înregistrări noi. Pentru a utiliza Direct Push, aveți nevoie de o conexiune GPRS pe aparat.

Înainte de a activa Direct Push, va trebui să efectuați o sincronizare completă între aparat și serverul Exchange.

Cerință Funcția Direct Push funcționează numai dacă telefonul folosește **Microsoft Exchange Server 2003 Service Pack 2 (SP2) cu Exchange ActiveSync**.

Pentru a activa Direct Push prin Comm Manager

1. Apăsați **Start > Programs (Programe) > Comm Manager (Manager comunicații)**.
2. În ecranul Comm Manager, apăsați butonul **DirectPush** pentru a activa sau dezactiva funcția DirectPush.

Când funcția este activată, este afișat indicatorul PORNIT, ceea ce înseamnă că veți primi mesajele de poștă electronică de îndată ce acestea sosesc. Când funcția este dezactivată, va trebui să preluați manual mesajele.

Pentru a activa Direct Push prin ActiveSync

1. În ActiveSync de pe aparat, apăsați **Menu (Meniu) > Schedule (Planificare)**.
2. Selectați **As items arrive (La sosirea elementelor)** în casetele **Peak times (Oră de vârf)** și **Off-peak times (În afara orelor de vârf)**.

Notă Dacă aveți activate simultan conexiunile GPRS și Wi-Fi, funcția Direct Push va utiliza întotdeauna Wi-Fi.

Sincronizare programată

Dacă nu doriți să utilizați Direct Push, puteți seta un interval de sincronizare regulată a informațiilor și poștei electronice Outlook.

1. În ActiveSync de pe aparat, apăsați **Menu (Meniu) > Schedule (Planificare)**.
2. Selectați un interval mai scurt în caseta **Peak times (Oră de vârf)** pentru a primi mai frecvent mesajele de poștă electronică. (Orele de vârf se referă de obicei la orele dvs. de lucru, când volumul de poștă electronică este mai mare).
3. Selectați un interval mai lung în caseta **Off-peak times (În afara orelor de vârf)**.

Sfat Pentru a seta conform programului dvs. zilele și orele care se situează în cadrul orelor de vârf și în afara orelor de vârf, apăsați **Adjust peak times to fit your schedule (Reglare ore de vârf conform agendei)**.

Descărcare instantanee prin Fetch Mail

Funcția **Fetch Mail** permite descărcarea imediată a unui mesaj complet de poștă electronică, fără a mai fi necesar să efectuați o acțiune completă de Send/Receive (Trimitere/Primire). Aceasta limitează descărcarea la mesajul de poștă electronică pe care îl doriți și ajută la economisirea costurilor asociate cu transferul de date.

Cerință Fetch Mail funcționează pe aparat numai în cazul în care compania telefonică folosește **Microsoft Exchange Server 2007 sau o versiune superioară**.

1. Apăsați **Start > Messaging (Mesagerie) > Outlook E-mail (Poștă electronică Outlook)**.
2. Apăsați pe un mesaj pentru a-l deschide.
3. Implicit, sunt afișați numai primii kiloocteți ai mesajului. Pentru a descărca tot mesajul de poștă electronică, derulați în partea de jos a mesajului și apăsați **Get the rest of this message (Preluati restul acestui mesaj)**.
4. Este afișat ecranul "Downloading message (Se descarcă mesajul)". Așteptați descărcarea corpului mesajului.

Sfat Pentru informații referitoare la modificarea opțiunilor de sincronizare a poștei electronice, vezi "Personalizarea setărilor poștei electronice" în Capitolul 7.

Notă Când primiți un mesaj de poștă electronică ce conține o legătură spre un document cum ar fi PDF sau Microsoft Office amplasat în SharePoint sau pe un server de fișiere intern, puteți apăsa pe legătură pentru a vizualiza documentul pe dispozitiv. Puteți vizualiza documentul numai dacă aveți un cont Microsoft Outlook care se sincronizează cu un server Microsoft Exchange 2007 sau mai recent. Exchange Server trebuie de asemenea să permită accesul la bibliotecile de documente SharePoint sau serverele de fișiere interne.

Căutarea mesajelor de poștă electronică pe serverul Exchange

Puteți accesa mesaje care nu sunt disponibile pe aparat căutând în căsuța poștală Microsoft Exchange Server. Rezultatele căutării vor fi descărcate și afișate în folderul Rezultate căutare.

Cerințe Compani dvs. trebuie să utilizeze **Microsoft Exchange Server 2007 sau o versiune superioară**.

1. Apăsați **Start > Messaging (Mesagerie) > Outlook E-mail (Poștă electronică Outlook)**.
2. Apăsați **Menu (Meniu) > Tools (Instrumente) > Search Server (Căutare server)**.
3. În caseta de text **Look for (Căutare)**, introduceți termenul de căutare.
4. Alegeți domeniul datelor mesajelor în care se caută.
5. Din lista **Look in (Căutare în)**, alegeți dacă veți căuta numai în Inbox, în Outbox sau în toate folderele.
6. Apăsați **Search (Căutare)**.

Marcarea mesajelor

Marcajele au rolul de a vă atrage atenția asupra mesajelor de poștă electronică importante. Marcarea mesajelor, o funcție utilă a programului Outlook pentru computere, poate fi folosită și în programul Outlook Mobile din dispozitiv. Puteți marca mesajele primite pe aparat.

Cerință Marcajele sunt activate numai dacă mesajele de poștă electronică sunt sincronizate folosind **Microsoft Exchange Server 2007 sau o versiune superioară**. Marcajele sunt dezactivate sau ascunse dacă mesajele de poștă electronică sunt sincronizate folosind versiuni anterioare ale Microsoft Exchange Server.

Pentru a marca sau a anula marcajul unui mesaj

1. Apăsați **Start > Messaging (Mesagerie) > Outlook E-mail (Poștă electronică Outlook)**.
2. Selectați sau deschideți un mesaj.
3. Apăsați **Menu (Meniu) > Follow Up (Urmărire)** și selectați una din următoarele opțiuni:
 - **Set Flag (Setare semnalizare)**
Marchează mesajul cu un steguleț roșu pentru a indica faptul că acesta necesită atenția dvs.
 - **Complete Flag (Finalizare semnalizare)**
Marchează mesajul cu o bifă pentru a indica faptul că problema sau cerința din mesaj este deja rezolvată.
 - **Clear Flag (Golire semnalizare)**
Elimină marcajul mesajului.

Notă Mementourile mesajelor de poștă electronică sunt afișate pe aparat dacă mesajele sunt marcate cu mementouri și sincronizate folosind Exchange Server.



Răspuns automat absență de la birou

Outlook Mobile vă permite să verificați și să schimbați starea mesajului de răspuns automat. Ca și programul Outlook pentru computere, Outlook Mobile trimite un răspuns automat când nu sunteți disponibil.

Pentru a trimite mesaje de răspuns automat absență de la birou

1. Tap **Start > Messaging (Mesagerie) > Poștă electronică Outlook**.
2. Apăsați **Menu (Meniu) > Tools (Instrumente) > Out of Office (Absent de la birou)**.
3. Din lista **I am currently (În prezent, sunt)**, selectați **Out of the Office (Absent de la birou)**.
4. Introduceți textul răspunsului automat, apoi apăsați **Done (Efectuat)**.

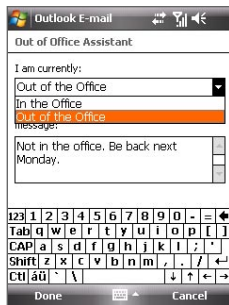

8.3 Gestionarea solicitărilor de întâlnire

Când programați și trimiteți cereri de întâlnire de pe aparat, puteți invita participanții la o întâlnire și verifica starea lor pentru a ști dacă sunt disponibili.

Când primiți o cerere de întâlnire, puteți răspunde acceptând sau refuzând cererea. Cererea de întâlnire indică clar dacă sunt sau nu conflicte între întâlniri apropiate.

Cerințe Compani dvs. trebuie să utilizeze **Microsoft Exchange Server 2007 sau o versiune superioară**.

Pentru a răspunde la o cerere de întâlnire

1. Când primiți un mesaj de poștă electronică ce conține o cerere de întâlnire, pe ecranul Today (Azi) va fi afișată o notificare. Deschideți mesajul de poștă electronică.

2. Apăsați **Accept (Acceptare)** pentru a răspunde și a accepta cererea de întâlnire, sau apăsați **Menu (Meniu) > Decline (Refuzare)** dacă nu puteți participa la întâlnire.

- Sfaturi**
- Înainte de a răspunde, vă puteți verifica disponibilitatea în timpul întâlnirii solicitate apăsând **View your calendar (Vizualizare calendar)**.
 - Dacă ora întâlnirii intră în conflict cu alte rezervări, apare o stare "Scheduling Conflict" ("Conflict de programare") în partea de sus a mesajului de poștă electronică.

3. Alegeți dacă doriți sau nu să editați mesajul de poștă electronică de răspuns înainte de a trimite, apoi apăsați **OK**.



4. Dacă ați acceptat cererea de întâlnire, aceasta va fi adăugată automat ca rezervare în Calendar pe aparat.

Pentru a vizualiza lista de participanți la întâlnire

1. Apăsați **Start > Calendar**.
2. Apăsați pe o cerere de întâlnire pe care ați trimis-o anterior, apoi apăsați **Attendees (Participanți)**. Va fi afișată lista de participanți obligatorii și opționali.

- Note**
- Pentru informații despre crearea unei cereri de întâlnire, consultați “Pentru a trimite o cerere de întâlnire” în Capitolul 6.
 - Dacă selectați o întâlnire pe care ați organizat-o, lista arată cine a acceptat sau a refuzat întâlnirea.
 - Pentru a vizualiza informațiile de contact ale unui participant, apăsați pe numele participantului. Dacă participantul este inclus în lista dvs. de persoane de contact, veți vedea imediat informațiile despre persoanele de contact. Dacă participantul nu este în lista de persoane de contact, apăsați **Company Directory (Director firmă)** pentru a vedea informațiile despre persoanele de contact.

8.4 Căutarea persoanelor de contact în directorul firmei

Pe lângă persoanele de contact de pe telefon, puteți să accesați informații din directorul firmei. Având acces mobil la directorul firmei, puteți trimite ușor mesaje de poștă electronică și cereri de întâlnire oricărei persoane din companie.

Cerință Accesul la directorul firmei este posibil numai dacă firma dvs. folosește Microsoft Exchange Server 2003 SP2 sau o versiune superioară și ați efectuat prima sincronizare cu Exchange Server.

1. Efectuați sincronizarea cu serverul Exchange dacă nu ați făcut-o încă.
2. Efectuați oricare din următoarele operațiuni:
 - În Persoane de contact, apăsați **Menu (Meniu) > Company Directory (Director firmă)**.
 - Într-un mesaj nou de poștă electronică, apăsați caseta **To (Către)** (sau apăsați **Menu (Meniu) > Add Recipient (Adăugare destinatar)**), apoi apăsați **Company Directory (Director companie)** în partea superioară a listei.

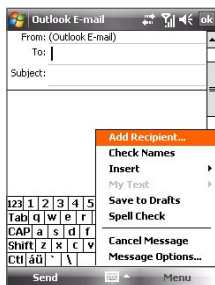

- Într-o nouă cerere de întâlnire, folosind Calendarul, apăsați **Attendees (Participanți)** și apoi apăsați **Company Directory (Director firmă)** în partea de sus a listei.
3. Introduceți parțial sau integral numele persoanei de contact și apăsați **Search (Căutare)**. În lista de rezultate, apăsați o persoană de contact pentru a o selecta.

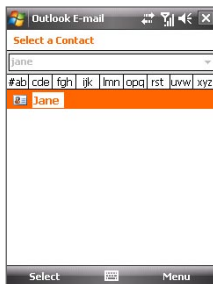
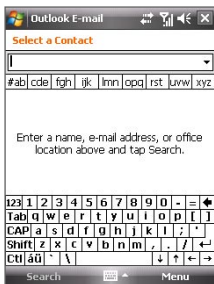

- Notă**
- Puteți salva o persoană de contact din Company Directory (Director firmă) pe aparat prin selectarea persoanei de contact și apăsând pe **Menu (Meniu) > Save to Contacts (Salv. în Pers. cont.)**.
 - Puteți căuta următoarele informații atâta timp cât acestea sunt incluse în directorul firmei: prenume, nume, nume poștă electronică, nume afișat, adresă poștă electronică sau locație birou.

Capitolul 9

Lucrul cu documentele și fișierele

9.1 Microsoft® Office Mobile

9.2 Adobe® Reader® LE

9.3 Copierea și gestionarea fișierelor

9.4 ZIP

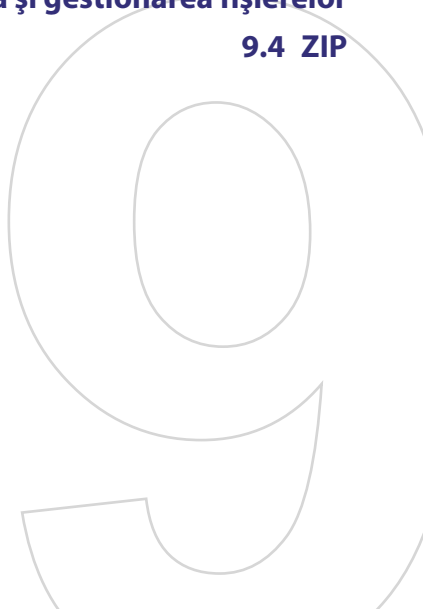

9.1 Microsoft® Office Mobile

Microsoft® Office Mobile conține următoarele aplicații:

- **Microsoft® Office Word Mobile** vă permite să creați și să editați documente și șabloane în Word Mobile, salvându-le ca fișiere ***.doc**, ***.rtf**, ***.txt** și ***.dot**.
- **Microsoft® Office Excel® Mobile** vă permite să creați și să editați pe aparat registre de lucru și șabloane Excel.
- **Microsoft® Office PowerPoint® Mobile** vă permite să vizualizați (nu să creați) prezentări de diapozitive în format ***.ppt** și ***.pps**.

Pentru a utiliza Microsoft Office Mobile

1. Apăsați **Start > Office Mobile**.
2. Apăsați aplicația Office Mobile pe care doriți să o utilizați.

- Note**
- Word Mobile nu acceptă toate caracteristicile Microsoft® Office Word, cum ar fi marcasele de revizuire și protecția cu parolă. Este posibil ca unele informații și elemente de formatare să se piardă când salvați pe dispozitiv un document Office Word creat pe PC. Pentru o listă completă de funcții care nu sunt disponibile în Word Mobile, consultați Ajustor pe aparat.
 - Excel Mobile nu acceptă în totalitate anumite caracteristici, cum sunt formulele și comentariile celulelor. Este posibil ca unele informații și elemente de formatare să se piardă când salvați pe dispozitiv un document Office Excel creat pe PC. Pentru o listă completă de funcții care nu sunt disponibile în Excel Mobile, consultați Ajustor pe aparat.

9.2 Adobe® Reader® LE

Adobe® Reader® LE este o aplicație pentru vizualizarea de documente PDF (Portable Document Format) pe aparat. Acesta acceptă un subset de caracteristici cuprinse în versiunile pentru PC ale Adobe Reader.

Pentru a deschide Adobe Reader LE

- Apăsați **Start > Programs (Programe) > Adobe Reader LE**.





Pentru a deschide un fișier PDF pe aparat

Efectuați una din următoarele operațiuni:

- Deschideți un fișier PDF în Adobe Reader LE.
- Deschideți File Explorer (Explorare fișiere) și găsiți fișierul PDF dorit, apoi apăsați fișierul pentru a-l deschide.

Pentru a naviga într-un document PDF

Când vizualizați un document PDF, puteți efectua oricare din operațiunile următoare:

- Folosiți barele de derulare verticală și orizontală (inclusiv tastele săgeți Sus, Jos, Dreapta și Stânga de pe bare) pentru a vă deplasa în direcția dorită a paginii.
- Apăsați NAVIGARE sus/jos/dreapta/stânga pentru a vă deplasa în direcția dorită a paginii.
- Apăsați  pentru a vă deplasa la pagina precedentă; apăsați  pentru a vă deplasa la pagina următoare. Apăsați  pentru a sări la prima pagină; apăsați  pentru a sări la ultima pagină.
- Apăsați **Tools (Instrumente) > Go To (Salt la)** pentru a selecta pagina dorită pentru vizualizare.

Pentru căutarea unui text în document

1. Apăsați **Tools (Instrumente) > Find (Căutare) > Text** sau apăsați  în bara de instrumente.
2. Introduceți textul pe care doriți să-l căutați, apoi apăsați **Find (Găsire)**.
3. Textul care se potrivește în document va fi evidențiat.
4. Pentru a căuta următoarea apariție a textului, apăsați **Tools (Instrumente) > Find (Căutare) > Next (Următorul)**.

- Sfaturi**
- Adobe Reader LE afișează un panou cu marcaje în fișierele PDF care conțin marcaje. Apăsați marcajele pentru a accesa o anumită secțiune/pagină din fișier.
 - Adobe Reader LE acceptă fișiere PDF protejate cu parolă, cu criptare până la 128 biți. Când deschideți un fișier PDF protejat cu parolă, vi se va solicita să introduceți parola înainte de deschiderea fișierului.

9.3 Copierea și gestionarea fișierelor

Puteți copia fișierele între aparat și PC sau să copiați fișierele pe o cartelă de stocare care este introdusă în aparat. Puteți de asemenea să gestionați eficient fișierele și folderele folosind File Explorer (Explorare fișiere).

Pentru a copia fișiere folosind Windows Mobile Device Center sau ActiveSync

1. Conectați aparatul la PC.
2. Faceți clic pe **File Management (Gestionare fișiere) > Browse the contents of your device (Răsfoiți conținutul aparatului)** în Windows Mobile Device Center sau faceți clic pe **Explore (Explorare)** în ActiveSync pe PC. Aceasta deschide Windows Explorer pe PC și afișează conținutul aparatului.
3. Pentru a copia un fișier de pe aparat pe PC:
 - a. Răsfoiți conținutul aparatului, faceți clic dreapta pe elementul pe care doriți să îl copiați, apoi faceți clic pe **Copy (Copiere)**.
 - b. Faceți clic dreapta pe un folder din PC, apoi faceți clic pe **Paste (Lipire)**.
4. Pentru a copia un fișier de pe PC pe aparat:
 - a. Răsfoiți conținutul aparatului, faceți clic dreapta pe elementul pe care doriți să îl copiați, apoi faceți clic pe **Copy (Copiere)**.
 - b. Faceți clic dreapta pe un folder din PC, apoi faceți clic pe **Paste (Lipire)**.

Pentru a gestiona fișierele de pe dispozitiv folosind File Explorer (Explorare fișiere)

File Explorer (Explorare fișiere) vă permite să răsfoiți și să gestionați conținutul folderelor de pe aparat. Folderul rădăcină este denumit My Device (Dispozitivul meu) și conține următoarele foldere: My Documents (Documentele mele), Program Files, Windows și altele.

1. Apăsați **Start > Programs (Programe) > File Explorer (Explorare fișiere)**.
2. Apăsați pe un folder sau fișier pentru a-l deschide.
3. Pentru a reveni la folderul superior, apăsați **Up (Sus)** și selectați folderul.
4. Pentru a șterge, redenumi sau copia rapid un fișier, apăsați și mențineți apăsat fișierul, apoi alegeți operațiunea dorită din meniul de comenzi rapide. Pentru a copia sau șterge mai multe fișiere, apăsați și glisați peste fișierele dorite, apăsați pe selecție și alegeți operațiunea dorită din meniul de comenzi rapide.

Pentru a copia fișiere pe o cartelă de stocare

1. Asigurați-vă că este bine introdusă cartela de stocare în aparat.
2. Apăsați **Start > Programs (Programe) > File Explorer (Explorare fișiere)** și navigați la folderul adecvat.
3. Apăsați și mențineți apăsat pe fișierul pe care doriți să-l copiați și apoi apăsați **Copy (Copiere)**.
4. Apăsați săgeata Jos (▼) apoi apăsați **Storage Card (Cartelă de stocare)** din listă.
5. Apăsați **Menu (Meniu) > Edit (Editare) > Paste (Lipire)**.

Sfat Puteți configura programe precum Word Mobile și Excel Mobile să salveze fișierele editate direct pe cartela de stocare. În lista de fișiere a programului, apăsați **Menu (Meniu) > Options (Opțiuni)**, apoi selectați cartela de stocare în caseta **Save to (Salvare în)**.

9.4 ZIP

Programul **ZIP** sporește capacitatea de stocare a dispozitivului comprimând fișierele în formatul convențional ZIP. De asemenea, permite extragerea fișierelor dintr-un fișier zip.

Pentru a porni ZIP pe aparat

- Apăsați **Start > Programs (Programe) > ZIP**.

De fiecare dată când porniți ZIP, aplicația caută fișierele cu extensia .zip și afișează aceste fișiere în ecranul Archive List (Listă arhive).

Pentru a deschide un fișier ZIP și a extrage fișierele

1. Deschideți un fișier zip efectuând următoarele operațiuni:
 - Selectați un fișier și apăsați **File (Fișier) > Open Archive (Deschidere arhivă)**.
 - Apăsați și mențineți apăsat un fișier, apoi apăsați **Open Archive (Deschidere arhivă)**.
 - Apăsați de două ori un fișier.

Notă Nu puteți selecta mai multe fișiere ZIP.
2. Din fișierul zip, selectați fișierele efectuând următoarele operațiuni:
 - Apăsați pentru a selecta un fișier.
 - Pentru a selecta mai multe fișiere, apăsați **Menu (Meniu) > Action (Acțiune)** și asigurați-vă că e selectat **Multi-Select Mode (Mod selectare multiplă)**. Selectați fișierele apăsându-le succesiv. (Apăsați un fișier selectat pentru a-l deselecta).
 - Pentru a selecta toate fișierele, apăsați **Menu (Meniu) > Action (Acțiune) > Select All (Selectare totală)**.
3. Apăsați **Menu (Meniu) > Action (Acțiune) > Extract (Extragere)**.
4. Alegeți un folder în care doriți să extrageți fișierele, apoi apăsați **Extract (Extragere)**.

Pentru a crea o arhivă zip

1. Apăsați **File (Fișier) > New Archive (Arhivă nouă)**.
2. În ecranul Save As (Salvare ca), introduceți numele fișierului zip și alegeți un folder în care acesta să fie salvat. De asemenea, puteți să alegeți dacă fișierul zip va fi salvat în memoria principală a aparatului sau pe cartela de stocare.
3. Apăsați **Save (Salvare)**.
4. Apăsați **Menu (Meniu) > Action (Acțiune) > Add (Adăugare)**.
5. Apăsați de două ori pe folderul care conține fișierele pe care doriți să le arhivați.
6. Selectați fișierele prin una din următoarele metode:
 - Apăsați pentru a selecta un fișier.
 - Pentru a selecta mai multe fișiere, apăsați și mențineți apăsat pe ecran, apoi selectați **Multi-Select Mode (Mod selectare multiplă)**. Selectați fișierele apăsându-le succesiv. (Apăsați un fișier selectat pentru a-l deselecta).
 - Pentru a selecta toate fișierele, apăsați și mențineți apăsat ecranul, apoi selectați **Select All (Selectare totală)**.
7. Apăsați **Add (Adăugare)**.
8. Apăsați **Menu (Meniu) > File (Fișier) > Close Archive (Închidere arhivă)**.

Capitolul 10

Conectarea

10.1 Manager comunicații

**10.2 Modalități de conectare
la Internet**

10.3 Wi-Fi

10.4 GPRS/3G

10.5 Linie comută

**10.6 Stabilirea unei conexiuni
de date**

10.7 Internet Explorer® Mobile

**10.8 Utilizarea dispozitivului drept
modem (partajarea Internetului)**

10.9 Bluetooth

10.1 Manager comunicații

Comm Manager (Manager comunicații) are rolul unui comutator central, care vă permite să activați sau dezactivați caracteristici ale telefonului și să gestionați cu ușurință conexiunile de date.

Pentru a deschide Manager comunicații

- Apăsați **Start > Settings (Setări) > fila Connections (Conexiuni) > Connections (Conexiuni)**.
- Apăsați **Start > Programs (Programe) > Comm Manager (Manager comunicații)**.

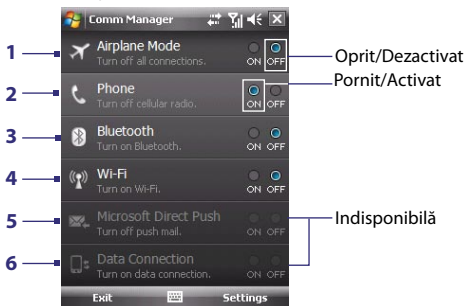

- 1 Apăsați pentru a activa sau dezactiva modul pentru avion. Activarea modului pentru avion dezactivează funcțiile telefon, Bluetooth și Wi-Fi. Pentru informații suplimentare, vezi "Modul pentru avion" în Capitolul 3.
- 2 Apăsați pentru a porni sau opri telefonul. Apăsați **Settings (Setări) > Phone (Telefon)** pentru a seta tonul de apel și alte setări ale telefonului. Pentru detalii, consultați Capitolul 4.
- 3 Apăsați pentru a activa sau dezactiva funcția Bluetooth. Apăsați **Settings (Setări) > Bluetooth** pentru a configura Bluetooth pe aparat. Pentru detalii, consultați "Bluetooth" în acest capitol.
- 4 Apăsați pentru a activa sau dezactiva funcția Wi-Fi. Apăsați **Settings (Setări) > Wireless LAN (LAN fără fir)** pentru a configura funcția Wi-Fi a aparatului. Consultați secțiunea "Wi-Fi" din acest capitol pentru detalii.
- 5 Apăsați pentru a comuta între primirea manuală sau automată a mesajelor de poștă electronică Outlook. Pentru detalii, consultați Capitolul 8.
- 6 Apăsați pentru a deconecta conexiunile de date active (de ex. 3G). Nu puteți reconecta o conexiune de date în Comm Manager (Manager comunicații).

10.2 Modalități de conectare la Internet

Capacitățile de legare în rețea ale aparatului vă permit să accesați Internetul sau rețeaua întreprinderii dvs prin conexiuni fără fir de serviciu și conexiuni convenționale. Vă puteți conecta la Internet printr-una dintre conexiunile următoare:

- Wi-Fi
- GPRS, EDGE sau 3G
- Linie comutată

Notă În plus, puteți adăuga și configura următoarele conexiuni:

- **VPN:** Conexiunea VPN este folosită la accesarea rețelei firmei dvs. prin intermediul unei conexiuni Internet existente.
- **Proxy:** Conexiunea Proxy este folosită la accesarea Internetului prin intermediul unei conexiuni existente la rețeaua firmei sau la rețeaua WAP.

10.3 Wi-Fi

Tehnologia Wi-Fi oferă acces fără fir la Internet pe distanțe de până la 100 de metri.

Pentru a utiliza Wi-Fi pe dispozitiv, trebuie să accesați un punct de acces fără fir, denumit și "hotspot".

Notă Disponibilitatea și puterea semnalului Wi-Fi depinde de infrastructură și numărul de obstacole prin care acesta trebuie să treacă.

Activarea și dezactivarea Wi-Fi

1. Apăsați **Start > Programs (Programe) > Comm Manager (Manager comunicații)**.
2. Apăsați butonul **Wi-Fi** pentru a activa/dezactiva funcția Wi-Fi.

După activare, va fi afișat indicatorul ON (PORNIT) și vor fi detectate rețelele fără fir disponibile.

Conectarea la rețele fără fir

După activarea funcției Wi-Fi în Comm Manager (Manager comunicații), dispozitivul caută rețelele fără fir din zonă.

Conectarea la o rețea fără fir

1. Numele rețelelor fără fir detectate sunt afișate într-un mesaj pop-up. Apăsați pe rețeaua dorită, apoi apăsați pe **OK**.
2. Efectuați una din următoarele operațiuni în următoarea fereastră pop-up:
 - Apăsați **The Internet (Internetul)** dacă folosiți rețeaua fără fir pentru a vă conecta la Internet.
 - Apăsați **Work (Serviciu)** dacă folosiți rețeaua fără fir pentru a vă conecta la o rețea privată.
3. Dacă rețeaua fără fir este securizată folosind un cod, introduceți codul, apoi apăsați **Connect (Conectare)**.

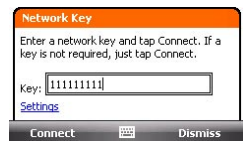
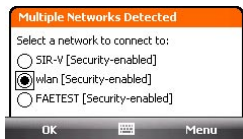

La următoarea identificarea unor rețele fără fir la care v-ați conectat anterior, nu vor mai fi afișate mesaje pop-up și nu vi se va mai solicita introducerea parolei (în afară de cazul în care ați efectuat o reinițializare hard a aparatului, care șterge setările stocate pe acesta).

Notă Conectarea aparatului la rețelele Wi-Fi este automată și nu necesită acțiuni suplimentare din partea dumneavoastră. Unele rețele fără fir închise pot solicita introducerea unui nume de utilizator și parolă.

Verificarea stării rețelei fără fir

Puteți verifica starea conexiunii fără fir curente în oricare din următoarele ecrane ale aparatului:

- **Bara de titlu.**

Când activați funcția Wi-Fi, pictograma Wi-Fi  este afișată în bara de titlu.

După activarea funcției Wi-Fi, dispozitivul caută rețelele fără fir disponibile și afișează pictograma semnalului fără fir  în bara de titlu. Săgețile acestei pictograme se deplasează înainte și înapoi în timp ce dispozitivul caută rețele fără fir. După conectarea la o rețea fără fir, săgețile se opresc.

- **Ecraan de stare Wi-Fi.**

Apăsați **Start > Settings (Setări) > fila Connections (Conexiuni) > Wireless LAN (LAN fără fir) > fila Main (Principal)** pentru a afișa numele rețelei fără fir la care este conectat aparatul.

De asemenea, sunt afișate configurația și calitatea semnalului rețelei fără fir.

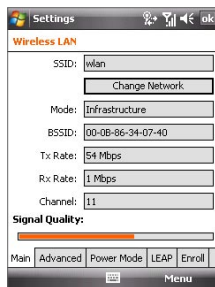

- **Ecraanul Configure Wireless Networks (Configurare rețele fără fir).**

Apăsați **Start > Settings (Setări) > fila Connections (Conexiuni) > Bluetooth > fila Wireless (Fără fir)**. Acest ecran afișează rețelele fără fir disponibile.

Pentru a vă conecta la o rețea fără fir din listă, apăsați și mențineți apăsată rețeaua dorită, apoi faceți clic pe **Connect (Conectare)**.

Apăsați pe o rețea fără fir din listă pentru a viziona sau modifica setările de conectare.

De asemenea, puteți adăuga noi rețele fără fir făcând clic pe **Add New (Adăugare nouă)**.

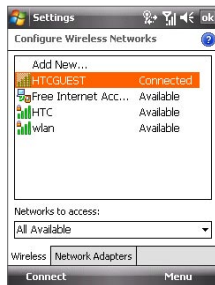

Pentru a economisi bateria în timpul conexiunii la o rețea fără fir

Utilizarea funcției Wi-Fi consumă rapid bateria. Dezactivați funcția Wi-Fi când nu o utilizați. De asemenea, puteți activa setările de economisire a energiei.

1. Apăsați **Start > Settings (Setări) > fila Connections (Conexiuni) > Wireless LAN (LAN fără fir)**.
2. În fila **Power Mode (Mod alimentare)**, deplasați glisorul **Power Save Mode (Mod economisire energie)** într-o poziție care oferă performanțe optime cu consum minim de energie.

De exemplu, deplasați glisorul spre stânga (performanțe optime) pentru a beneficia de performanțe optime ale rețelei fără fir; deplasați-l spre dreapta (baterie optimă) pentru a prelungi la maxim durata de funcționare a bateriei.

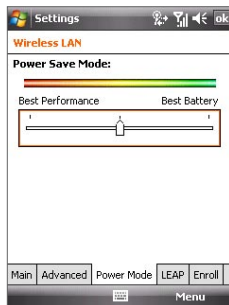

10.4 GPRS/3G

Folosiți **GPRS/3G** (sau **EDGE**, dacă este disponibil) pentru a vă conecta la Internet și a trimite și primi mesaje MMS pe aparat. Veți avea nevoie de un abonament la serviciile GPRS/3G ale operatorului de rețea. Consultați operatorul de rețea pentru a afla informații despre tarifele GPRS/3G.

Setările GPRS/3G sunt deja preconfigurate pe aparat și aparatul este gata să folosească serviciile GPRS/3G ale operatorului de rețea. Nu modificați setările deoarece acest lucru poate determina întreruperea serviciilor.

Pentru a adăuga o nouă conexiune GPRS/3G

Dacă trebuie să adăugați o altă conexiune GPRS/3G pe aparat, obțineți **Access point name (Nume punct de acces)** de la operatorul de rețea. De asemenea, verificați dacă sunt necesare un nume de utilizator și o parolă.

1. Apăsați **Start > Settings (Setări) > fila Connections (Conexiuni) > Connections (Conexiuni)**.
2. În **My ISP (ISP-ul meu)**, apăsați **Add a new modem connection (Adăugare conexiune modem nouă)**.
3. În ecranul Realizare conexiune nouă (Make New Connection), introduceți un nume al conexiunii.
4. În lista **Select a modem (Selectați un modem)**, selectați **Cellular Line (GPRS, 3G) (Linie celulară (GPRS, 3G))**, apoi apăsați **Next (Următorul)**.

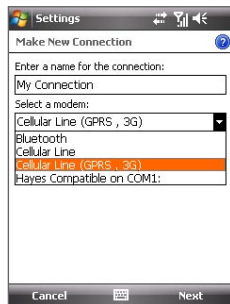

5. Introduceți Access point name (Nume punct acces), apoi apăsați **Next (Următorul)**.
6. Introduceți numele de utilizator și parola, numai dacă acestea sunt necesare.
7. Apăsați **Finish (Terminare)**.

- Note**
- Pentru a vizualiza informații utile în orice ecran, apăsați pictograma **Ajutor (?)**.
 - Pentru a modifica setările conexiunii, apăsați **Manage existing connections (Gestionare conexiuni existente)** în ecranul **Connections (Conexiuni)** și finalizați expertul de conectare.

10.5 Linie comutată

Pentru a configura pe dispozitiv o conexiune dial-up la furnizorul de servicii Internet (ISP), aveți nevoie de aceleași setări pe care le utilizați în mod normal la conexiunea pe linie comutată de pe computer. Acestea includ numărul de telefon al serverului ISP, numele dvs. de utilizator și parola.

1. Apăsați **Start > Settings (Setări) > fila Connections (Conexiuni) > Connections (Conexiuni)**.
2. În **My ISP**, apăsați **Add a new modem connection (Adăugare conexiune modem nouă)**.
3. În ecranul Realizare conexiune nouă (Make New Connection), introduceți un nume al conexiunii.
4. În lista **Select a modem (Selectați un modem)**, selectați **Cellular Line (Linie celulară)**, apoi apăsați **Next (Următorul)**.
5. Introduceți numărul de telefon al serverului ISP, apoi apăsați **Next (Următorul)**.
6. Introduceți numele de utilizator, parola și orice alte informații solicitate de ISP.
7. Apăsați **Finish (Terminare)**.

10.6 Stabilirea unei conexiuni de date

După configurarea unei conexiuni de date, cum ar fi o conexiune GPRS sau prin linie comutată la ISP, puteți să conectați aparatul la Internet. Conexiunea este inițiată automat când începeți să folosiți un program care accesează Internetul, cum ar fi Internet Explorer® Mobile.

Pentru a iniția manual o conexiune de date

Dacă ați configurat mai multe tipuri de conexiuni de date pe aparat, puteți iniția manual o conexiune.

1. Apăsați **Start > Settings (Setări) > fila Connections (Conexiuni) > Connections (Conexiuni)**.
2. Apăsați **Manage existing connections (Gestionare conexiuni existente)**.

3. Apăsați și mențineți apăsat numele conexiunii dorite, apoi apăsați **Connect (Conexctare)**.

Pentru a deconecta conexiunile de date active

1. Apăsați **Start > Programs (Programe) > Comm Manager (Manager comunicații)**.
2. Apăsați butonul **Data Connection (Conexiune date)**.

Notă Nu puteți reconecta o conexiune de date în Comm Manager (Manager comunicații).

10.7 Internet Explorer® Mobile

Internet Explorer® Mobile este un browser Internet cu funcții complete, optimizat pentru utilizarea pe aparat.

Pentru a deschide Internet Explorer® Mobile

- Apăsați **Start > Internet Explorer**.

Pentru a accesa un sit Web

- Introduceți adresa sitului Web în bara de adrese, apoi apăsați .

Pentru a vizualiza o pagină Web folosind derularea și panoramarea cu degetul

- Glisați degetul în sus pentru a derula în jos pagina Web sau glisați degetul în jos pentru a glisa în sus pagina Web.
- Pentru a panorama în jos, apăsați și mențineți apăsat ecranul cu degetul, apoi glisați degetul în sus. Pentru a panorama în sus, apăsați și mențineți apăsat ecranul cu degetul, apoi glisați degetul în jos.
- Pentru a panorama spre dreapta, apăsați și mențineți apăsat ecranul cu degetul, apoi glisați degetul spre stânga. Pentru a panorama spre stânga, apăsați și mențineți apăsat ecranul cu degetul, apoi glisați degetul spre dreapta.
- Pentru a panorama liber într-o pagină Web, apăsați și mențineți apăsat ecranul tactil, apoi glisați degetul în direcția dorită.

Pentru informații suplimentare despre glisarea și panoramarea folosind degetul, vezi Capitolul 1.

Meniul Internet Explorer®

În timpul navigării pe Web, apăsați **Menu (Meniu)** pentru a alege dintr-o listă de opțiuni cum ar fi salvarea preferințelor, modificarea dimensiunii caracterelor și altele. De asemenea, puteți apăsa și menține apăsată o pagină Web pentru a alege opțiunile din meniul cu comenzi rapide.



Apăsați **Menu (Meniu) > Add to Favorites (Adăugare la Preferințe)** pentru a salva pagina Web curentă în folderul Favorites (Preferate).



Apăsați **Menu (Meniu) > View (Vizualizare)** pentru a selecta dimensiunea textului și tipul de vizualizare.



Apăsați **Menu (Meniu) > Tools (Instrumente)** și alegeți să trimiteți legătura spre pagina Web curentă, să vizualizați proprietățile paginii sau să setați preferințele.



Pentru a salva o imagine dintr-o pagină Web în dispozitiv, apăsați și mențineți apăsată imaginea, apoi apăsați **Save Image (Salvare imagine)**.

Notă: Pentru informații suplimentare despre utilizarea Internet Explorer® Mobile, accesați:
<http://www.microsoft.com/windowsmobile/help/pocketpc/browseinternet.mspx>

10.8 Utilizarea dispozitivului drept modem (partajarea Internetului)

Internet Sharing (Partajare Internet) conectează PC-ul sau notebook-ul la Internet folosind conexiunea de date a aparatului (de exemplu GPRS sau EDGE). Puteți realiza conexiunea prin USB sau Bluetooth.

Note

- Asigurați-vă că aparatul are o cartelă SIM instalată și are o conexiune GPRS sau o conexiune modem prin linie comutată. Dacă nu ați configurat încă o conexiune de date pe aparat, apăsați **Menu (Meniu) > Connection Settings (Setări conexiune)** în ecranul Internet Sharing (Partajare Internet). Pentru informații suplimentare despre configurarea acestor conexiuni, consultați "GPRS/3G" și "Linie comutată" mai sus în acest capitol.

- Dacă doriți să folosiți o conexiune prin cablu USB, trebuie să instalați mai întâi pe computer Windows Mobile Device Center sau Microsoft ActiveSync versiunea 4.5 sau o versiune ulterioară.
- Dacă doriți să folosiți o conexiune Bluetooth, computerul trebuie să fie dotat cu Bluetooth. În cazul în care computerul nu este dotat cu Bluetooth, puteți conecta la computer și utiliza un adaptor Bluetooth sau un dongle.
- Înainte de a utiliza Partajare Internet, deconectați computerul de la Windows Mobile Device Center sau ActiveSync.
- Pe computer, executați **3gnetopt.exe** de pe discul cu aplicații pentru a optimiza viteza conexiunii dintre aparat și computer.

Pentru a configura aparatul ca modem USB

1. Pe aparat, apăsați **Start > Programs (Program) > Internet Sharing (Partajare Internet)**.
2. În lista **PC Connection (Conexiune PC)**, selectați **USB**.
3. Din lista **Network Connection (Conexiune de rețea)**, selectați numele conexiunii utilizate de aparat pentru conectarea la Internet.
4. Conectați cablul USB între aparat și computer.
5. Apăsați **Connect (Conectare)**.

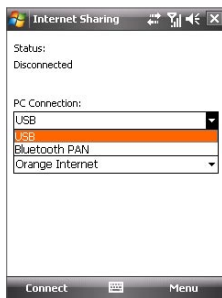

Pentru a utiliza dispozitivul ca modem Bluetooth

Pentru a permite computerului să utilizeze conexiunea Internet a aparatului, activați Internet Sharing (Partajare Internet) pe aparat, apoi configurați o rețea personală (PAN) Bluetooth între computer și aparat.

1. Pe dispozitiv, activați Bluetooth și setați aparatul la modul detectabil urmând etapele din "Pentru a porni Bluetooth și a face aparatul detectabil".
2. Inițiați o legătură Bluetooth din aparat parcurgând etapele din "Pentru a crea o legătură Bluetooth".

3. Apăsați **Start > Programs (Programe) > Accessories (Accesorii) > Internet Sharing (Partajare Internet)**.
4. Selectați **Bluetooth PAN (Rețea personală Bluetooth)** drept **PC Connection (Conexiune PC)**.
5. Din lista **Network Connection (Conexiune de rețea)**, selectați numele conexiunii utilizate de aparat pentru conectarea la Internet.
6. Apăsați **Connect (Conectare)**.
7. Pe computer, configurați o rețea personală (PAN) Bluetooth cu aparatul:

Pentru Windows Vista®:

- a. Faceți clic pe **Start > Control Panel (Panou de control) > Network and Internet (Rețea și Internet) > Network and Sharing Centre (Rețea și centru de partajare)**.
- b. Faceți clic pe **Manage network connections (Gestionarea conexiunilor la rețea)** și apoi în **Personal Area Network (Rețea personală)**, faceți dublu clic pe **Bluetooth Network Connection (Conexiune rețea Bluetooth)**.
- c. În caseta de dialog Bluetooth Personal Area Network Devices (Dispozitive rețea personală Bluetooth), selectați dispozitivul dvs., apoi faceți clic pe **Connect (Conectare)**.

Pentru Windows XP:

- a. Apăsați **Start > Control Panel (Panou de control) > Network Connections (Conexiuni în rețea)**.
- b. În **Personal Area Network (Rețea personală)**, faceți clic pe pictograma **Bluetooth Network Connection (Conexiune rețea Bluetooth)**.
- c. În **Network Tasks (Activități rețea)**, faceți clic pe **View Bluetooth network devices (Vizualizare dispozitive rețea Bluetooth)**.
- d. În caseta de dialog Bluetooth Personal Area Network Devices (Dispozitive rețea personală Bluetooth), selectați dispozitivul dvs., apoi faceți clic pe **Connect (Conectare)**.

Notă Dacă adaptorul sau dongle-ul Bluetooth al computerului a fost instalat folosind un driver furnizat de o terță parte, deschideți software-ul Bluetooth furnizat cu adaptorul/dongle-ul Bluetooth pentru a conecta computerul la aparat prin Bluetooth. Consultați documentația adaptorului/dongle-ului Bluetooth pentru informații suplimentare.

8. În ecranul Internet Sharing (Partajare Internet) al dispozitivului, verificați dacă este afișată starea conectat, care indică faptul că computerul s-a conectat cu succes la Internet folosind aparatul drept modem Bluetooth.

Pentru a închide conexiunea Internet

- În ecranul Internet Sharing (Partajare Internet), apăsați **Disconnect (Deconectare)**.

10.9 Bluetooth

Bluetooth este o tehnologie de comunicare fără fir la mică distanță. Dispozitivele cu posibilități Bluetooth pot schimba informații până la distanțe de aproximativ opt metri fără a necesita o conexiune fizică.

Moduri Bluetooth

Bluetooth funcționează în trei moduri diferite pe aparatul dvs:

- **On (Activat)**. Bluetooth este pornit. Aparatul poate să detecteze alte dispozitive Bluetooth, însă reciprocă nu este valabilă.
- **Off (Dezactivat)**. Bluetooth este oprit. În acest mod, nu puteți trimite sau primi informații utilizând Bluetooth. Dezactivați Bluetooth când nu îl folosiți pentru a economisi bateria sau în locuri în care folosirea unui aparat fără fir este interzisă, precum la bordul unui avion și în spitale.
- **Visible (Detectabil)**. Bluetooth este pornit și toate dispozitivele cu Bluetooth pot să detecteze aparatul dvs.

Notă Implicit, Bluetooth este oprit. Dacă îl activați, apoi opriți aparatul, Bluetooth este de asemenea dezactivat. Când porniți din nou telefonul, Bluetooth pornește automat.

Pentru a porni Bluetooth și a face aparatul detectabil

1. Pe aparat, apăsați **Start > Settings (Setări) > fila Connections (Conexiuni) > Bluetooth > fila Mode (Mod)**.
2. Selectați casetele de selectare **Turn on Bluetooth (Activare Bluetooth)** și **Make this device discoverable to other devices (Faceți acest dispozitiv detectabil de către alte dispozitive)**.
3. Apăsați **OK**.

Legături Bluetooth

O legătură Bluetooth este o relație creată între aparatul dvs. și alt dispozitiv ce acceptă Bluetooth, în scopul schimbării de informații în condiții de siguranță.

Pentru a crea o legătură Bluetooth

1. Pe aparat, apăsați **Start > Settings (Setări) > fila Connections (Conexiuni) > Bluetooth**.
2. În fila **Devices (Dispozitive)**, apăsați **Add new device (Adăugare dispozitiv nou)**. Aparatul afișează numele celorlalte dispozitive Bluetooth din apropiere.
3. Apăsați numele dispozitivului dorit din casetă, apoi apăsați **Next (Următorul)**.
4. Specificați un cod pentru a stabili o conexiune sigură. Codul poate fi format din 1 până la 16 caractere.
5. Apăsați **Next (Următorul)**.
6. Așteptați ca dispozitivul cuplat să accepte legătura. Dispozitivul care urmează să fie cuplat trebuie să introducă codul pe care l-ați specificat.
7. Este afișat numele dispozitivului cuplat. Puteți să editați numele dispozitivului respectiv, introducând un nume nou.
8. Selectați casetele de selectare ale serviciilor dispozitivului cuplat pe care doriți să le folosiți.
9. Apăsați **Finish (Terminare)**.

Notă Crearea unei legături Bluetooth trebuie efectuată o singură dată. După crearea unei legături, dispozitivul recunoaște legătura și schimbă informații fără a necesita reintroducerea codului.

Pentru a accepta o legătură Bluetooth

1. Asigurați-vă că Bluetooth este activat și se află în modul detectabil.
2. Apăsați **Yes (Da)** când vi se solicită stabilirea unei legături cu alt dispozitiv.
3. Introduceți un cod (identic cu cel introdus pe dispozitivul ce solicită o legătură) pentru a stabili o conexiune sigură. Codul poate fi format din 1 până la 16 caractere.
4. Apăsați **Next (Următorul)**.
5. Apăsați **Finish (Terminare)**. Acum puteți schimba informații cu dispozitivul cuplat..

- Sfaturi**
- Pentru a redenumi o legătură Bluetooth, apăsați și mențineți apăsat pe numele legăturii în fila **Devices (Dispozitive)** de pe ecranul **Bluetooth Settings (Setări Bluetooth)** apoi apăsați **Edit (Editare)**.
 - Pentru a șterge o legătură Bluetooth, apăsați și mențineți apăsat pe numele legăturii în fila **Devices (Dispozitive)**, apoi apăsați **Delete (Ștergere)**.

Conectarea unui set Bluetooth cu cască mâini libere sau stereo

Pentru conversații tip mâini libere, puteți conecta aparatul la un set Bluetooth cu cască mâini libere, cum ar fi un set de mașină. Aparatul dvs. acceptă și (Advanced Audio Distribution Profile), permițându-vă să folosiți un set de căști stereo Bluetooth pentru conversații telefonice fără mâini și pentru a asculta muzică stereo.

Pentru a conecta un set mâini libere sau căști stereo Bluetooth

1. Asigurați-vă că aparatul și setul de căști Bluetooth sunt pornite și la mică distanță unul de altul, iar setul de căști este detectabil. Consultați documentația producătorului pentru a afla cum să setați modul detectabil pentru setul de căști.
2. Apăsați **Start > Settings (Setări) > fila Connections (Conexiuni)**.
3. Apăsați **Bluetooth > fila Devices (Dispozitive) > Add new device (Adăugare dispozitiv nou)**. Aparatul afișează numele celorlalte dispozitive Bluetooth din apropiere.

4. Apăsați pe numele setului de căști Bluetooth, apoi apăsați **Next (Următorul)**.
5. Introduceți codul setului de căști Bluetooth, apoi apăsați **Next (Următorul)**.
6. Asigurați-vă că ați selectat caseta de selectare **Hands Free (Mâini libere)**. Dacă aveți un set de căști stereo Bluetooth, asigurați-vă că ați selectat și caseta de selectare **Wireless Stereo (Stereo fără fir)**.



7. Apăsați **Finish (Terminare)**.

Cu setul de căști Bluetooth stereo conectat, pictograma **Headset (Căști)** (🎧) va apărea în bara de titlu.

Notă Dacă setul de căști stereo Bluetooth se deconectează, porniți setul de căști și repetați pașii 1 și 3 de mai sus. Apăsați și mențineți apăsat numele setului de căști stereo Bluetooth și apăsați **Set as Wireless Stereo (Setat ca Stereo fără fir)**.

Transmiterea informațiilor utilizând Bluetooth

Puteți să transmiteți informații, cum ar fi persoane de contact, elemente și activități din calendar, precum și fișiere de pe aparat pe computer sau pe alt dispozitiv cu Bluetooth.

Notă În cazul în care computerul nu are Bluetooth încorporat, va trebui să conectați un adaptor sau dongle Bluetooth la computer.

Pentru a transmite informații de la aparat la un computer

1. Porniți Bluetooth pe aparat, făcând aparatul detectabil. Pentru informații despre această operațiune, consultați "Pentru a porni Bluetooth și a face aparatul detectabil".
2. Setati Bluetooth pe computer în modul detectabil, creați o legătură Bluetooth, apoi activați computerul pentru a primi transmisii Bluetooth.

Notă Dacă adaptorul sau dongle-ul Bluetooth al computerului dvs. a fost instalat folosind un driver furnizat de o terță parte, deschideți software-ul Bluetooth furnizat împreună cu adaptorul/dongle-ul și activați modul detectabil al adaptorului/dongle-ului. Consultați documentația adaptorului Bluetooth pentru informații suplimentare.

În cazul în care computerul are **Windows Vista®** sau **Windows XP SP2** și adaptorul Bluetooth al computerului este acceptat de versiunea Windows, parcurgeți următorii pași:

- a. Pe computer, deschideți **Bluetooth Devices (Dispozitive Bluetooth)** din Control Panel (Panoul de control), apoi faceți clic pe fila **Options (Opțiuni)** din fereastra **Bluetooth Devices (Dispozitive Bluetooth)**.
 - b. Pentru **Windows Vista**, selectați **Allow Bluetooth devices to find this computer (Dispozitivele Bluetooth pot detecta acest computer)**.
Pentru **Windows XP**, selectați **Turn discovery on (Activare descoperire)** și **Allow Bluetooth devices to connect to this computer (Dispozitivele Bluetooth se pot conecta la acest computer)**.
 - c. Crearea unei legături Bluetooth între aparat și computer. Pentru informații despre crearea unei legături, consultați "Legături Bluetooth".
 - d. În fila **Options (Opțiuni)** din **Bluetooth Devices (Dispozitive Bluetooth)**, selectați **Show the Bluetooth icon in the notification area (Afișare pictogramă Bluetooth în zona de notificare)**.
 - e. Pentru a activa primirea de fișiere prin Bluetooth pe computer, faceți clic dreapta pe pictograma Bluetooth  în partea din dreapta jos a ecranului computerului și selectați **Receive a File (Primirea unui fișier)**.
3. Acum sunteți gata să efectuați transmisia. Pe aparat, selectați un element de transmis. Elementul poate fi o rezervare din calendar, o activitate, o carte de vizită a unei persoane de contact sau un fișier.
 4. Pentru a transmite o persoană de contact, apăsați **Menu (Meniu) > Send Contact (Trimiteți pers. de contact) > Beam (Transmitere)**.
Pentru a transmite alte tipuri de informații, apăsați **Menu (Meniu) > Beam [type of item] (Transmitere [tip de element])**.

5. Apăsați numele dispozitivului spre care doriți să transmiteți elementul.
6. Dacă ați transmis un calendar, o activitate sau o persoană de contact către computer și nu este adăugat automat la Outlook, selectați **File (Fișier) > Import and Export (Import și export)** în Outlook pentru a-l importa.

Pentru a transmite informații către un dispozitiv dotat cu Bluetooth precum un aparat cu Windows Mobile, parcurgeți pașii de la 1 la 5 din procedura de mai sus.

- Sfaturi**
- Folderul implicit de pe computer în care sunt stocate elementele transmise poate fi C:\Documents and Settings\your_username\My Documents in Windows XP sau C:\Users\your_username\My Documents în Windows Vista.
 - Pentru ca aparatul dvs. să primească transmisii Bluetooth, apăsați **Start > Settings (Setări) > fila Connections (Conexiuni) > Beam (Transmisie)** și asigurați-vă că este selectată caseta de selectare **Receive all incoming beams (Se primesc toate transmisiile)**.

Bluetooth Explorer și partajarea de fișiere Bluetooth

Bluetooth Explorer caută alte dispozitive Bluetooth care au activată partajarea de fișiere și permite accesarea folderul partajat al acestora. Puteți să copiați fișiere în și din folderul partajat al acestora și să creați subfoldere. Când activați **Bluetooth file sharing (partajarea de fișiere Bluetooth)** pe aparatul dvs., folderul dvs. partajat va putea fi accesat de alte dispozitive cu Bluetooth.

Pentru a activa Bluetooth Explorer și partajarea de fișiere Bluetooth pe aparatul dvs

1. Apăsați **Start > Settings (Setări) > fila Connections (Conexiuni) > Bluetooth > fila FTP**.
2. Selectați caseta de selectare **Enable Bluetooth Explorer (Activare Bluetooth Explorer)**. Prin această operațiune, folderul **\Bluetooth** al dispozitivului devine detectabil în Explorare fișiere.
3. Selectați caseta de selectare **Enable File Sharing (Activare partajare fișiere)**.
Puteți să utilizați folderul partajat Bluetooth implicit sau să apăsați **Browse (Răsfoire)** pentru a partaja alt folder.
4. Apăsați **OK**.

Pentru a utiliza Bluetooth Explorer

1. Bluetooth Explorer este integrat în programul File Explorer (Explorare fișiere). Puteți să îl deschideți apăsând **Start > Programs (Program) > Bluetooth Explorer** sau apăsând săgeată Jos (▼) în stânga jos în Explorare fișiere și apăsând apoi **Bluetooth**.

2. Bluetooth Explorer caută apoi alte dispozitive Bluetooth care au activată partajarea fișierelor. Apăsați pentru a selecta din listă dispozitivul Bluetooth la care doriți să vă conectați. Este posibil să fie necesară introducerea unui cod pentru a putea să vă conectați la dispozitivul selectat.

Dacă în folderul partajat prin Bluetooth al celui alt dispozitiv există fișiere, acestea vor fi afișate în ecranul Bluetooth Explorer.

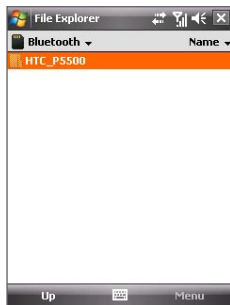

3. Selectați unul sau mai multe fișiere, apoi apăsați **Menu (Meniu) > Edit (Editare)** și alegeți dacă doriți să decupați sau să copiați fișierele.
4. Apăsați de două ori **Sus**.
5. Navigați la folderul din aparatul dvs. în care doriți să lipiți fișierele, apoi apăsați **Menu (Meniu) > Edit (Editare) > Paste (Lipire)**.

Imprimarea fișierelor prin Bluetooth

Conectați aparatul la o imprimantă Bluetooth pentru a imprima informațiile de contact, detaliile despre rezervări, mesaje și alte tipuri de fișiere.

Notă Puteți imprima fișiere în formate **.txt, .jpg, .xhtml, .vcf, .vcs**.

Înainte de a începe imprimarea, asigurați-vă că porniți imprimanta Bluetooth și activați Bluetooth pe aparat. Pentru a activa Bluetooth, apăsați **Start > Programs (Program) > Comm Manager (Manager comunicații)** apoi apăsați butonul **Bluetooth**.

Pentru a imprima informațiile despre persoanele de contact

1. Apăsați **Start > Contacts (Persoane de contact)**, apoi selectați persoanele de contact ale căror informații doriți să le imprimați.
2. Apăsați **Menu (Meniu) > Print via Bluetooth (Imprimare prin Bluetooth)**.
3. Apăsați **Menu (Meniu) > Search Device (Căutare dispozitiv)**. Aparatul începe să caute dispozitive cu Bluetooth.
4. Selectați imprimanta Bluetooth și apăsați **Menu (Meniu) > Send File (Trimitere fișier)**.
5. Setați opțiunile de imprimare pe care le doriți și apoi apăsați **Print (Imprimare)**.

Pentru a imprima o rezervare din calendar

1. Apăsați **Start > Calendar** și selectați rezervarea ale cărei detalii doriți să le imprimați.
2. Urmați pașii de la 2 la 5 din procedura "Pentru a imprima informațiile despre persoanele de contact".

Pentru a imprima un mesaj

1. Apăsați **Start > Messaging (Mesagerie)** și apoi selectați contul de mesagerie unde este situat mesajul pe care doriți să-l imprimați.
2. Selectați mesajul pe care doriți să-l imprimați.
3. Urmați pașii de la 2 la 5 din procedura "Pentru a imprima informațiile despre persoanele de contact".

Pentru a imprima un fișier JPEG

1. Efectuați una din următoarele operațiuni:
 - În Pictures & Videos (Imagini & video), selectați fișierul JPEG și apoi apăsați **Menu (Meniu) > Print via Bluetooth (Imprimare prin Bluetooth)**.
 - În File Explorer (Explorare fișiere), apăsați și mențineți apăsat fișierul JPEG, apoi apăsați în meniu **Print via Bluetooth (Imprimare prin Bluetooth)**.
2. Urmați etapele 3 - 5 din procedura "Pentru a imprima informațiile despre persoanele de contact".

Capitolul 11

Utilizarea GPS

**11.1 Recomandări și informații
preliminare privind utilizarea
sistemului GPS**

**11.2 Descărcarea informațiilor despre
sateliți prin QuickGPS**

11.3 Utilizarea TomTom NAVIGATOR

11.4 Comenzi GPS

11.1 Recomandări și informații preliminare privind utilizarea sistemului GPS

- Nu utilizați sistemul GPS în timp ce șofați. Traseul stabilit prin GPS are doar rol informativ. Respectați regulile de circulație.
- Folosiți responsabil sistemul GPS. Utilizatorii sunt răspunzători pentru pagubele rezultate în urma folosirii inadecvate a sistemului.
- Semnalul GPS nu poate trece prin obiecte solide și opace. Recepția semnalului poate fi afectată de obstacole cum ar fi clădiri înalte, tunele, poduri, păduri, factori meteo (ploaie sau nori) etc. Dacă parbrizul vehiculului conține metal, semnalul GPS va fi redus. Pentru o recepție îmbunătățită, conectați aparatul la o antenă GPS externă.

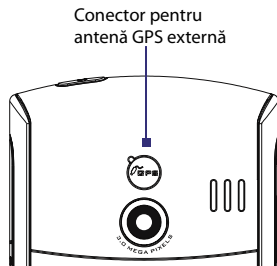

- Produsele de comunicații fără fir (cum ar fi telefoanele mobile sau dispozitivele anti-radar) pot interfera cu semnalul sateliților, provocând deteriorarea recepției.
- Sistemul de poziționare globală (GPS) este dezvoltat și întreținut de Departamentul Apărării din SUA. Departamentul este responsabil pentru precizia și funcționarea sistemului. Modificările efectuate de Departament pot afecta precizia și funcționarea sistemului GPS.
- Nu lăsați dispozitivul într-un vehicul și nu îl expuneți la razele solare directe pentru a evita supraîncălzirea bateriei, care poate duce la deteriorarea aparatului sau a vehiculului.

- Când montați aparatul într-un vehicul, fixați-l folosiți suportul de mașină. Evitați amplasarea aparatului în zonele indicate în următoarea figură:

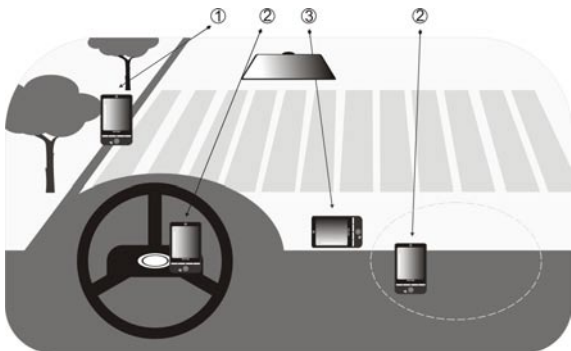

- 1 Nu amplasați aparatul în câmpul vizual al șoferului.
- 2 Nu amplasați aparatul în zona de deschidere a airbag-urilor.
- 3 Fixați întotdeauna aparatul pe suport.

11.2 Descărcarea informațiilor despre sateliți prin QuickGPS

Înainte de a utiliza aparatul pentru navigarea GPS, deschideți programul **QuickGPS** și descărcați datele efemeride (poziția actuală a sateliților) pe aparat. Aceste date sunt necesare pentru determinarea poziției zonei în care vă aflați.

QuickGPS descarcă datele efemeride de la un server Web, în loc să le descarce de la sateliți, folosind conexiunea Internet a aparatului, care poate fi stabilită prin ActiveSync sau 3G/GPRS. Astfel, este redusă semnificativ durata de determinare a poziției dvs.

Pentru a deschide QuickGPS

Apăsați **Start > Programs (Programe) > QuickGPS**.

Pentru a descărca date

Apăsați **Download (Descărcare)** în ecranul QuickGPS.

Mai întâi, va fi afișat **Valid time (Durata de valabilitate)** a datelor descărcate. Pe măsura trecerii timpului, vor fi afișate zilele și orele de valabilitate rămase.

Pentru a scurta timpul necesar pentru poziționarea GPS, descărcați datele efemeride actuale după expirarea valabilității datelor.

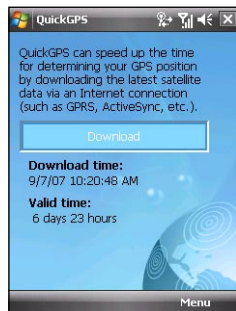

Opțiuni de descărcare

Pentru a configura modul de descărcare, apăsați **Menu (Meniu) > Options (Opțiuni)** și alegeți din opțiunile disponibile:

- Remind me when data expires (Notificare la expirarea datelor).**
 Dispozitivul afișează un mesaj la expirarea valabilității datelor efemeride.
 După afișarea notificării, apăsați **Menu (Meniu)** pentru a anula notificarea sau a seta un interval de repetare a acesteia.
 Apăsați **OK** pentru a deschide programul QuickGPS și a descărca cele mai recente date.
- Autodownload when data expires (Descărcare automată la expirarea datelor).** Datele efemeride vor fi descărcate automat pe dispozitiv după expirarea acestora.
- Autodownload when connected to PC via ActiveSync (Descărcare automată la conectarea la PC prin ActiveSync).**
 Permite descărcarea automată a datelor efemeride prin ActiveSync când conectați aparatul la computer. Pentru ca datele să poată fi descărcate, computerul trebuie să fie conectat la Internet.

Notă Datele efemeride sunt stocate pe serverele Web HTC. QuickGPS este preconfigurat să se conecteze la aceste servere.

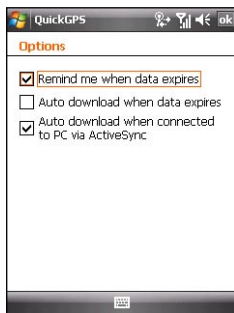

11.3 Utilizarea TomTom NAVIGATOR

TomTom NAVIGATOR este un software de navigare GPS care calculează traseul pe baza adresei de destinație specificate, persoanei de contact selectate, punctului de interes etc., oferind instrucțiuni vizuale și vocale clare. TomTom NAVIGATOR vă oferă mai multe trasee pe care le puteți alege când planificați călătoria. Locurile vizitate frecvent pot fi adăugate ca preferințe.

Înainte de a începe călătoria, folosiți Map Browser (Explorare hartă) pentru a vă familiariza cu traseul. O altă funcție utilă a software-ului este Advanced planning (Planificare complexă), care vă permite să identificați traseul cel mai scurt sau cel mai rapid. Alte funcții includ calcularea unor variante de traseu suplimentare, planificarea itinerariului și altele.

Pentru a instala TomTom NAVIGATOR

Instalați TomTom NAVIGATOR de pe discul cu aplicații furnizat împreună cu aparatul.

Pentru a deschide TomTom NAVIGATOR

Pentru a deschide TomTom NAVIGATOR, efectuați una din următoarele operațiuni:

- Apăsați **Start > Programs (Programe) > TomTom NAVIGATOR**.
- Apăsați  în ecranul Today (Azi).

Prima utilizare

La prima pornire a TomTom NAVIGATOR, este afișat Expertul de configurare, care vă pune câteva întrebări pentru configurarea TomTom NAVIGATOR. Răspundeți la fiecare întrebare apăsând pe răspunsul dorit.

Apoi este afișat Expertul de descărcare, care vă permite să descărcați gratuit o hartă la alegere. După terminarea descărcării, harta este adăugată automat la TomTom NAVIGATOR.

Pentru a determina poziția dvs. actuală

Pentru ca receptorul GPS încorporat să poată determina poziția dvs. actuală, trebuie să vă aflați în aer liber. La prima pornire a TomTom NAVIGATOR, determinarea poziției poate dura până la 5 minute.

Dacă determinarea poziției durează mai mult de 5 minute, asigurați-vă că vă aflați într-o zonă deschisă, fără clădiri înalte sau copaci în apropiere. La următoarele utilizări ale sistemului GPS, poziția dvs. va fi determinată mult mai rapid, de obicei în câteva secunde.

Sfat Pentru ca receptorul GPS să determine mai rapid poziția dvs. actuală, folosiți mai întâi **QuickGPS** pentru a descărca pe aparat cele mai recente date efemeride. Pentru informații suplimentare despre QuickGPS, consultați secțiunea “Descărcarea informațiilor despre sateliți prin QuickGPS” de la începutul acestui capitol.

Afișajul rutier

După încheierea Expertului de configurare și a Expertului de descărcare, TomTom NAVIGATOR comută la **Afișajul rutier**. Afișajul rutier este alb-negru până la determinarea poziției dvs. de către receptorul GPS al aparatului. După determinarea poziției dvs., Afișajul rutier devine color și indică poziția dvs. pe hartă.

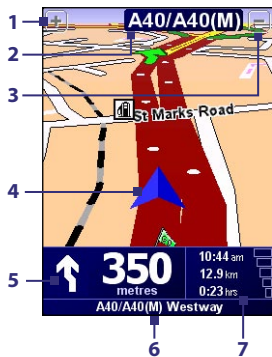

- 1 Apăsați pentru a mări harta pe poziția dvs.
- 2 Afișează numele următorului drum sau indicator rutier important, dacă este disponibil.
- 3 Apăsați pentru a micșora harta pe poziția dvs.
- 4 Indică poziția dvs. actuală.
- 5 Afișează o săgeată care indică direcția de urmat, afișând de asemenea distanța de la poziția actuală până la următorul viraj. Puteți, de asemenea, apăsa în această zonă pentru a repeta ultima instrucțiune vocală și pentru a regla volumul.
- 6 Afișează numele următoarei străzi pe care trebuie să virajați.
- 7 Afișează informații despre călătoria dvs. și despre puterea semnalului GPS. Apăsați în această zonă pentru a vizualiza un rezumat al traseului.

Main Menu (Meniul principal)

Apăsați pe hartă pentru a deschide **Main Menu (Meniul principal)**. Meniul principal este format din trei ecrane cu pictograme. Apăsați pictograma **Următorul** (▶) pentru a comuta între ecranele meniului.

- **Navigate to (Navigare la)**. Vă permite să selectați o destinație.
- **Find alternative (Căutare alternativă)**. Calculează un alt traseu dacă doriți să evitați traficul sau alte inconveniente.
- **TomTom Traffic**. Activează și dezactivează recepționarea informațiilor despre trafic. (Acesta este un serviciu cu plată).
- **Add Favorite (Adăugare Preferință)**. Vă permite să adăugați locurile vizitate frecvent ca preferințe.



- **Change preferences (Modificare preferințe)**. Deschide meniul Preferences (Preferințe), în care puteți personaliza setările.
- **Advanced planning (Planificare complexă)**. Permite planificarea în avans a călătoriilor prin selectarea unui punct de plecare și a unei destinații. Vă ajută să determinați durata și traseul călătoriei.
- **Browse map (Explorare hartă)**. Afișează întreaga hartă.
- **Clear route (Ștergere traseu)**. Șterge întregul traseu.
- **View route (Vizualizare traseu)**. Afișează traseul detaliat.
- **Itinerary planning (Planificare itinerariu)**. Permite planificarea unei călătorii cu opriri intermediare, nu doar cu o singură destinație finală.
- **TomTom Weather (Meteo TomTom)**. Informații meteo actualizate despre o locație.
- **TomTom PLUS services (Servicii TomTom PLUS)**. Oferă servicii suplimentare la care vă puteți abona; vă permite să achiziționați și să descărcați hărți și voci pe aparat.
- **Call number (Apelare număr)**. Vă permite să căutați numere de telefon ale punctelor de interes.

- **Guided tours (Prezentări).** Alegeți o funcție și vizionați o prezentare a modului de utilizare a acesteia.
- **Exit application (Închidere aplicație).** Închide TomTom NAVIGATOR și sistemul de navigare GPS.

Selectarea unei destinații

Când apăsați **Navigate to (Navigare la)** în meniul principal, vi se oferă mai multe opțiuni de setare a destinației. Apăsați pictograma **Următorul** (▶) pentru a viziona diversele tipuri de destinații.

Există mai multe tipuri de destinații frecvent utilizate:

- **Home (Acasă).** Domiciliul dvs. Trebuie să specificați mai întâi adresa de acasă în meniul Preferences (Preferințe).
- **Favorite (Preferință).** Un loc vizitat frecvent pe care l-ați salvat ca preferință. Pentru informații suplimentare, consultați "Preferințe".
- **Address (Adresă).** O adresă ce conține numele străzii și numărul casei, sau o locație din oraș, cum ar fi un cod poștal sau o intersecție.
- **Recent destination (Destinație recentă).** Un loc vizitat recent.
- **Point of interest (Punct de interes).** Adrese utile, cum ar fi restaurante, benzinării etc.
- **GPS position (Poziție GPS).** Apăsați pentru a adăuga poziția dvs. actuală ca punct de interes (POI).
- **Point on map (Punct pe hartă).** O locație de pe harta afișată pe ecran.
- **Latitude Longitude (Latitudine longitudine).** Apăsați acest buton pentru a adăuga un punct de interes introducându-i latitudinea și longitudinea.

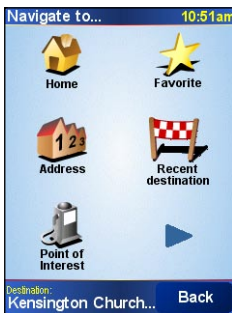

- **TomTom Buddy.** Dacă sunteți abonat la serviciul TomTom Buddies, puteți utiliza această funcție pentru a adăuga un "Buddy" (prieten) ca punct de interes. Serviciul TomTom Buddies este disponibil în cadrul pachetului de servicii TomTom PLUS.
- **Contact (Persoană de contact).** Adresa unei persoane de contact stocate pe aparat.

După setarea destinației, TomTom NAVIGATOR vă întreabă dacă doriți să ajungeți acolo la o anumită oră. După ce apăsați **YES (DA)** și introduceți ora sosirii, TomTom NAVIGATOR vă anunță dacă puteți ajunge la timp sau nu.

TomTom NAVIGATOR calculează apoi traseul și afișează rezumatul acestuia, prezentat aici.

Apăsați **Done (Efectuat)**. TomTom NAVIGATOR comută apoi la afișajul rutier și începe să vă ghideze spre destinație prin intermediul instrucțiunilor vizuale și vocale.



- Sfaturi**
- Apăsați **Details (Detalii)** în ecranul Route Summary (Rezumat traseu) sau apăsați **View Route (Vizualizare traseu)** în meniul principal pentru a vizualiza harta traseului, o demonstrație a traseului etc.
 - După planificarea unui traseu, puteți fi pus în situația de a-l modifica datorită unui blocaj rutier sau de a vă opri în alt loc de pe traseu. Pentru a modifica traseul, apăsați **Find alternative (Căutare alternativă)** în meniul principal, apoi alegeți modul de recalculare a traseului, cum ar fi **Avoid roadblock (Evitare blocaj)**, **Travel via (another road) (Deplasare prin (alt drum))**, **Minimise traffic delays (Minimizare întârzieri trafic)** etc.

Preferate

Favorites (Preferințe) sunt locuri pe care le vizitați frecvent. Puteți salva aceste locuri în Preferințe pentru a nu le mai introduce manual de fiecare dată.

Pentru a crea o preferință

1. Apăsați în Afișajul rutier pentru a deschide meniul principal.
2. Apăsați **Add Favorite (Adăugare Preferință)**.

3. Puteți apoi selecta una din următoarele locații ca preferință: **Home (Acasă)**, **Address (Adresă)**, **Recent destination (Destinație recentă)** sau **Point of interest (Punct de interes)**.
4. Folosiți numele implicit sau introduceți un nume pentru preferință.
5. Apăsați **Done (Efectuat)**.

Pentru a naviga la o preferință

1. Apăsați Afișajul rutier pentru a deschide meniul principal.
2. Apăsați **Navigate to (Navigare la)**, apoi apăsați **Favorite (Preferință)**.
3. Selectați o preferință din listă. TomTom NAVIGATOR calculează apoi traseul.
4. După calcularea traseului, apăsați **Done (Efectuat)**.

TomTom NAVIGATOR începe să vă ghideze imediat spre destinație prin intermediul instrucțiunilor vizuale și vocale.

Pentru a redenumi sau șterge o preferință

1. Apăsați Afișajul rutier pentru a deschide meniul principal.
2. Apăsați **Change preferences (Modificare preferințe)**.
3. Apăsați pictograma **Următorul** (▶), apoi apăsați **Manage Favorites (Gestionare Preferințe)**.
4. Apăsați preferința pe care doriți să o redenumiți sau ștergeți.
5. Efectuați una din următoarele operațiuni:
 - Pentru a redenumi preferința, apăsați **Rename (Redenumire)**. Modificați numele și apăsați **Done (Efectuat)**.
 - Apăsați **Delete (Ștergere)**, apoi apăsați **YES (DA)** pentru a confirma ștergerea.
6. Apăsați **Done (Efectuat)**.

Puncte de interes (POI)

Punctele de interes (POI) sunt locuri utile, cum ar fi benzinării, restaurante, hoteluri, parcuri și altele.

Tom Tom NAVIGATOR grupează punctele de interes în locații și categorii. Când selectați o destinație sau creați o preferință, vi se va cere să selectați mai întâi o locație și o categorie, apoi să alegeți un punct de interes.

Punctele de interes principale sunt incluse în harta TomTom NAVIGATOR. Dacă doriți, puteți adăuga puncte de interes suplimentare.

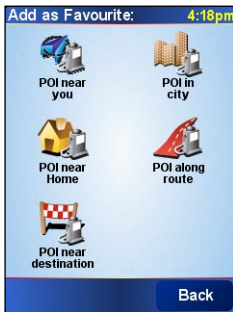

Locații POI

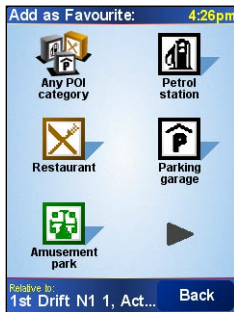

Categoriile POI

Pentru a adăuga un punct de interes

1. Apăsați Afișajul rutier pentru a deschide meniul principal.
2. Apăsați **Change preferences (Modificare preferințe) > Manage POIs (Gestionare POI)**.
Înainte de a adăuga un punct de interes, trebuie să creați o categorie. Puteți adăuga punctele de interes noi doar la o categorie de puncte de interes creată de dvs.
3. Pentru a adăuga o categorie, apăsați **Add POI category (Adăugare categorie POI)**.
4. Introduceți numele categoriei POI, de exemplu 'Restaurante preferate', apoi selectați un marcaj pentru categoria de puncte de interes. (Acest marcaj va fi folosit pentru reprezentarea punctelor de interes pe hartă).
5. Apăsați **Add POI (Adăugare POI)**.
6. Apăsați pe categoria POI în care doriți să adăugați punctul de interes.

7. Selectați locația punctului de interes în același mod în care alegeți o destinație (de exemplu, alegeți Home (Acasă), Address (Adresă) etc.).

Sfat Puteți personaliza TomTom NAVIGATOR astfel încât să vă alerteze cu un sunet când vă aflați în apropierea unui punct de interes. În meniul principal, apăsați **Change Preferences (Modificare preferințe) > Manage POIs (Gestionare POI) > Warn when near POI (Avertizare în apropierea POI)**. Puteți specifica distanța până la POI la care se va activa notificarea și puteți selecta un sunet de notificare.

Advanced planning (Planificare complexă)

Este recomandabil să planificați în avans călătoria. Puteți folosi funcția **Advanced planning (Planificare complexă)** pentru a afla care este cel mai rapid sau scurt traseu între punctul de pornire și destinație.

Pentru a planifica un traseu în avans

1. Apăsați Afișajul rutier pentru a deschide meniul principal.
2. Apăsați pictograma **Următorul** (▶), apoi apăsați **Advanced planning (Planificare în avans)**.
3. Selectați punctul de începere a călătoriei în același mod în care selectați destinația.
4. Setati destinația călătoriei.
5. Alegeți tipul de traseu ce va fi planificat, cum ar fi:
 - **Fastest route (Cel mai rapid traseu).** Traseul care ia cel mai puțin timp.
 - **Shortest route (Cel mai scurt traseu).** Cea mai scurtă distanță dintre locurile setate (este posibil să dureze mai mult decât alte trasee, în funcție de zonele străbătute și starea drumului).
6. Apăsați **Done (Efectuat)**.



TomTom NAVIGATOR planifică apoi traseul și afișează rezumatul acestuia. Apăsați **Details (Detalii)** pentru a parcurge harta traseului, a vizualiza o prezentare a acestuia și a obține alte informații.

Map Browser (Explorare hartă)

Folosiți **Map Browser (Explorare hartă)** pentru a vizualiza un traseu sau a identifica un anumit loc pe hartă.

Pentru a parcurge deschide Map Browser (Explorare hartă)

1. Apăsați Afișajul rutier pentru a deschide meniul principal.
2. Apăsați pictograma **Următorul** (▶), apoi apăsați Browse map (Explorare hartă).

Pentru a panorama și vizualiza alte părți ale hărții, apăsați și glisați degetul pe ecran.

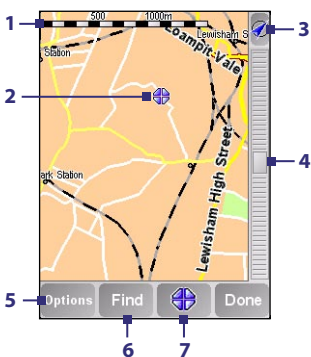

- 1 Acest etalon **indică scara** hărții.
- 2 Indică poziția dvs. actuală pe hartă. Apăsați în alt loc pentru a viziona altă zonă a hărții.
- 3 Apăsați pentru a centra harta pe poziția dvs. actuală.
- 4 Bara de zoom. **Schimbați scara** hărții deplasând bara de zoom în sus și în jos.
- 5 Apăsați pentru a specifica elementele ce vor fi afișate pe hartă, cum ar fi puncte de interes, preferințe, nume de străzi și alte elemente.

- 6 Apăsați pentru a căuta adrese și puncte de interes pe hartă.
- 7 Butonul **Cursor**. Apăsați pentru a naviga la poziția cursorului pe hartă, a adăuga poziția cursorului la Preferințe sau a căuta un punct de interes în zona respectivă.

Preferences (Preferințe)

Puteți modifica aspectul și comportamentul TomTom NAVIGATOR. Apăsați **Change preferences (Modificare preferințe)** în meniul principal pentru a accesa și modifica setările. În continuare sunt prezentate câteva din setările ce pot fi modificate în TomTom NAVIGATOR:

Setare	Descriere
Use night colors (Utilizare culori nocturne)	<p>Reduce luminozitatea ecranului și folosește culori mai întunecate pentru hartă. Folosiți această setare dacă vă aflați în medii întunecate.</p> <p>Pentru a reveni la culori mai luminoase, apăsați Use day colors (Utilizare culori diurne).</p>
Turn off 3D display (Dezactivare afișare 3D)	<p>Afișează o hartă bidimensională. Puteți alege dacă harta va fi orientată în funcție de direcția dvs. de deplasare sau cu nordul în sus. Dacă decideți să mențineți harta cu nordul în sus, aceasta nu se va mișca în funcție de direcția dvs. de deplasare.</p> <p>Pentru a reveni la afișarea hărții din perspectiva dvs., apăsați Turn on 3D display (Activare afișare 3D).</p>
Safety preferences (Preferințe referitoare la siguranță)	<p>Permite activarea Safety lock (Blocaj de siguranță), care ascunde temporar unele butoane și funcții ale TomTom NAVIGATOR în timp ce șofați; de asemenea, vă oferă posibilitatea de a dezactiva afișarea hărții, astfel încât să vizualizați doar informații despre următorul viraj.</p>
Enable/disable POIs (Activare/dezactivare POI)	<p>Permite selectarea categoriilor de puncte de interes afișate pe hartă.</p>
Turn off sound (Oprire sunet)	<p>Dezactivează instrucțiunile vocale. Pentru a activa din nou instrucțiunile vocale, apăsați Turn on sound (Activare sunet).</p>
Volume preferences (Preferințe referitoare la volum)	<p>Permite modificarea volumului instrucțiunilor vocale.</p>
Manage Favorites (Gestionare Preferințe)	<p>Permite redenumirea, ștergerea și căutarea preferințelor.</p>
Change Home location (Schimbare locație domiciliu)	<p>Permite setarea locației domiciliului, care poate fi domiciliul dvs. real sau un loc în care mergeți des, cum ar fi biroul.</p>
Manage maps (Gestionare hărți)	<p>Vă permite să descărcați sau să ștergeți o hartă, ori să comutați la altă hartă.</p>
Manage POIs (Gestionare POI)	<p>Permite adăugarea, editarea sau ștergerea unui punct de interes sau a unei categorii. De asemenea, puteți activa un sunet de notificare pentru când vă apropiați de un punct de interes.</p>

Setare	Descriere
Planning preferences (Preferințe planificare)	Setează tipul de traseu planificat după selectarea unei destinații. Implicit, se planifică traseul cel mai rapid.
Toll road preferences (Preferințe drumuri cu taxă)	Setează modul în care TomTom NAVIGATOR tratează drumurile cu taxă către destinație. Puteți să alegeți să ocoliți întotdeauna drumurile cu taxă, să nu le ocoliți niciodată, sau să vi se solicite decizia în cazul identificării unui drum cu taxă.
Compass preferences (Preferințe busolă)	Decideți dacă va fi afișată o busolă.
Change map colors (Schimbare culori hartă)	Setează schemele de culoare folosite pentru afișajul diurn și nocturn.
Show GPS status (Afișare stare GPS)	Afișează informații despre semnalul GPS.
Keyboard preferences (Preferințe tastatură)	Apăsați pentru a selecta dimensiunea și conformația tastaturii.
Name preferences (Preferințe nume)	Vă permite să selectați informațiile afișate pe hartă în afișajul rutier.
Status bar preferences (Preferințe bară de stare)	Vă permite să selectați informațiile afișate pe bara de stare în afișajul rutier.
Set units (Setare unități)	Setează unitățile utilizate pentru distanțe, oră, latitudine și longitudine, temperatură și presiune atmosferică.
Operate left-handed (Utilizare cu stânga)	Apăsați pentru a deplasa butoanele importante în stânga ecranului, pentru utilizatorii stângaci.
Hide tips (Ascundere sfaturi)	Apăsați pentru ca TomTom Navigator să nu mai afișeze sfaturi.
Change voice (Schimbare voce)	Vă permite să alegeți altă voce pentru instrucțiunile vocale. Opțiune disponibilă numai dacă ați instalat mai multe voci în TomTom NAVIGATOR).
Change language (Schimbare limbă)	Vă permite să selectați limba utilizată de interfața TomTom NAVIGATOR.
Reset factory settings (Reinițializare la setările din fabrică)	Apăsați pentru a reinițializa setările TomTom NAVIGATOR la valorile implicite din fabrică. Toate setările, inclusiv Preferințe, Locație domiciliu etc. vor fi șterse.
Do not ask arrival time (Nu se solicită ora sosirii)	Apăsați pentru ca TomTom NAVIGATOR să nu vă mai solicite ora la care doriți să sosiți la destinație.

11.4 Comenzi GPS

Când software-ul GPS afișează o hartă sau un meniu, folosiți următoarele comenzi ale aparatului pentru a naviga:

- În ecranul Map Browser (Explorare hartă), apăsați NAVIGARE sus pentru a mări harta sau apăsați NAVIGARE jos pentru a micșora harta.
- Folosiți COMANDA NAVIGARE pentru a derula elementele unui meniu. Apăsați butonul ENTER pentru a selecta un element de meniu și a deschide ecranul corespunzător acestuia.

Sfat Puteți, de asemenea, roti ROTIȚA DE NAVIGARE pentru a selecta elemente de meniu și a mări/micșora harta.

Capitolul 12

Experiența Multimedia

12.1 Aparatul foto

12.2 Album aparat foto

12.3 Imagini & video

12.4 Windows Media® Player Mobile

12.5 Manager audio

**12.6 Utilizarea funcției Sporirea
nivelului sunetului**

12.7 Utilizarea Radioului FM

12.1 Aparatul foto

Puteți realiza cu ușurință fotografii și înregistra clipuri video cu sunet folosind cele două aparate foto încorporate ale aparatului.

Aparat foto principal: Aparat foto posterior de 3 megapixeli CMOS pentru captarea de imagini de înaltă rezoluție și clipuri video cu sunet

Aparat foto secundar: Aparat foto frontal pentru realizarea de apeluri video și autoportrete

Pentru a deschide ecranul Aparat foto

- Apăsați butonul APARAT FOTO al dispozitivului.
- Apăsați **Start > Programs (Program) > Camera (Aparat foto)**.

Orientarea ecranului comută automat în modul vedere când deschideți Aparatul foto.

Pentru a ieși din modul Aparat foto

- Apăsați pictograma **ieșire** () din ecranul Aparat foto.

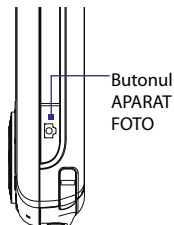

Moduri de captură

Aparatul foto al dispozitivului permite captarea de imagini și clipuri video folosind diverse moduri încorporate, oferindu-vă flexibilitate în preluarea imaginilor. Modul Aparat foto este setat implicit la modul captare **Photo (Foto)** implicit. Colțul din partea stânga jos al ecranului afișează modul de captare activ.







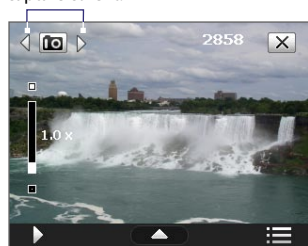

Pentru a schimba modul de captare

- Apăsați săgețile stânga sau dreapta de lângă pictograma modului.
- Apăsați NAVIGARE dreapta sau stânga (în orientarea Vedere).

Apăsați pentru a schimba modul de captare curent.



Puteți selecta unul din următoarele moduri de captare:

Pictogramă	Mod captare
	Photo (Foto): Captează imagini statice standard.
	Video: Captează clipuri video, cu sau fără sunet.
	MMS Video: Captează videoclipuri adecvate pentru trimiterea cu mesaje MMS.
	Contacts Picture (Imagine persoane de contact): Permite captarea unei imagini statice și oferă opțiunea de a o atribui imediat ca fotografie de identificare pentru o persoană de contact.
	Picture Theme (Imagine tematică): Captează imagini statice și le încadrează în rame.
	Panorama: Captează o succesiune de imagini statice continue pe o direcție și coează imaginile pentru a crea o imagine panoramică.
	Sports (Sporturi): Captează fotografiile consecutive (3, 5, 7 sau 10).
	Burst (Rafală): Captează o succesiune de imagini statice (maxim 30) atâta timp cât butonul APARAT FOTO al aparatului sau butonul ENTER al butonului de NAVIGARE este menținut apăsat.

Notă Când folosiți aparatul foto secundar pentru a captura, puteți folosi numai modulele Foto (Photo), Video, MMS Video, Contacts Picture (Imagine persoane de contact), și Picture Theme (Imagine tematică).

Formate de fișiere acceptate

Utilizând modulele de captare disponibile, aparatul foto al dispozitivului captează fișiere în următoarele formate:

Tipul captării	Format
Imagine statică / Imagine persoane de contact / Panorama / Sporturi / Rafală	JPEG
Video / MMS Video	H.263 (.3gp) ; MPEG-4 (.mp4)

Comenzile aparatului foto

- Apăsați APARAT FOTO sau ENTER pentru a realiza o fotografie sau a prelua o imagine pentru persoane de contact.
- Apăsați APARAT FOTO sau ENTER pentru a începe înregistrarea video; apăsați din nou pentru a opri înregistrarea.
- Apăsați APARAT FOTO sau ENTER pentru a realiza imagini pentru o temă sau panoramă.
- Pentru a efectua fotografii consecutive în modul Sporturi, apăsați APARAT FOTO sau ENTER, apoi încadrați și urmăriți subiectul.
- Apăsați și mențineți apăsat butonul APARAT FOTO sau butonul ENTER când realizați fotografii consecutive în modul Rafale. Eliberați butonul pentru a înceta fotografierea.

Comenzi și indicatoare afișate pe ecran

Comenzile și indicatoarele afișate pe ecran dispar după circa 3 secunde. Pentru a afișa din nou comenzile și indicatoarele, apăsați sau atingeți ecranul.

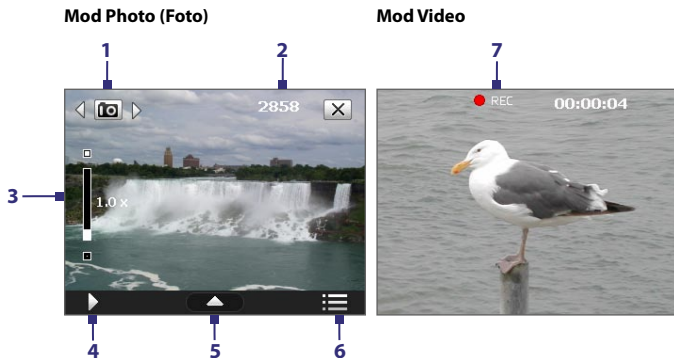

- 1 **Comandă de comutare a modului.** Apăsați săgeata stânga/dreapta (◀/▶) de pe ecran pentru a comuta modul de captare.
- 2 **Indicatorul memorie rămasă.** În modurile Photo (Foto), Contacts Picture (Imagine persoane de contact), Picture Theme (Imagine tematică), Panorama, Sports (Sporturi) și Burst (Rafale), acest indicator afișează numărul de fotografii rămase conform setărilor curente. În modurile Video și Video MMS, acest indicator afișează durata disponibilă pentru înregistrare. În timpul înregistrării video, acest indicator afișează durata înregistrării.
- 3 **Comandă panoramare.** Apăsați ◻ / ◻ pe ecran pentru a mări sau micșora.

Notă Această comandă apare numai când panoramarea este acceptată de rezoluția pe care ați selectat-o.

Sfat Puteți apăsa și butonul NAVIGARE sus/jos sau puteți roti ROTIȚA DE NAVIGARE pentru a mări sau micșora imaginea.
- 4 **Album.** Apăsați pentru a deschide Album aparat foto. Vezi "Album aparat foto" pentru detalii.
- 5 **Panoul de setări rapide.** Apăsați pentru a deschide panoul de setări rapide. Vezi "Panoul de setări rapide" pentru detalii.
- 6 **Meniu.** Apăsați pentru a deschide ecranul Camera Settings (Setări aparat foto).
- 7 **Indicator de înregistrare.** Acesta afișează un indicator roșu intermitent în timpul înregistrării video.



8

Mod Picture Theme (Imagine tematică)

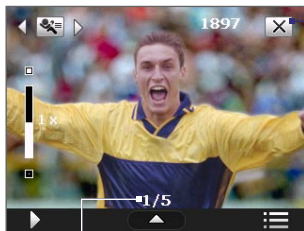

9

Modul Sports (Sporturi)



- 8 Pictogramă de selectare a șablonului.** În modul Imagine tematică, apăsați pentru a comuta între diverse șabloane.
- 9 Indicator evoluție.** În modulele Picture Theme (Imagine tematică), Panorama, Sports (Sporturi) și Burst (Rafale), acesta indică numărul total de fotografii consecutive.
- 10 Ieșire.** Apăsați  pentru a închide programul Aparat foto.

Panoul de setări rapide

Panoul de setări rapide oferă o modalitate rapidă de a regla setările frecvent utilizate ale camerei. Apăsați pe ecran pentru a deschide panoul de setări rapide. Apăsați un buton al panoului, de exemplu **Resolution (Rezoluție)**, pentru a afișa setările disponibile.

Notă Setările disponibile în meniu depind de Modul de captare selectat.



- 1 Rezoluție.** Apăsați pentru a schimba rezoluția. Consultați tabelul din pagina anterioară pentru dimensiunile detaliate ale imaginilor.
- 2 Stocare.** Apăsați pentru a comuta între salvarea fotografiilor sau clipurilor video captate în memoria aparatului  sau pe cartela de stocare .
- 3 Aparat foto.** Pictograma Aparat foto indică aparatul foto utilizat. Apăsați pentru a selecta succesiv aparatele foto.

 **Aparat foto principal:** Aparat foto de 3 megapixeli CMOS amplasat în partea posterioară a aparatului, folosit pentru realizarea de fotografii și clipuri video.









Aparat foto secundar: Aparat foto situat în colțul dreapta-sus al panoului frontal al dispozitivului, folosit pentru realizarea clipurilor video și fotografiilor autoportret.



Aparat foto secundar (inversat): Utilizat pentru realizarea de clipuri video și fotografii autoportret fără efect de oglindă.

Dacă în imaginea autoportret există text (de exemplu dacă purtați un tricou inscripționat cu text), acesta apare inversat în fotografia/filmarea realizată cu aparatul foto secundar. Folosiți modul Aparat foto secundar (inversat) pentru a inversa imaginea astfel încât textul să poate fi citit în fotografia/clipul video realizat.

- 4 **Temporizare automată.** Apăsăți pentru a seta temporizarea automată la **2 seconds (2 secunde)**, **10 seconds (10 secunde)**, sau la **Off (Oprit)** în modul Foto sau Imagine persoane de contact. Când apăsați butonul APARAT FOTO sau ENTER pentru a realiza o fotografie, începe numărătoarea inversă, iar după intervalul stabilit se realizează fotografia.
- 5 **Luminozitate.** Apăsăți pictograma plus/minus ( / ) pentru a scădea sau a crește luminozitatea.
- 6 **Balanță de alb.** Balanța de alb permite captarea mai precisă a culorilor în diverse condiții de iluminare. Setările balanței de alb includ:
Auto (Automat) () , Daylight (Zi) () , Night (Noapte) () ,
Incandescent () și Fluorescent () .

Panoramarea

Înainte de a capta o imagine statică sau un clip video, puteți mări pentru a aduce mai aproape obiectul încadrat sau puteți micșora pentru a îndepărta obiectul.

Notă Comanda de panoramare apare pe ecran numai când panoramarea este acceptată de **rezoluția** pe care ați selectat-o.

















Pentru a mări





- Rotiți ROTIȚA DE NAVIGARE în sens orar, apăsați butonul NAVIGARE în sus sau apăsați .

Pentru a micșora

- Rotiți ROTIȚA DE NAVIGARE în sens antiorar, apăsați butonul NAVIGARE în jos sau apăsați .

Intervalul de panoramare al aparatului foto pentru o imagine sau un clip video depinde de modul de capturare și de dimensiunea captării. Tabelul următor reprezintă o sinteză.

Mod capturare	Dimensiunea captării	Interval de panoramare
Foto (Photo):	 3M (2048 x 1536)	Panoramarea nu este disponibilă
	 2M (1600 x 1200)	Panoramarea nu este disponibilă
	 1M (1280 x 960)	1.0x la 2.0x
	 Mare (640 x 480)	1.0x la 2.0x
	 Medie (320 x 240)	1.0x la 4.0x
	 Mică (160 x 120)	1.0x la 8.0x
Video	 CIF (352 x 288)	1x și 2x
	 Mare (320 x 240)	1x și 2x
	 Medie (176 x 144)	1x și 2x
	 Mică (128 x 96)	1x și 2x
Video MMS	 Medie (176 x 144)	1x și 2x
	 Mică (128 x 96)	1x și 2x
Imagine persoane de contact	 Mare (480 x 640)	1.0x la 2.0x
	 Medie (240 x 320)	1.0x la 4.0x
Imagine tematică	Determinată de șablonul curent	Depinde de dimensiunea șablonului curent
Panoramă	 Mare (640 x 480)	1x și 2x
	 Medie (320 x 240)	1x, 2x și 4x

Mod captare	Dimensiunea captării	Interval de panoramare
Sport	 Mare (640 x 480)	1x și 2x
	 Medie (320 x 240)	1x, 2x și 4x
Rafală	 Mare (640 x 480)	1x și 2x
	 Medie (320 x 240)	1x, 2x și 4x





Pentru setările privind dimensiunea captării și domeniile de panoramare atunci când se folosește camera secundară, consultați ajutorul online.



Ecranul Revizuire



După preluarea unei imagini statice sau înregistrarea unui clip video, puteți vizualiza, trimite sau șterge imaginea sau clipul video în ecranul **Review (Revizuire)**.

Puteți de asemenea să apăsați pictogramele următoare din partea inferioară a ecranului Review (Revizuire):

Pictogramă	Funcție
 Înapoi	Rvine la ecranul aparatului foto.
 Ștergere	Șterge fișierele de imagine și video captate.
 Trimitere	Trimitere prin poștă electronică sau MMS.
 Vizualizare	Vizualizarea imaginii în programul Album aparat foto sau a clipului video captat în Windows Media® Player.

Pictogramă	Funcție
 Atribuire la persoane de contact	Asociază fotografia cu o persoană de contact selectată.
 Răsfoire	După captarea în modul Sports (Sport) sau Burst (Rafale), numărul total de fotografii consecutive este afișat în colțul din dreapta jos al ecranului Review (Revizuire). Apăsați săgeata sus/jos pentru a afișa succesiv fotografiile.

Setările aparatului foto

Apăsați pictograma Meniu () pentru a deschide ecranul Camera Settings (Setări aparat foto). Ecranul Camera Settings (Setări aparat foto) vă permite să configurați setările de captură și setările aparatului foto.

Ecranul Camera settings (Setări aparat foto) are două file: **Capture Settings (Setări captură)** și **Advanced (Complex)**. Folosiți fila Capture Settings (Setări captură) pentru a seta opțiunile modului de captură selectat; folosiți fila Advanced (Complex) pentru a seta preferințele programului Aparat foto.

Puteți să navigați la ecranul Setări aparat foto apăsând pe ecran sau apăsând butoanele de navigare.

Fila Capture Settings (Setări captură)

Opțiunile disponibile în această filă variază în funcție de modul de captură selectat.

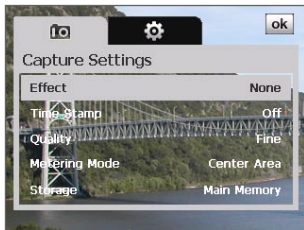

- **Effect (Efect).** Alegeți un efect special cum ar fi Tentă de gri, Sepia, etc. ce va fi aplicat fotografiilor sau clipurilor video.
- **Time Stamp (Emblemă timp)** (modurile Photo (Foto), Sports (Sport) și Burst (Rafale)). Alegeți dacă doriți sau nu să includeți data și ora pe fotografiile capturate.
- **Template (Șablon)** (mod Imagine tematică). Selectați un șablon.
- **Capture Speed (Viteză captură)** (modurile Rafală și Sporturi). Determină intervalul dintre fotografii. **Rapid** captează fotografii consecutive la cel mai scurt interval.
- **Snapshots (Instantanee)** (modul Sporturi). Selectați numărul de fotografii consecutive ce vor fi captate.
- **Direction (Direcție)** (mod Panoramă). Alegeți în ce direcție vor fi colate imaginile dintr-o panoramă.
- **Stitch Count (Număr colări)** (mod Panoramă). Selectați numărul de fotografii care vor fi realizate și colate într-o panoramă.
- **Quality (Calitate).** Selectați nivelul calității imaginii JPEG pentru toate imaginile statice captate. Puteți alege dintre **Basic (De bază)**, **Normal (Normală)**, **Fine (Bună)** și **Super fine (Foarte fin)**.
- **Metering Mode (Modul măsurare).** Selectați modul în care aparatul foto măsoară cantitatea de lumină și calculează expunerea optimă înainte de realizarea fotografiei. Alegeți fie **Center Area (Zona centrală)** pentru a măsura lumina folosind zona centrală a imaginii, fie **Average (Medie)** pentru a măsura lumina din întreaga imagine.
- **Storage (Stocare).** Selectați locul unde doriți să salvați fișierele. Fișierele pot fi salvate în memoria principală sau pe o cartelă de stocare.

Fila Advanced (Complex)

Opțiunile disponibile în această filă variază în funcție de modul de captură selectat.

- **Capture Format (Format de capturare).** Selectați formatul de fișier dorit.
- **Shutter sound (Sunet declanșator).** Alegeți dacă doriți ca aparatul foto să emită un sunet de declanșator când apăsați butonul ENTER sau butonul APARAT FOTO .

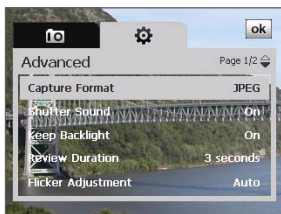

- **Shoot Option (Opțiune fotografieri).** Aparatul foto este dotat cu o funcție de focalizare automată, care este activată la apăsarea butonului APARAT FOTO sau ENTER. Dacă selectați **Full Press (Apăsare completă)**, va trebui să apăsați complet butonul APARAT FOTO pentru a realiza fotografia după realizarea focalizării automate. Dacă selectați **Half Press (Jumătate de apăsare)**, fotografia este realizată automat după focalizarea automată.

Notă Această opțiune are efect numai pentru butonul APARAT FOTO.
Apăsarea butonului ENTER are ca efect realizarea automată a fotografiei.

- **Grid (Grilă)** (mod Foto). Alegeți dacă pe ecranul Aparat foto va fi afișată o grilă. Afișarea unei grile vă ajută să încadrați și centrați subiectul mai simplu și mai precis.



- **Keep Backlight (Menținere iluminare fundal).** Activează și dezactivează iluminarea de fundal. Această setare are prioritate în timpul utilizării aparatului foto asupra setării aparatului privind iluminarea fundalului.

- **Review Duration (Durată revizuire).** Setează intervalul de afișare a imaginii/clipului video în ecranul Review (Revizuire). Selectați **No Limit (Nelimitat)** dacă nu doriți să impuneți o limită de timp. Selectați **No Review (Fără reafișare)** pentru a reveni la ecranul Aparat foto imediat după capturare și salvare.
- **Flicker Adjustment (Ajustare licărire).** Când realizați fotografiile în spații închise, este posibil ca ecranul aparatului foto să licărească datorită diferențelor dintre frecvența de scanare verticală a aparatului foto și frecvența de licărire a surselor de iluminare fluorescente. Pentru a reduce licărirea, modificați reglajul licăririi la **Auto (Automat)** sau la frecvența corectă (**50Hz** sau **60Hz**) a rețelei de electricitate din țara în care este folosit aparatul.
- **Record with Audio (Înregistrare cu sunet)** (în modurile Video și MMS Video). Selectați **On (Pornit)** pentru a înregistra clipuri video cu sunet sau selectați **Off (Oprit)** pentru a capta clipuri video fără sunet.
- **Prefix.** Dacă selectați prefixul **Default (Implicit)**, numele fișierelor captate este "IMAGE" sau "VIDEO" urmat de o succesiune de numere, de exemplu: IMAGE_001.jpg. De asemenea, puteți să alegeți numele fișierelor folosind ca prefix data curentă **Date (Data)** sau **Date & Time (Data și ora)**.

Notă Dacă aparatul foto este setat să salveze fotografiile captate pe cartela de stocare, nu puteți selecta prefixul. Fotografiile captate vor fi denumite folosind convenția IMAGnnnn.jpg (unde 'nnnn' este contorul), standardul de denumire DCIM (Digital Camera Images), fiind salvate în folderul \DCIM\100MEDIA de pe cartela de stocare.

- **Counter (Contor).** Pentru a reseta contorul de denumire a fișierelor la 1, apăsați **Reset (Reinițializare)**.
- **Recording Limit (Limită înregistrare)** (în modul Video). Setează durata sau dimensiunea maximă a clipului video înregistrat.
- **Template Folder (Folder șablon)** (în modul Imagine tematică). Implicit, șabloanele sunt stocate în folderul **\My Documents (Documentele mele)\Templates (Șablon)** din **Memoria principală** a aparatului. Dacă ați transferat unele șabloane pe o cartelă de stocare (folosind File Explorer (Explorare fișiere)), setați această opțiune la **Main + Card (Principală + cartelă)** pentru a specifica faptul că șabloanele sunt amplasate atât în memoria principală, cât și pe cartela de stocare.

- **Image Properties (Proprietăți imagine).** Această opțiune vă permite să reglați proprietățile afișajului aparatului foto, cum ar fi **Contrast**, **Saturation (Saturație)**, **Hue (Nuanță)** și **Sharpness (Claritate)**.

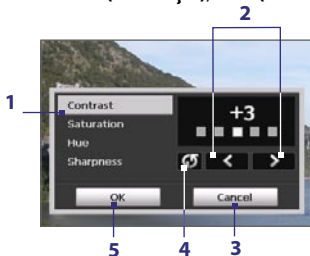

- 1 Apăsați o proprietate pentru a o regla.
 - 2 Apăsați pictograma stânga/dreapta sau apăsați butonul de NAVIGARE stânga/dreapta (în orientarea Vedere) pentru a crește/scădea valoarea.
 - 3 Apăsați pentru a închide submeniul fără a aplica și a salva modificările.
 - 4 Apăsați pentru a reinițializa toate proprietățile la valorile implicite.
 - 5 Apăsați pentru a salva setările.
- **Show Reminder (Afișare memento)** (modul Imagine persoane de contact). Selectați **On (Pornit)** dacă doriți ca aparatul foto să afișeze o solicitare de confirmare a asocierii imaginii captate cu o persoană de contact.
 - **Help (Ajutor).** Apăsați pentru a deschide fișierul Ajutor al aparatului foto.
 - **About (Despre).** Apăsați pentru a vizualiza informații despre programul Aparat foto.

12.2 Album aparat foto

Folosiți Camera Album (Album aparat foto) pentru a vizualiza imaginile și clipurile video realizate folosind programul Aparat foto. Album aparat foto oferă o varietate de funcții care vă permit să rotiți imaginile, să le vizualizați succesiv, să asociați imagini persoanelor de contact și altele.

Notă Album aparat foto afișează numai imaginile compatibile cu programul Aparat foto. Pentru detalii despre fișierele acceptate, vezi "Formate de fișiere acceptate" în secțiunea Aparat foto.

Pentru a deschide Album aparat foto.

Efectuați una din următoarele operațiuni:

- Apăsați **Start > Programs (Program) > Camera Album (Album aparat foto)**.
- În Touch Cube, apăsați **Photos (Fotografii) sau Videos (Fișiere video)**.
- În programul Aparat foto, apăsați  În funcție de modul de captură activ, Album aparat foto va afișa fie fotografiile, fie clipurile video din dispozitiv. De exemplu, dacă sunteți în modul Foto, Album aparat foto va afișa doar fotografiile. Pentru a vizualiza fișierele video, comutați la modul Video sau MMS Video înainte de a apăsa .







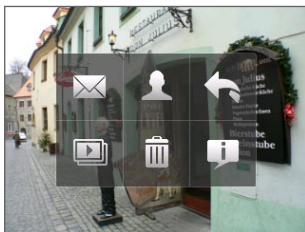

Sfat Dacă aveți mai multe imagini pe aparat, derulați în jos glisând degetul în sus. Derulați în sus glisând cu degetul în jos.

Pentru a vizualiza o imagine

În ecranul principal al Album aparat foto, apăsați miniatura imaginii pe care doriți să o vizualizați. În timp ce vizualizați imaginea, o puteți mări sau roti. Pentru instrucțiuni privind mărirea și rotirea imaginii, vezi procedurile următoare.

În timp ce vizualizați o imagine, atingeți ecranul sau apăsați ENTER pentru a afișa meniul.



Pictogramă	Funcție	Pictogramă	Funcție
	Apăsați pentru a trimite imaginea folosind un cont de mesagerie.		Apăsați pentru a iniția expunerea de diapositive.
	Apăsați pentru a seta imaginea ca imagine a unei persoane de contact.		Apăsați pentru a șterge imaginea.
	Apăsați pentru a reveni la ecranul principal Camera Album (Album aparat foto).		Apăsați pentru instrucțiuni despre utilizarea gesturilor și vizualizarea fotografiilor.

Pentru a afișa imaginea următoare

Deplasați-vă la următoarea imagine glisând degetul pe ecran de la dreapta la stânga.

Deplasați-vă la imaginea anterioară glisând degetul pe ecran de la stânga la dreapta.

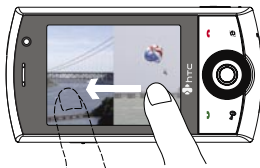

Pentru a roti imaginea

1. Vizualizați imaginea pe care doriți să o rotiți.
2. Trasați cu degetul un semicerc pe ecran.

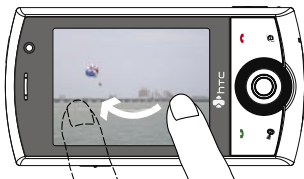

Glisați degetul în sens orar pentru a roti imaginea cu 90 de grade în sens orar.

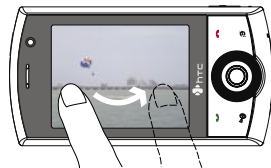

Glisați degetul în sens antiorar pentru a roti imaginea cu 90 de grade în sens antiorar.

Pentru a mări sau micșora o imagine

În timp ce vizualizați o imagine, trasați cu degetul un cerc complet pe ecran.

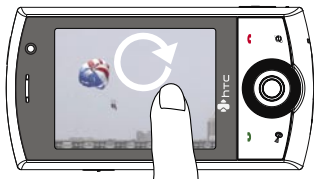

Glisați degetul în sens orar într-o zonă pentru a mări zona respectivă a imaginii.

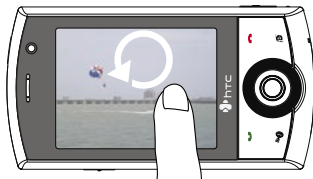

Glisați degetul în sens antiorar pentru a micșora imaginea.

- Sfaturi**
- Când măriți o imagine, puteți apăsa de două ori pe ecran pentru a micșora automat imaginea la dimensiunea ecranului.
 - Când măriți o imagine, apăsați și mențineți apăsat ecranul pentru a panorama imaginea.
 - De asemenea, puteți mări sau micșora imaginea rotind **ROȚIȚA DE NAVIGARE**.

Pentru a vizualiza imaginile ca expunere de diapozitive

În ecranul Album aparat foto, apăsați **Slide Show (Expunere diapozitive)**. În timpul expunerii diapozitivelor, apăsați ecranul pentru a afișa comenzile de redare.

Apăsați pentru a deschide opțiunile expunerii de diapozitive, în care puteți seta efectul de tranziție, durata de afișare și orientarea imaginilor.

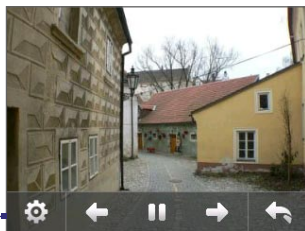

Apăsați pentru a reveni la ecranul principal Camera Album (Album aparat foto).

Apăsați pentru a reveni la imaginea anterioară.

Apăsați pentru a reda sau intrerupe redarea expunerii de diapozitive.

Apăsați pentru a afișa imaginea următoare

Pentru a reda fișiere video

În ecranul Album aparat foto, apăsați miniatura fișierului video pe care doriți să îl redați. Windows Media Player redă fișierul.

Sfat Ca alternativă, puteți selecta fișierul video și apăsa Play (Redare) pentru a-l reda în Windows Media Player.

Pentru a închide Album aparat foto și a accesa programul Aparat foto
Reveniți la ecranul principal Album aparat foto și apăsați  sau .

Pentru a închide Album aparat foto

Când deschideți Album aparat foto din **Start > Programs (Program)**, puteți închide Album aparat foto revenind la ecranul principal Album aparat foto și apăsați .

Notă Când deschideți Album aparat foto din programul Aparat foto, apăsați  pentru a accesa programul Aparat foto.

12.3 Imagini & video

Pictures & Videos (Imagini & video) vă permite să vizualizați și să gestionați următoarele tipuri de fișiere media pe aparat:

Tip fișier	Extensii fișiere
Imagine	*.bmp, *.jpg, *.gif, *.png
Animație GIF	*.gif
Video	*.avi, *.wmv, *.mp4, *.3gp, *.3g2
Audio	*.wma

Pentru a deschide Imagini & Video

- Apăsați **Start > Programs (Program) > Pictures & Videos (Imagini & Video)**.

Pentru a copia fișiere media pe aparat

- Copiați imagini și fișiere cu animații GIF de pe PC sau de pe o cartelă de stocare în folderul My Pictures (Imaginile mele) de pe aparat.
- Copiați fișierele video în folderul My Videos (Fișierele mele video).

Pentru informații suplimentare despre copierea și gestionarea fișierelor pe aparat, consultați Capitolul 9.

Pentru a vizualiza imagini



1. Imaginile din folderul My Pictures (Imaginile mele) sunt afișate implicit ca miniaturi.
2. Selectați o imagine și apăsați **View (Vizualizare)**. Dacă nu găsiți imaginea dorită în folderul implicit My Pictures (Imaginile mele), accesați alt folder apăsând săgeata Jos (▼).



Pentru a reda animații GIF

1. Selectați un fișier animație GIF (marcat cu pictograma ) și apăsați **View (Vizualizare)**.
2. Animația este redată în programul Animație GIF.

Pentru a reda fișiere video

1. Implicit, va fi afișat conținutul folderului My Pictures (Imaginile mele).
2. Pentru a afișa clipurile video captate, apăsați săgeata în jos () de lângă folderul My Pictures (Imaginile mele), apăsați **My Documents (Documentele mele) > My Videos (Fișierele mele video)**. Fișierele video sunt afișate implicit ca miniaturi, împreună cu o pictogramă media ().
3. Apăsați pentru a selecta un fișier video și a-l reda în Windows Media® Player Mobile.

Meniul Imagini & Video

Selectați un fișier media și apăsați **Menu (Meniu)** pentru a alege dintr-o listă de opțiuni operațiunea dorită.

Puteți trimite fișierul media folosind un cont de mesagerie sau puteți să îl transmiteți pe alt dispozitiv. Dacă ați selectat o imagine, o puteți asocia cu o persoană de contact, o puteți seta ca fundal pentru ecranul Azi, etc. De asemenea, puteți vizualiza succesiv imaginile din folderul My Pictures (Imaginile mele).

Notă Opțiunile de meniu disponibile depind de fișierul media selectat.

Pentru a edita o imagine

Puteți roti și decupa imaginile, sau le puteți regla luminozitatea și contrastul culorilor.

1. În ecranul Imagini & video, apăsați imaginea pe care doriți să o editați.
2. Apăsați **Menu (Meniu) > Edit (Editare)**, apoi efectuați una din următoarele operațiuni:

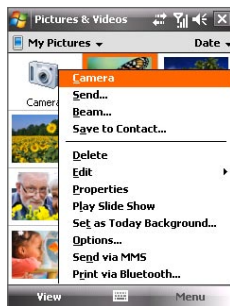

- Pentru a roti o imagine cu 90 de grade în sens orar, apăsați **Rotate (Rotire)**.
- Pentru a decupa o imagine, apăsați **Menu (Meniu) > Crop (Trunchiere)**. În continuare, apăsați și glisați pentru a defini zona de decupat. Apăsați în interiorul casetei pentru a efectua decuparea, sau apăsați în exteriorul casetei pentru a anula decuparea.
- Pentru a regla luminozitatea și contrastul unei imagini, apăsați **Menu (Meniu) > Auto Correct (Corectare automată)**.

Notă Pentru a anula o editare, apăsați **Menu (Meniu) > Undo (Anulare)**. Pentru a revoca toate editările nesalvate, apăsați **Revert to Saved (Revenire la valorile salvate)**.

12.4 Windows Media® Player Mobile

Puteți folosi Windows Media® Player Mobile pentru a reda fișiere audio și video digitale care sunt stocate pe aparat sau într-o rețea, de exemplu pe un sit Web.

Formate de fișiere video acceptate	Extensii fișiere
Windows Media Video	.wmv, .asf
MPEG4 profil simplu	.mp4
H.263	.3gp, .3g2
H.264	.mp4, .3gp, .3g2, .m4v
Motion JPEG	.avi

Formate de fișiere audio acceptate	Extensii fișiere
Windows Media Audio	.wma
WAV	.wav
MP3	.mp3
MIDI	.mid, .midi, .rmi
AMR Narrow Band	.amr
AMR Wide Band	.awb
AAC, AAC+ și eAAC+	.aac, .mp4, .m4a
MPEG4 audio	.mp4, .m4a
QCELP	.qcp

Pentru a deschide Windows Media® Player Mobile

- Apăsați **Start > Programs (Program) > Windows Media**.

Despre comenzi

Următoarele comenzi sunt disponibile în Windows Media® Player Mobile.

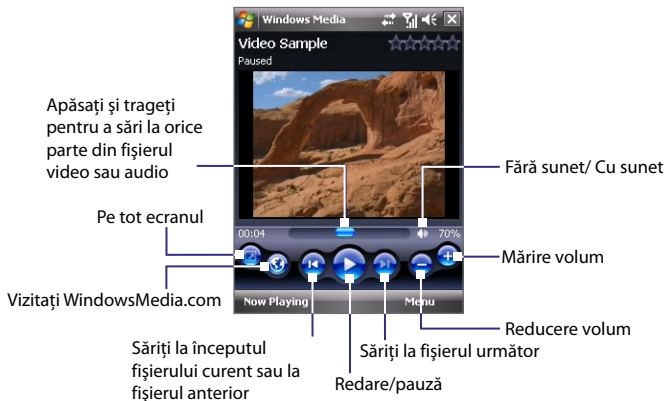

Despre ecrane și meniuri

Windows Media® Player Mobile are trei ecrane principale:

- **Ecranul Redare.** Ecranul care afișează comenzile de redare (cum ar fi Redare, Pauză, Următorul, Anterior și Volum) și fereastra video. Puteți modifica aspectul acestui ecran alegând o altă interfață.
- **Ecranul În redare.** Acest ecran afișează lista de redare În redare. Această listă de redare specială indică fișierul în curs de redare și orice alte fișiere care sunt „aliniată” pentru a fi redată ulterior.
- **Ecranul Bibliotecă.** Ecranul care vă ajută să găsiți rapid fișierele audio, fișierele video și listele de redare. Conține categorii cum ar fi My Music (Muzica mea), My Videos (Fișierele mele video), My TV (Televizorul meu) și My Playlists (Listele mele de redare).

În partea inferioară a fiecărui ecran, puteți să deschideți un **Menu (Meniu)**. Comenzile acestui meniu se modifică în funcție de ecranul vizualizat. Pentru informații suplimentare privind comenzile din aceste meniuri, consultați Ajustor pe aparat.

Sincronizarea fișierelor audio și video

Utilizați cea mai recentă versiune de Microsoft® Windows Media Player pe PC pentru a sincroniza fișierele media digitale de pe PC pe aparat. Acest lucru asigură faptul că fișierele protejate și albumul de artă (pentru fundaluri) sunt copiate pe aparat corect.

Pentru a sincroniza conținutul pe aparat automat

1. Pe PC porniți Windows Media® Player și apoi conectați aparatul la PC.
2. În Device Setup Wizard (Expert de configurare a dispozitivului), selectați **Yes, search my computer now (Da, caută acum în computerul meu)**.

Notă Dacă ați deschis anterior Windows Media® Player și au fost căutate fișierele media de pe computer, nu vi se va mai solicita căutarea în computer în etapa 2.

3. În continuare va fi afișat numele dispozitivului (sau “Storage Card” (“Cartelă de stocare”)) dacă ați introdus o cartelă de stocare în dispozitiv). Faceți clic pe **Finish (Terminare)**.
4. În panoul stânga al Windows Media® Player, faceți clic cu butonul din dreapta pe numele dispozitivului, apoi faceți clic pe **Set Up Sync (Configurare sincronizare)**.

Notă Pentru a configura sincronizarea media pe o cartelă de stocare, faceți clic cu butonul din dreapta pe **Storage Card (Cartelă de stocare)** în panoul stânga al Windows Media® Player, apoi faceți clic pe **Set Up Sync (Configurare sincronizare)**.
5. În caseta de dialog Device Setup (Configurare dispozitiv), selectați **Sync this device automatically (Sincronizare automată dispozitiv)**.
6. Selectați listele de redare pe care doriți să le sincronizați între PC și dispozitiv, apoi faceți clic pe **Add (Adăugare)**.
7. Faceți clic pe **Finish (Terminare)**.

Fișierele încep să se sincronizeze pe aparat. La următoarea conectare a aparatului la PC în timp ce Windows Media® Player este în execuție, sincronizarea va începe automat.

Pentru a sincroniza conținutul pe aparat manual

1. Dacă nu ați configurat sincronizarea media între aparat și PC, parcurgeți pașii de la 1 la 3 din "Pentru a sincroniza automat conținutul pe aparat".
2. Faceți clic pe fila **Sync (Sincronizare)** în Windows Media® Player pe PC. Selectați o Listă de redare sau o Bibliotecă din panoul din stânga al Windows Media® Player.
3. Din Content List (Lista de conținut), trageți fișierele media pe care doriți să le sincronizați pe aparat și alipiiți-le la Sync List (Sincronizare listă).

Liste de redare și lista bibliotecă Lista conținut Sincronizare listă



4. Faceți clic pe **Start Sync (Începere sincronizare)** pentru a începe sincronizarea fișierelor selectate pe aparat.

Notă

- Folosiți Use Windows Media® Player 11 sau o versiune ulterioară pe PC pentru a sincroniza fișierele media pe aparat.
- Copierea fișierelor audio se realizează mai rapid când Windows Media® Player este configurat să seteze automat nivelul de calitate al fișierelor audio copiate pe aparatul dumneavoastră. Pentru informații suplimentare, consultați Ajustorul Windows Media® Player.

Redarea fișierelor media

Folosiți biblioteca pentru a găsi și a reda melodii, clipuri video și liste de redare stocate pe aparat sau pe cartela de memorie detașabilă

Pentru a actualiza Biblioteca

1. Dacă nu vă aflați la ecranul Library (Bibliotecă), apăsați **Menu (Meniu) > Library (Bibliotecă)**.
2. În ecranul Bibliotecă, apăsați săgeata Library (Bibilotecă) (aflată în partea superioară a ecranului), apoi apăsați memoria pe care doriți să o utilizați (de exemplu Cartelă de stocare).
3. În majoritatea cazurilor, Windows Media® Player Mobile actualizează automat biblioteca. Totuși, puteți să actualizați manual biblioteca, pentru a vă asigura că aceasta conține fișierele noi copiate recent pe aparat sau pe cartela de memorie. Apăsați **Menu (Meniu) > Update Library (Actualizare bibliotecă)** pentru a actualiza manual lista din bibliotecă.

Pentru a reda fișiere video și audio pe aparat

1. Selectați o categorie (de exemplu, My Music (Muzica mea) sau My Playlists (Listele mele de redare)).
2. Apăsați și mențineți apăsat elementul pe care doriți să îl redați (cum ar fi o melodie, un album sau un nume de artist), apoi apăsați **Play (Redare)**.

- Sfaturi**
- Pentru a reda un fișier media stocat pe aparat însă care nu se regăsește în Bibliotecă, în ecranul Library (Bibliotecă) apăsați **Menu (Meniu) > Open File (Deschidere fișier)**. Apăsați și mențineți apăsat elementul pe care doriți să îl redați (cum ar fi un fișier sau un folder) apoi apăsați **Play (Redare)**.
 - Pentru a reda un fișier media de pe Internet sau de pe un server în rețea, apăsați **Menu (Meniu) > Library (Bibliotecă)**, apoi apăsați **Meniu (Meniu) > Open URL (Deschidere URL)**.

Liste de redare

În Windows Media® Player Mobile, puteți crea o nouă listă de redare salvând lista curentă Now Playing (În redare) și dându-i un nume nou.

Pentru a salva o listă de redare nouă

1. Dacă nu vă aflați la ecranul Library (Bibliotecă), apăsați **Menu (Meniu) > Library (Bibliotecă)**.
2. Apăsați pentru a selecta categoria (de exemplu, My Music (Muzica mea) sau My Playlists (Listele mele de redare)).
3. Selectați fișierul media dorit, apoi apăsați **Menu > (Meniu) > Queue Up (Plasare în coadă)**. Fișierul este adăugat astfel la lista Now Playing (În redare).

Repețați această etapă până când ați adăugat toate fișierele media dorite la lista Now Playing (În redare).

Notă Nu puteți selecta mai multe fișiere simultan.

4. După adăugarea fișierelor media, apăsați **Menu (Meniu) > Now Playing (În redare)**.
5. În ecranul În redare, apăsați **Menu (Meniu) > Save Playlist (Salvare listă de redare)**.
6. Introduceți numele listei de redare, apoi apăsați **Done (Efectuat)**.
7. Pentru a reda lista de redare creată, apăsați **My Playlists (Listele mele de redare)** în Library (Bibliotecă), selectați lista dvs. de redare, apoi apăsați **Play (Redare)**.

Depanare

Dacă vă confrunțați cu probleme în utilizarea Windows Media® Player Mobile, există o serie de resurse disponibile pentru a vă ajuta.

Pentru informații suplimentare, accesați pagina Troubleshooting Windows Media® Player Mobile pe situsul Microsoft (<http://www.microsoft.com/windows/windowsmedia/player/windowsmobile/troubleshooting.aspx>).

12.5 Manager audio

Audio Manager (Manager audio) este browser de muzică și player în același timp. Vă oferă acces la toate fișierele de muzică de pe aparat și vă permite să răsfoiți ușor muzica pe care o redați organizând muzica în categorii după titlu, artist, album etc. Puteți de asemenea să creați liste de redare cu melodiile preferate și să folosiți **Music Player (Player muzică)** integrat pentru a le reda.

Pentru a lansa Manager audio

- Apăsați **Start > Programs (Program)** > **Audio Manager (Manager audio)**.

- Note**
- Managerul audio caută toate fișierele muzicale stocate în memoria aparatului și pe cartela de memorie care au următoarele formate audio: MP3, WMA, AAC și AAC+. Va căuta în următoarele locații:
 Dispozitiv: My Music (Muzica mea) (inclusiv toate subfolderele)
 \My Documents (Documentele mele) (inclusiv toate subfolderele)
 Cartelă de memorie: \Cartelă de stocare (inclusiv toate subfolderele)
 - Fișierele muzicale sunt clasificate după **Artists (Artiști)**, **Album**, **Genre (Gen)** etc. dacă se găsesc astfel de metadate în fișiere.

Bibliotecă

În ecranul **Library (Bibliotecă)** a Managerului audio, o săgeată care apare într-un element indică faptul că este disponibil un submeniu. Apăsați numele elementului pentru a deschide submeniul.

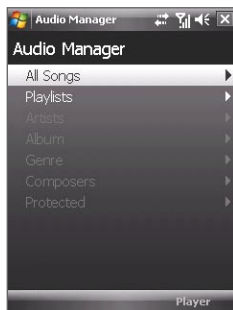

Bibliotecă: Ecranul principal

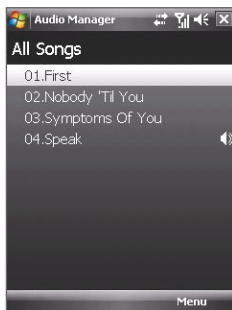

Bibliotecă: Ecranul toate melodiile

Când apăsați o categorie în ecranul Main (Principal) al Bibliotecii, veți vedea mai multe submeniuuri care pot avea niveluri de meniuuri mai profunde. De exemplu, când apăsați **Artists (Artiști)**, un alt nivel de submeniuuri va fi afișat cu numele artiștilor. Când apăsați numele unui artist, mai multe submeniuuri care afișează numele albumului vor fi afișate. Deschideți în continuare submeniuuri până când atingeți nivelul la care titlurile melodiilor pot fi selectate pentru redare.

Fișierele muzicale care sunt protejate de Digital Rights Management (DRM) vor fi incluse în categoria **Protected (Protejat)**. O pictogramă de blocare în fața melodiilor indică faptul că fișierele muzicale sunt protejate. Selectați un fișier, apoi apăsați **Info (Informații)** dacă doriți să vizualizați informațiile despre fișier. O pictogramă de blocare în cruce afișată în fața titlurilor melodiilor indică faptul că drepturile pentru fișierele muzicale au expirat și nu le veți putea reda. Apăsați **Delete (Ștergere)** dacă doriți să ștergeți aceste fișiere.

Notă Managerul audio ține evidența ultimului submeniu pe care l-ați accesat. Când ieșiți din Managerul audio și îl deschideți din nou, acesta va afișa ultimul submeniu în care ați fost. Apăsați numele submeniuului din partea superioară a ecranului până când ajungeți la ecranul Main (Principal) al Bibliotecii.

Playerul pentru muzică

Când selectați un fișier muzical în bibliotecă, acesta este redat automat în **Music Player (Player muzică)**. Utilizați butoanele disponibile pentru a controla redarea.

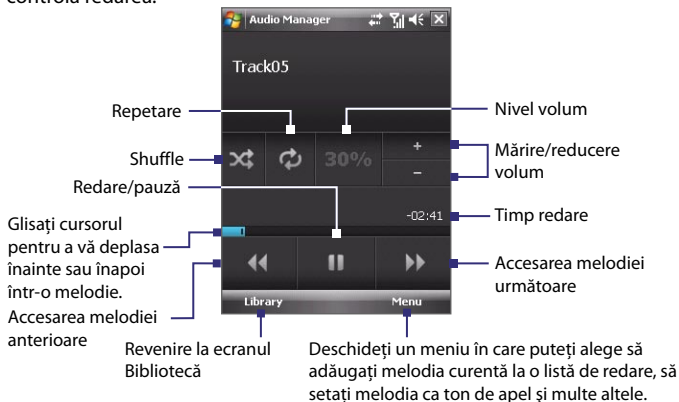

Liste de redare

Ecranul Listă de redare (Playlists) afișează listele de redare curente care se găsesc în memoria aparatului și pe cartela de memorie.

Există două tipuri de liste de redare care vor fi afișate în ecranul Playlist (Redare):

- Liste de redare Windows Media® Player.** Acestea sunt liste de redare din Biblioteca Windows Media® Player Mobile's Library (care este sincronizată cu Windows Media® Player de pe computer), și sunt indicate de pictograma Windows Media® Player (). Pot fi redare în Playerul de muzică al Managerului audio, dar nu pot fi editate.
- Liste de redare particularizate.** Acestea sunt liste de redare create în Managerul audio și pot fi editate.

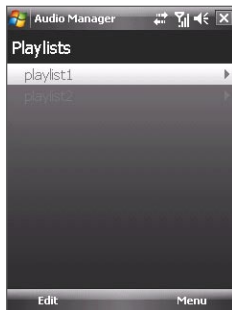

- Note**
- Managerul audio va căuta în următoarele locații:
 Dispozitiv: \Playlists (Liste de redare)
 \Application Data\HTC\AudioManager\playlists
 Cartelă de memorie: \Storage Card (Cartelă de stocare)\Playlists (Liste de redare)
 - Dacă o listă de redare Windows Media® Player conține o combinație de fișiere muzică, video și imagine, Managerul audio accesează numai fișierele muzicale și filtrează alte tipuri de fișiere media.

Pentru a crea o listă de redare

- În ecranul Main (Principal) al Bibliotecii, apăsați **Playlists (Liste de redare)**.
- În ecranul Liste de redare, apăsați **Menu (Meniu) > New (Nou)**.
- Introduceți un nume de **Listă de redare (Playlist)** apoi apăsați **OK**.
- În ecranul Liste de redare, apăsați lista de redare pe care tocmai ați creat-o și apoi apăsați **Edit (Editare)**.
- Apăsați **Menu (Meniu) > Add (Adăugare)**.

6. Apăsați casetele de selectare pentru a selecta melodiile pe care doriți să le adăugați la lista de redare sau apăsați **Menu (Meniu) > Select All (Selectare totală)** pentru a alege toate melodiile.
7. Apăsați **OK** de trei ori pentru a reveni în ecranul Liste de redare.

Pentru a reda o listă de redare

1. În ecranul Liste de redare, apăsați pentru a selecta o listă de redare.
2. Apăsați prima melodie din lista de redare selectată. Playerul pentru muzică se deschide automat și începe redarea primei melodii. După fiecare melodie, va fi redată următoarea melodie din lista de redare.

Notă Conținutul listelor de redare nu este actualizat automat când fișierele muzicale au fost șterse din memoria aparatului sau de pe cartela de memorie. Music Player va afișa un mesaj de notificare dacă nu găsește fișierele muzicale dintr-o listă de redare.

Setarea muzicii ca ton de apel

Puteți seta melodia preferată ca ton de apel.

1. Folosiți butonul NAVIGARE pentru a selecta o melodie în bibliotecă sau apăsați pentru a o reda în playerul pentru muzică, apoi apăsați **Menu (Meniu) > Set as Ring Tone (Setare ca ton de apel)**.
2. Dacă melodiile selectate sunt în format MP3, apăsați **Trim (Scurtare)** dacă doriți să le reduceți durata.

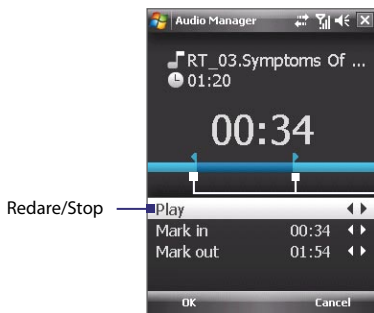

Redare/Stop

Confirmă scurtarea tonului de apel.

Marchează porțiunea din melodie care va fi utilizată ca ton de apel. Trageți mânerul din stânga pentru a marca momentul de început (punctul de marcare intrare), apoi trageți de mânerul din dreapta pentru a marca timpul de încheiere (punctul de marcare ieșire).

Pentru o marcare mai precisă, puteți apăsa pe aceste comenzi pentru a vă deplasa cu o etapă înainte/înapoi.

Revocă scurtarea.

3. Apăsați **Set as Default Ring Tone (Setare ca ton de apel implicit)**.

Sfat Dacă doriți să salvați melodia în folderul de tonuri de apel pentru utilizare viitoare, apăsați **Save to Ring Tone Folder (Salvare în folderul cu tonuri de apel)**. Ulterior, puteți apăsa **Start > Settings (Setări) > fila Personal > Phone (Telefon)** pentru a o seta ca ton de apel.

4. Apoi este afișat un mesaj de confirmare. Apăsați **OK**.

12.6 Utilizarea funcției Sporirea nivelului sunetului

Audio Booster (Sporirea nivelului sunetului) îmbunătățește audição muzicală, oferindu-vă posibilitatea de a regla setările sunetului. Aveți la dispoziție setări și efecte 3D, pentru sunete înalte și pentru sunete joase. De asemenea, aveți la dispoziție un egalizator cu presetări și un panou de control pentru reglarea fină a sunetului.

Pentru a accesa Audio Booster (Sporire nivel sunet)

- Apăsați **Start > Programs (Programe) > Audio Booster (Sporire nivel sunet)**.



Această comandă

Are acest efect

- | | | |
|---|-------------------|---|
| 1 | Egalizator | Activează sau dezactivează egalizatorul. Selectați caseta de selectare pentru a activa egalizorul și a ajusta setările acestuia, dacă doriți. Vezi "Egalizator" pentru informații suplimentare. |
| 2 | Sunet 3D | Adaugă un efect 3D sunetului. Deplasați butonul glisant pentru a spori sau scădea intensitatea efectului. Pentru a dezactiva efectul 3D, reglați setarea la 0%. |

Această comandă	Are acest efect
3 Înalte	Sprește intensitatea frecvențelor înalte ale melodiei. Deplasați butonul glisant pentru a spori sau scădea intensitatea efectului. Pentru a dezactiva efectul Înalte, reglați setarea la 0%.
4 Joase	Sprește intensitatea frecvențelor joase ale melodiei. Deplasați butonul glisant pentru a spori sau scădea intensitatea efectului. Pentru a dezactiva efectul Joase, reglați setarea la 0%.
5 Efectuat	Apăsați pentru a aplica setările modificate.
6 Meniu	<ul style="list-style-type: none"> • Apăsați Menu (Meniu) > Cancel (Revocare) pentru a închide Audio Booster (Sporire nivel sunet) fără a aplica setările modificate; • Apăsați Menu (Meniu) > Reset (Reinițializare) pentru a reveni la setările implicite.

Egalizator

Equalizer (Egalizator) optimizează sunetul. Oferă moduri presetate, cum ar fi hip hop, jazz, rock etc. De asemenea, oferă un egalizator grafic pe 10 benzi care vă permite să reglați intensitatea diferitelor frecvențe.

Pentru a crea o presetare personalizată

1. Selectați caseta de selectare **Equalizer (Egalizator)** pentru a activa egalizatorul.
2. Apăsați .
3. Reglați benzile de frecvență la valorile dorite glisând comenzile egalizatorului. Valorile selectate sunt indicate în partea superioară a butoanelor glisante.
4. Salvați setările egalizatorului apăsând **Menu (Meniu) > Save as Preset (Salvare ca presetare)**.
5. Introduceți un nume pentru presetare și apăsați **Done (Efectuat)**.

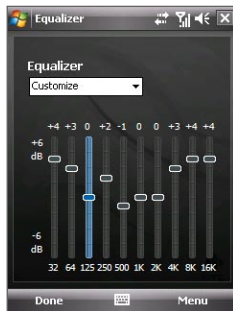

Presetarea creată va fi adăugată la listă.

Pentru a șterge o presetare personalizată

1. Selectați caseta de selectare **Equalizer (Egalizator)**, apoi apăsați .
2. Apăsați caseta listei, apoi selectați presetarea pe care doriți să o ștergeți.
3. Apăsați **Menu (Meniu) > Delete Preset (Ștergere presetare)**.

Notă Puteți șterge doar presetările personalizate. Presetările preinstalate nu pot fi șterse.

Pentru a aplica o presetare

1. Selectați caseta de selectare **Equalizer (Egalizator)** pentru a activa egalizatorul.
2. Apăsați caseta listei, apoi selectați presetarea dorită.



12.7 Utilizarea Radioului FM

FM Radio (Radio FM) vă permite să ascultați posturi de radio FM pe aparat. Deoarece funcția Radio FM folosește setul de căști stereo pe post de antenă, înainte de a porni programul trebuie să introduceți setul de căști în mufa pentru căști a aparatului. Puteți asculta radioul FM în setul de căști sau în difuzor.

Pentru a deschide Radio FM

- Apăsați **Start > Programs (Programe) > FM Radio (Radio FM)**.







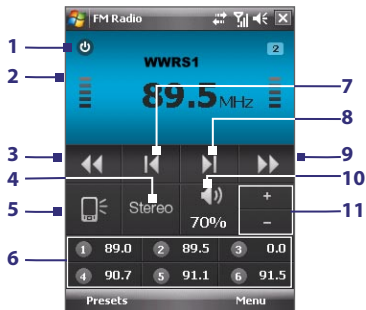





Dacă programul este pornit pentru prima dată, va căuta automat posturile FM disponibile în zonă, le va salva ca presetări, apoi va reda primul post FM găsit. Pentru informații despre salvarea posturilor favorite ca presetări, consultați "Salvarea presetărilor."

După ce apăsați pictograma **Exit (Ieșire)** din colțul dreapta-sus al ecranului Radio FM, programul continuă să funcționeze în fundal, permițându-vă să ascultați radio în timp ce utilizați alte programe. Pentru a opri radioul FM, apăsați  în colțul stânga-sus al ecranului Radio FM.

Comenzi Radio FM



Sfat Apăsați **Menu (Meniu)** pentru a accesa mai multe opțiuni Radio FM, cum ar fi **Scan & Save (Căutare și salvare)** pentru a căuta din nou posturile FM disponibile și a le salva ca presetări, precum și alte opțiuni.

Această comandă	Are acest efect
1 	Oprește radioul FM.
2 	Consultați "Afișaj radio" pentru detalii.
3 	Scade valoarea frecvenței cu 0,1MHz.
4 Stereo/Mono	Comută între modurile Mono și Stereo. În unele situații, obțineți o calitate mai bună a sunetului posturilor de radio FM în modul Mono.
5 	Comută între ascultarea în căști și ascultarea la difuzor.
6  89.7	Permite salvarea a până la șase posturi FM preferate ca presetări. Apăsați un buton pentru a comuta la un post preferat.
7 	Caută postul FM anterior.
8 	Caută postul FM următor.
9 	Crește valoarea frecvenței cu 0,1MHz.
10 	Oprește/pornește sunetul.
11 	Reglează volumul. Apăsați  pentru a crește volumul. Apăsați  pentru a scădea volumul. Volumul este afișat sub pictograma  .

Afișaj radio

- 1 Afișează numele postului radio când există semnal RDS (Radio Data System) sau RDBS (Radio Data Broadcast System).
- 2 Afișează numărul presetării la selectarea unui post FM presetat.
- 3 Afișează puterea semnalului recepționat.
- 4 Indică frecvența radio.

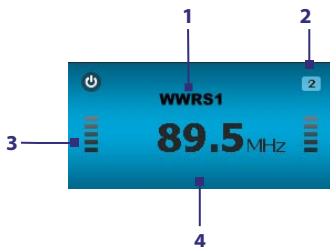

Comenzi pentru Radio FM

Navigare

- Apăsați NAVIGARE stânga/dreapta pentru a căuta frecvența postului FM anterior/următor. După găsirea ultimului post, căutarea este reluată de la începutul benzii FM.
- Apăsați NAVIGARE sus/jos pentru a selecta stația presetată anterioară/următoare.
- Apăsați butonul ENTER pentru a opri/porni sunetul.

Rotița de NAVIGARE

- Rotiți rotița de NAVIGARE în sens orar pentru a spori volumul sau în sens antiorar pentru a reduce volumul.

Salvarea presetărilor

Presetările sunt posturi FM preferate pe care le puteți salva pentru a le accesa mai ușor. Puteți salva până la șase posturi FM ca butoane în ecranul principal Radio FM, sau până la 20 de presetări în ecranul Presetări.

Pentru a salva posturi FM ca butoane

1. Comutați la frecvența FM dorită.
2. Apăsați numărul unui buton de presetare. Frecvența postului FM preferat va fi afișată pe butonul de presetare.

Apăsați aici



Dacă apăsați un buton deja setat, frecvența este înlocuită.

Pentru a salva posturi FM în ecranul Presetări

1. Accesați frecvența FM dorită, apoi apăsați **Presets (Presetări)**.
2. În ecranul Presetări, apăsați pictograma  din dreptul numărului de presetare dorit pentru a salva postul FM.
Puteți salva până la 20 de posturi radio presetate. Posturile radio salvate între presetările 1 și 6 pot fi accesate din ecranul principal Radio FM.
3. După ce ați terminat, apăsați **OK**.

Sfat În ecranul Presetări, apăsați  pentru a elimina un post FM preferat din listă.

Pentru a asculta un post FM

Efectuați una din următoarele operațiuni:

- În ecranul principal Radio FM, apăsați butonul corespunzător postului preferat.
- În ecranul Presetări, selectați un numărul de presetare dorit, apoi apăsați **Listen (Ascultare)**.

Meniul principal Radio FM

Apăsați Menu (Meniu) în ecranul principal Radio FM pentru a accesa opțiunile programului Radio FM.

Scan & Save (Căutare și salvare) Caută automat posturile radio recepționate de aparat și le salvează ca presetări. Presetările existente vor fi șterse și înlocuite cu noile posturi radio găsite. Puteți salva maxim 20 de posturi de radio presetate.

Stereo Comută între modul Stereo și Mono la audierea unui post radio FM.

Mute (Oprire sunet) Oprește/pornește din nou sunetul.

Output (Ieșire) Vă permite să selectați dacă veți asculta radioul în căști sau la difuzor.

Sleep (Oprire temporizată) Setează durata după care radioul FM se va opri automat. Opțiunea de oprire temporizată este **Dezactivată** de fiecare dată când porniți radioul FM.

Broadcast band (Bandă de transmisie) Setează banda radio. Selectați Japan (Japonia) dacă ascultați radio în Japonia. În caz contrar, selectați Other countries (Alte țări).

About (Despre) Afișează informații despre programul Radio FM.

Capitolul 13

Gestionarea dispozitivului

13.1 Adăugarea și eliminarea programelor

13.2 Utilizarea Manager activități

13.3 Reinițializarea aparatului

13.4 Gestionarea memoriei

13.5 Actualizarea Windows

13.6 Sfaturi pentru economisirea bateriei

13.1 Adăugarea și eliminarea programelor

Înainte de a cumpăra programe suplimentare, asigurați-vă că sunt compatibile cu aparatul.

Pentru a adăuga programe

1. Descărcați programul pe PC (sau introduceți în PC CD-ul sau discheta ce conține programul).

De obicei, va fi afișat un singur fișier *.exe file, a *.zip un fișier Setup.exe sau câteva versiuni de fișiere pentru diverse tipuri de telefoane și procesoare. Asigurați-vă că selectați programe concepute pentru telefonul dvs. și pentru tipul său de procesor.

2. Citiți instrucțiunile de instalare sau documentația furnizată cu programul. Multe programe oferă instrucțiuni de instalare speciale.
3. Conectați aparatul la PC.
4. Faceți dublu clic pe fișierul *.exe.

Pentru a elimina programe

1. Apăsați **Start > Settings (Setări) > fila System (Sistem) > Remove Programs (Eliminare programe)**.
2. În lista **Programs in storage memory (Programe în memoria de stocare)**, selectați programul pe care doriți să-l eliminați și apăsați **Remove (Eliminare)**.

13.2 Utilizarea Manager activități

Task Manager (Manager activități) vă permite să vizualizați și să opriți programele în execuție, să configurați butonul  și să activați meniul Rapid în ecranul Today (Azi).

Pentru a deschide Managerul activități

- Apăsați butonul **Quick Menu (Meniu rapid)** din partea dreapta-sus a ecranului Today (Azi) pentru a deschide meniul rapid, apoi apăsați .
- Apăsați fila **Start > Settings (Setări) > fila System (Sistem) > Task Manager (Manager activități)**.

Pentru a comuta înapoi la un program în execuție

- Apăsați numele programului în meniul rapid.
- În ecranul Task Manager (Manager activități), apăsați și mențineți apăsat numele programului în fila **Running (În execuție)**, apoi apăsați **Active (Activare)**.

Pentru a configura butonul leșire (X)

Puteți configura butonul **leșire** pentru a opri programele în execuție sau a închide doar temporar ecranul cu programul, menținând programul în execuție.

1. În ecranul Task Manager (Manager activități), apăsați fila **Button (Buton)**.
2. Selectați caseta de selecție **Enable the “X” button to end the running programs (Activare buton “X” pentru a încheia programele în execuție)**.

Notă Când caseta de selectare **Enable the “X” button to end running programs (Activare buton “X” pentru a închide programele în execuție)** nu este selectată, apăsând butonul **leșire** se va închide numai ecranul programului. Programul nu este închis și continuă să ruleze în fundal.

3. Alegeți acțiunea pentru oprirea programelor (apăsând butonul **X**, apăsând și menținând butonul sau ambele).
4. Apăsați **OK**.

Pentru a închide programe în execuție din Task Manager (Manager activități)

1. Apăsați fila **Running (În execuție)**.
2. Efectuați una din următoarele operațiuni:
 - Selectați caseta de selectare a programelor pe care doriți să le închideți, apoi apăsați **Stop Selected (Oprire selectate)** pentru a le închide.
 - Apăsați **Stop All (Oprire toate)** pentru a închide toate programele din listă.
 - Apăsați **Menu (Meniu) > Stop All but Selected (Oprire toate în afara celor selectate)** pentru a închide toate programele cu excepția celor ale căror casete de selectare au fost selectate.

Sfat Puteți închide programele în execuție și din meniul rapid din ecranul Today (Azi). Pentru detalii, consultați “Meniul Quick (Rapid)” în Capitolul 1.

Pentru a adăuga un program în execuție la lista exclusivă

Programele în execuție adăugate la **Exclusive Programs List (Lista de programe exclusive)** nu vor fi oprite când apăsați **Stop Selected (Oprire selectate)** sau **Stop All (Oprire toate)** și nu vor figura în meniul rapid sau în ecranul Today (Azi).

1. În ecranul Task Manager (Manager activități), apăsați fila **Running (În execuție)**.
2. Apăsați și mențineți numele programului din listă, apoi apăsați **Add Exclusive (Adăugare exclusiv)**.

Sfat Pentru a elimina un program din lista de programe exclusive, apăsați fila **Exclusive (Exclusiv)**, selectați caseta de selectare a programului respectiv, apoi apăsați **Remove (Eliminare)**.

Pentru a seta preferințele de sortare a programelor în execuție în meniul rapid

1. În ecranul Task Manager (Manager activități), apăsați fila **Advanced (Complex)**.
2. Alegeți dacă doriți să efectuați sortarea după **Program name (Nume program)** sau **Memory usage (Memorie utilizată)**. Lista va fi sortată în ordine crescătoare.

13.3 Reinițializarea aparatului

Reinițializare soft

Ocazional, este posibil să fie necesară reinițializarea aparatului.

Reinițializarea soft (sau normală) a aparatului șterge toată memoria programelor active și închide toate programele active. Această operațiune poate fi utilă dacă aparatul funcționează mai încet decât de obicei sau dacă un program nu funcționează corect. Reinițializarea soft este de asemenea necesară după instalarea unor programe. Dacă reinițializarea soft este efectuată când există programe în execuție, informațiile care nu au fost salvate vor fi pierdute.

Pentru a efectua o reinițializare soft

Folosiți indicatorul pentru a apăsa butonul REINIȚIALIZARE din partea inferioară a dispozitivului. Aparatul repornește și afișează ecranul Today (Azi).

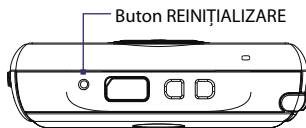

Reinițializare hard

De asemenea, puteți efectua o reinițializare hard (denumită și reinițializare completă). Reinițializarea hard trebuie efectuată numai dacă reinițializarea normală nu rezolvă problemele de sistem. După o reinițializare hard, aparatul revine la setările implicite - cele de la prima sa pornire. Toate programele instalate, datele introduse și setările particularizate ale aparatului vor fi pierdute. Vor rămâne doar software-ul Windows Mobile® și alte programe pre-instalate.

Avertisment! Aparatul va reveni la setările implicite din fabrică. Asigurați-vă că ați făcut copii de siguranță ale programelor instalate și/sau ale informațiilor utilizatorilor înainte de a efectua o reinițializare hard.

Important Dacă opțiunea **Encrypt files placed on storage cards (Criptare fișiere amplasate pe cartele de stocare)** este sau a fost activată, efectuați o copie de rezervă a tuturor fișierelor de pe cardul de stocare **înainte** de a utiliza Clear Storage (Ștergere spațiu stocare), de a efectua o reinițializare hard sau de a actualiza software-ul de sistem ROM. În caz contrar, nu veți mai avea acces la fișierele criptate de pe cartela de stocare. Folosiți ActiveSync sau Windows Mobile Device Center pentru a transfera fișiere între cartela de stocare și computer. După efectuarea procedurii, copiați fișierele înapoi pe cartela de stocare.

Pentru a efectua o reinițializare hard

1. Apăsați și mențineți apăstate butoanele GPS/MESAGERIE și INTERNET EXPLORER; simultan, folosiți indicatorul pentru a apăsa butonul REINIȚIALIZARE din partea inferioară a aparatului.
2. Eliberați butonul REINIȚIALIZARE, dar continuați să apăsați butoanele GPS/MESAGERIE și INTERNET EXPLORER până la afișarea mesajului următor:

This operation will delete all your personal data, and reset all settings to manufacturer default. Press Send to restore manufacturer default, or press other keys to cancel.
3. Eliberați butoanele, apoi apăsați butonul TRIMITERE al aparatului pentru a efectua reinițializarea hard sau orice alt buton pentru a revoca reinițializarea.

Ștergere spațiu stocare

O altă modalitate de a șterge spațiul de stocare al dispozitivului și a reveni la setările din fabricație este utilizarea funcției **Clear Storage (Ștergere spațiu stocare)**. Prin utilizarea funcției Clear Storage (Ștergere spațiu stocare) veți pierde toate fișierele de pe dispozitiv, efectuați mai întâi o copie de siguranță.

Important Dacă opțiunea **Encrypt files placed on storage cards (Criptare fișiere amplasate pe cartele de stocare)** este sau a fost activată, efectuați o copie de rezervă a tuturor fișierelor de pe cardul de stocare **înainte** de a utiliza Clear Storage (Ștergere spațiu stocare). În caz contrar, nu veți mai avea acces la fișierele criptate de pe cartela de stocare. Folosiți ActiveSync sau Windows Mobile Device Center pentru a transfera fișiere între cartela de stocare și computer. După efectuarea procedurii, copiați fișierele înapoi pe cartela de stocare.

1. Apăsați **Start > Settings (Setări) > fila System (Sistem) > Clear Storage (Ștergere spațiu stocare)**.
2. Introduceți **"1234"** și apăsați **Yes (Da)**.

13.4 Gestionarea memoriei

Pentru a afișa memoria liberă, apăsați **Start > Settings (Setări) > fila System (Sistem) > Memory (Memorie)**. În fila **Main (Principal)** este afișată memoria alocată stocării datelor comparativ cu memoria alocată stocării programelor, precum și memoria utilizată și memoria disponibilă.

Pentru a vizualiza memoria disponibilă pe cartela de memorie, apăsați **Start > Settings (Setări) > fila System (Sistem) > Memory (Memorie) > fila Storage Card (Cartelă de stocare)**.

Dacă memoria dispozitivului este ocupată, încercați să eliberați memorie folosind metodele următoare:

- Închideți programele pe care nu le folosiți.
- Mutați atașările de poștă electronică pe o cartelă de stocare.
- Mutați fișierele pe o cartelă de stocare. Apăsați **Start > Programs (Programe) > File Explorer (Explorare fișiere)**. Apăsați și mențineți apăsat fișierul, apoi apăsați **Cut (Decupare)**. Răsfoiți pentru a accesa folderul cartelei de stocare și apăsați **(Meniu) > Edit (Editare) > Paste (Lipire)**.
- Ștergeți fișierele inutile. Apăsați **Start > Programs (Programe) > File Explorer (Explorare fișiere)**. Apăsați și mențineți apăsat fișierul, apoi apăsați **Delete (Ștergere)**.
- Ștergeți fișierele mari. Pentru a găsi cele mai mari fișiere, apăsați **Start > Programs (Programe) > Search (Căutare)**. În lista **Type (Tip)**, apăsați **Larger than 64 KB (Mai mari de 64 KO)**, apoi apăsați **Search (Căutare)**.
- În Internet Explorer Mobile, ștergeți fișierele Internet temporare și informațiile despre istoric. Pentru informații suplimentare, consultați "Internet Explorer® Mobile" în capitolul 10.
- Eliminați programele pe care nu le mai utilizați.
- Reinițializați aparatul.

13.5 Actualizarea Windows

Actualizați sistemul Windows Mobile® al dispozitivului cu cele mai recente actualizări sau corecții de securitate disponibile.

Pentru a configura actualizarea Windows

La prima execuție a programului Windows Update (Actualizare Windows), trebuie să setați modul în care acesta verifică disponibilitatea corecțiilor pe situl Web Microsoft.

1. Apăsați **Start > Settings (Setări) > fila Systems (Sisteme) > Windows Update (Actualizare Windows)**.
2. În ecranul Update Setup (Configurare actualizare), apăsați **Next (Următorul)**.
3. Selectați modul în care doriți să verificați disponibilitatea actualizărilor, **Manual** sau **Automatic**, apoi apăsați **Next (Următorul)**.

Notă Dacă selectați **Automatic**, veți fi întrebat dacă doriți să folosiți abonamentul de date curent pentru verificarea disponibilității actualizărilor. Selectați sau deselectați caseta de selectare **Use my data plan to check for and download updates (Utilizare abonament de date pentru verificarea și descărcarea actualizărilor)**, apoi apăsați **Next (Următorul)**.

4. Apăsați **Finish (Terminare)**.

Pentru a verifica disponibilitatea actualizărilor

1. Apăsați **Start > Settings (Setări) > fila Systems (Sisteme) > Windows Update (Actualizare Windows)**.
2. Apăsați **Check Now (Verificare imediată)**.

Notă Este posibil ca actualizările Windows Mobile® să nu fie întotdeauna disponibile. Consultați situl Web Windows Mobile® pentru informații despre actualizare.

Pentru a modifica opțiunile de actualizare Windows

1. Apăsați **Start > Settings (Setări) > fila Systems (Sisteme) > Windows Update (Actualizare Windows)**.
2. Apăsați **Menu (Meniu)** și selectați opțiunea pe care doriți să o modificați.
 - Apăsați **Connections (Conexiuni)** pentru a modifica modul de conectare la Internet al dispozitivului în timpul verificării disponibilității actualizărilor.
 - Apăsați **Change Schedule (Modificare programare)** pentru a schimba modul în care Windows Update (Actualizare Windows) verifică disponibilitatea actualizărilor Windows Mobile®.



13.6 Sfaturi pentru economisirea bateriei

Durata bateriei depinde de tipul acesteia și de modul în care folosiți aparatul. Încercați următoarele metode de economisire a bateriei:

- Când aparatul nu este folosit, apăsați **PORNT/OPRIT** pentru a opri afișajul.
- Apăsați **Start > Settings (Setări) > fila System (Sistem) > Power (Alimentare)** pentru a deschide ecranul cu setări **Power (Alimentare)**. Din fila **Advanced (Complex)** a ecranului de setări **Power (Alimentare)**, puteți specifica momentul când aparatul oprește automat afișajul pentru a păstra puterea bateriei. Pentru o economisire optimă, specificați 3 minute sau mai puțin.
- Utilizați adaptorul CA pentru a conecta aparatul la surse de alimentare externe de câte ori este posibil, în special când utilizați o cartelă de stocare, un modem sau alte periferice.

- Reglați setările de iluminare a fundalului. Pentru informații suplimentare, consultați "Pentru a seta reducerea iluminării de fundal după o perioadă de timp" în Capitolul 4.
- Dacă nu utilizați rețele Wi-Fi, dezactivați funcția Wi-Fi. Căutarea rețelelor consumă multă energie. Pentru informații suplimentare despre Wi-Fi, consultați Capitolul 10.
- Opriți Bluetooth când nu îl folosiți. Faceți aparatul detectabil de către alte aparate numai când încercați să stabiliți o legătură Bluetooth. Pentru informații suplimentare despre Bluetooth, consultați Capitolul 10.
- Reduceți volumul.
- Închideți programele care solicită mult bateria, cum este Aparatul foto, când ați terminat utilizarea lor. Asigurați-vă că programele sunt închise și nu funcționează continuu în fundal. Consultați secțiunea "Utilizarea Manager activități" din acest capitol pentru informații despre închiderea programelor.

Capitolul 14

Utilizarea altor aplicații

14.1 RSS Hub (Hub RSS)

14.2 Apelarea rapidă vocală

14.3 Java



14.1 RSS Hub (Hub RSS)

RSS Hub (Hub RSS) este un cititor de mesaje RSS care vă oferă cele mai recente știri descărcate de pe Internet.

RSS Hub (Hub RSS) monitorizează sursele de știri de pe Internet și descarcă cele mai recente știri și podcast-uri. RSS Hub (Hub RSS) poate actualiza informațiile la intervale regulate, poate căuta titluri care conțin anumite cuvinte cheie și vă poate alerta cu privire la știrile care vă interesează.

Pentru informații suplimentare și sfaturi privind utilizarea RSS Hub (Hub RSS), consultați secțiunea de ajutor online.

Notă Pentru a putea utiliza RSS Hub (Hub RSS) trebuie să aveți o conexiune Internet activă.

Pentru a deschide RSS Hub (Hub RSS)

Apăsați **Start > Programs (Programe) > RSS Hub (Hub RSS)**.

Este afișat un ecran de întâmpinare.

Înainte de a putea utiliza RSS Hub (Hub RSS), trebuie să vă abonați la canale de știri pentru a primi feed-uri RSS.

Apăsați **Continue (Continuare)**. Se deschide Expertul New Channel (Canal nou) și vi se solicită să selectați modul de creare a canalului.

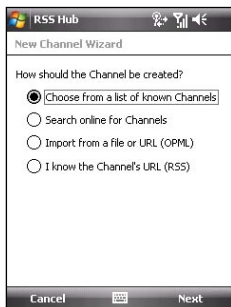

Utilizarea Expertului New Channel (Canal nou)

După deschiderea Expertului New Channel (Canal nou), puteți alege una din cele patru opțiuni:

Choose from a list of known channels (Alegeți dintr-o listă de canale cunoscute). Selectați această opțiune pentru a alege canale dintr-o listă de surse populare de știri.

Search online for Channels (Căutare canale online). Alegeți această opțiune pentru a căuta un canal folosind Microsoft Live Search sau baza de date online www.Syndic8.com.

Import from a file or URL (OPML) (Import dintr-un fișier sau URL (OPML)). Alegeți această opțiune pentru a importa canale dintr-un fișier .opml de pe Pocket PC sau de pe Internet.

I know the Channel's URL (RSS) (Cunosc adresa URL a canalului (RSS)). Alegeți această opțiune pentru a introduce adresa URL a canalului. Adresa trebuie să fie o legătură la un feed într-un format afiliat, cum ar fi RSS sau ATOM.

Notă Pentru a adăuga ulterior canale, apăsați în ecranul principal al RSS Hub (Hub RSS) **Menu (Meniu) > Channel (Canal) > New (Nou)**.

Pentru a alege dintr-o listă de canale cunoscute

1. Apăsați **Choose from a list of known channels (Alegere dintr-o listă de canale cunoscute)**.

Este afișată o listă de canale RSS.

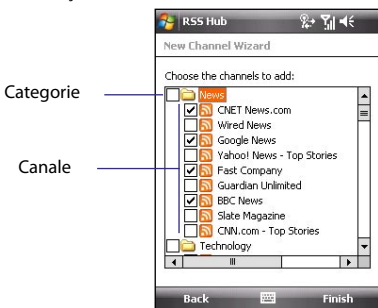

2. Selectați canalele RSS la care doriți să vă abonați. Canalele sunt grupate pe categorii. Dacă doriți să selectați toate canalele dintr-o categorie, bifați caseta de selectare a categoriei.
3. Apăsați **Finish (Terminare)**.
Canalele bifate sunt adăugate la lista de canale.

Pentru a căuta canale online

1. Apăsați **Search online for Channels (Căutare canale online)**.
2. Selectați un motor de căutare din lista verticală.



3. Tastați termenul de căutare în caseta de text **Search for this (Termen de căutat)**.
Sfat Dacă doriți să căutați canalele disponibile pe un anumit sit Web, introduceți adresa URL a sitului în caseta text Search for this (Termen de căutat).
4. Apăsați **Next (Următorul)** pentru a începe căutarea. Este afișată o listă de canale.

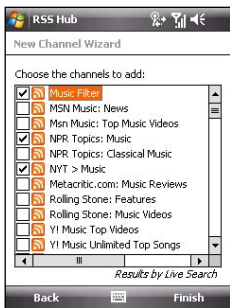

5. Selectați canalele pe care doriți să le adăugați, apoi apăsați **Finish (Terminare)**.

Pentru a importa canalele dintr-un fișier sau URL (OPML)

Puteți importa canalele dintr-un fișier aflat pe aparatul Windows Mobile sau dintr-o listă de canale aflată pe Internet. În ambele cazuri, fișierul trebuie să fie în format OPML (Outline Processor Markup Language), un format popular pentru exportul și importul informațiilor despre canale. De exemplu, puteți exporta informații despre canale dintr-un cititor de știri de pe PC, apoi puteți copia fișierul pe dispozitiv pentru a-l importa în RSS Hub (Hub RSS).

Apăsați **Import from a file or URL (OPML)** **(Import dintr-un fișier sau URL (OPML))**.

Selectați apoi dacă doriți să importați dintr-un fișier sau dintr-o adresă URL.

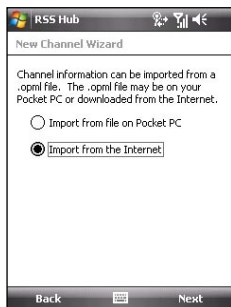

Importul dintr-un fișier pe Pocket PC

1. Apăsați **Import from file on Pocket PC (Import din fișier pe Pocket PC)**.

Notă: Fișierul trebuie să se afle în folderul My Documents (Documentele mele) sau pe o cartelă de stocare.

2. Apăsați **Next (Următorul)**.

RSS Hub (Hub RSS) afișează o listă de fișiere .opml din care să alegeți.

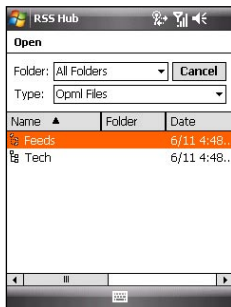

3. Apăsați un nume de fișier pentru a afișa o listă de canale.

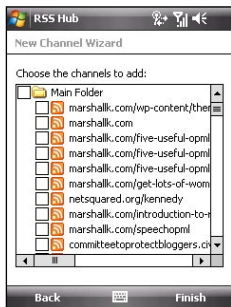

Importul de pe Internet

1. Apăsați **Import from the Internet (Import de pe Internet)**.
2. Apăsați **Next (Următorul)**.



3. Introduceți adresa URL a sitului sau alegeți un sit Internet de pe care să fie importată lista.
4. Apăsați **Next (Următorul)**.

Este afișată o listă de canale.



5. Selectați canalele dorite din listă.
6. Apăsați **Finish (Terminare)** pentru a vă abona la canale.

Pentru a introduce direct adresa URL a canalului

1. Apăsați **I know the Channel's URL (RSS)** (Cunosc adresa URL a canalului (RSS)).
2. Apăsați **Next (Următorul)**.





3. Introduceți adresa URL a canalului.
4. Introduceți un nume pentru canal sau apăsați **Download Default Name (Descărcare nume implicit)** pentru a descărca numele canalului de la sursă.
5. Apăsați **Finish (Terminare)**. Canalul este adăugat la categoria pe care o vizualizați când ați creat noul canal. Puteți schimba categoria canalului după adăugarea acestuia.

Lisa canalelor

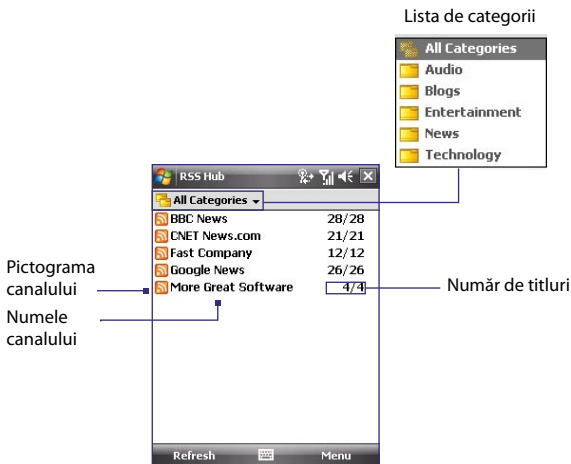
Când porniți RSS Hub (Hub RSS), va fi afișată lista de canale. Aceasta conține toate canalele adăugate de dvs.



Nume	Descriere
Pictograma canalului	<p>Pictograma canalului indică starea acestuia.</p> <p> Canalul este actualizat sau gata de actualizare.</p> <p> Canalul este în curs de actualizare</p>
Număr de titluri	Numărul de titluri indică numărul de titluri noi comparat cu numărul total de titluri din cadrul canalului.
Lista de categorii	Numele categoriei curente este afișat în stânga-sus. Apăsați pe numele categoriei pentru a vizualiza un meniu vertical și a alege o altă categorie. Sunt afișate numai canalele din categoria selectată.

Pentru a adăuga canale noi

Apăsați **Menu (Meniu) > Channel (Canal) > New (Nou)** pentru a lansa Expertul New Channel (Canal nou) și a adăuga canale noi. Consultați secțiunea “Utilizarea Expertului New Channel (Canale noi)” din prima parte a acestui capitol.

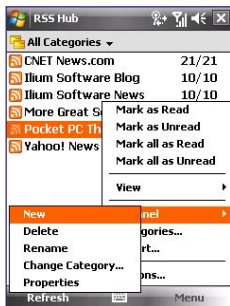

Pentru a actualiza lista de canale

Apăsați **Refresh (Reîmprospătare)** pentru a actualiza lista de canale.

Pentru a filtra canalele afișate

Apăsați **Menu (Meniu) > View (Vizualizare)** pentru a filtra canalele afișate.



- Selectați **Updated (Actualizate)** pentru a afișa numai canalele care conțin titluri pe care nu le-ați citit.
- Selectați **All (Toate)** pentru a afișa toate canalele adăugate la RSS Hub (Hub RSS).

Pentru a seta opțiunile RSS Hub (Hub RSS)

Meniul Options (Opțiuni) permite reglarea setărilor RSS Hub (Hub RSS): Auto Update (Actualizare automată), Notify Options (Opțiuni de notificare), Data Storage locations (Locații stocare date) sau Keywords (Cuvinte cheie).

Apăsați **Menu (Meniu) > Options (Opțiuni)** pentru a deschide ecranul cu opțiuni.

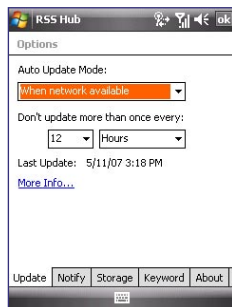

Pentru informații suplimentare, consultați “Setarea opțiunilor” în continuarea acestui capitol.

Pentru a organiza canalele pe categorii

RSS Hub (Hub RSS) permite organizarea canalelor pe categorii.

Pentru a vizualiza toate canalele dintr-o categorie, apăsați butonul categoriei respective din bara de instrumente aflată în colțul stânga-sus al listei de canale și selectați categoria dorită din meniul vertical.

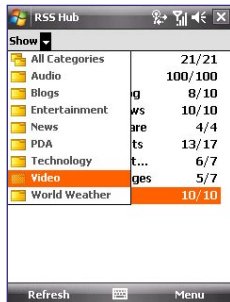

Pentru a adăuga categorii sau a șterge categoriile existente, apăsați **Menu (Meniu) > Categorii (Categorii)**.

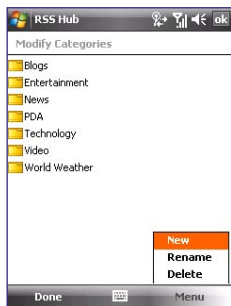

Dacă doriți să modificați categoria unui canal, apăsați și mențineți apăsat numele canalului în lista de canale, apoi alegeți **Change Category (Schimbare categorie)** din meniul popup.

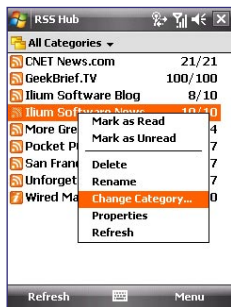

Selectați noua categorie și apăsați **OK**.

Lista de titluri

Apăsați pe un canal din lista de canale pentru a afișa lista de titluri a canalului respectiv.



La primirea unei știri, aceasta are starea nouă și necitită. Textul titlului știrilor necitite este afișat în aldină, având pictograma unui ziar albastru.

Pentru a vizualiza sumarul unui titlu, selectați titlul din listă; sumarul acestuia va fi afișat într-un ecran nou.

Pictograme

Pictogramă	Semnificație
	Fișier audio pregătit pentru descărcare.
	Fișier video pregătit pentru descărcare.
	Fișier video sau audio în curs de descărcare.
	Fișier audio pregătit pentru redare.
	Fișier video pregătit pentru redare.
	Această pictogramă este afișată dacă un titlu conține un cuvânt cheie.
	Pentru a seta cuvinte cheie, accesați lista de canale și apăsați Menu (Meniu) > Opțiuni (Opțiuni) > fila Keyword (Cuvânt cheie) . Pentru detalii, consultați "Setarea opțiunilor" în continuarea acestui capitol.
	Titlu care nu a fost deschis (necitit).
	Titlu care a fost deschis (citit).

Pentru a filtra titlurile

Puteți filtra lista de titluri pentru a afișa numai titlurile necitite și/sau numai titlurile care conțin anumite cuvinte.

În lista de titluri, apăsați **Menu (Meniu) > View (Vizualizare)**.

- Selectați New Headlines Only (Exclusiv titluri noi) din submeniul View (Vizualizare) al tastei de selectare Menu (Meniu) pentru a afișa numai titlurile necitite.
- Selectați Keyword Matches Only (Exclusiv cuvinte cheie) din submeniul View (Vizualizare) al tastei de selectare Menu (Meniu) pentru a afișa numai titlurile care conțin cuvintele cheie.



Pentru a actualiza lista de titluri

Apăsați **Menu (Meniu) > Refresh (Reîmprospătare)**.

Pentru a comuta între canale

Comutați între canale apăsând în stânga sau în dreapta roțiței de navigare.

Pentru a reveni la lista de canale

Apăsați **Channels (Canale)**.

Ecranul cu sumarul

Când apăsați pe un titlu din lista de titluri, este afișat sumarul acestuia.

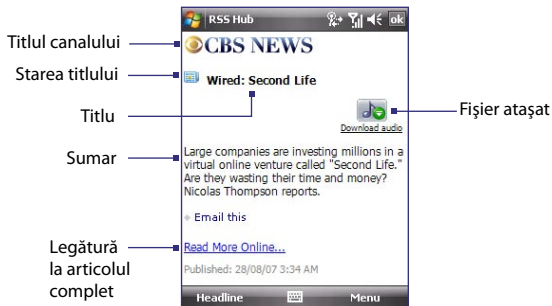

Ecranul cu sumarul afișează titlul canalului, pictograma de stare a titlului, textul titlului, textul sumarului și o pictogramă care reprezintă tipul atașării asociate titlului, ce poate fi descărcată.

Pentru a seta opțiunile de vizualizare

Apăsați **Menu (Meniu)** pentru a modifica dimensiunea textului, a potrivi textul pe ecran (încadrare text) sau a activa ClearType pentru a îmbunătăți lizibilitatea.



Pentru a descărca, reda sau salva podcast-uri

Apăsați **Menu (Meniu) > Podcasts (Podcast-uri)** pentru a descărca, reda, revoca sau șterge podcast-uri.

De asemenea, puteți alege **Menu (Meniu) > Podcast > Save (Salvare)** pentru a salva o copie a elementelor descărcate în memoria principală sau pe cartela de stocare a aparatului.



Puteți trimite o legătură spre titlu selectând **Menu (Meniu) > Send Link via Email (Trimitere legătură prin poștă electronică)**.

Pentru a comuta la sumarul titlului următor sau anterior

Comutați la ecranul cu sumarul titlului următor sau anterior selectând **Menu (Meniu) > Next (Următorul)** sau **Previous (Anteriorul)** sau apăsând stânga sau dreapta pe roțița de navigare.

Pentru a reveni la lista de titluri

Apăsați **Headlines (Titluri)**.

Setarea opțiunilor

Folosiți meniul Options (Opțiuni) pentru a configura RSS Hub (Hub RSS) astfel încât să descarce automat știri, să setați cuvinte cheie, să primiți notificări la descărcarea unor titluri noi și alte opțiuni.

Pentru a seta cuvinte cheie

Puteți introduce o listă de cuvinte cheie de căutat în titlurile și sumarele descărcate în fiecare canal.

În lista de canale, apăsați **Menu (Meniu) > Options (Opțiuni) > fila Keyword (Cuvânt cheie)**.



În fereastra cu cuvinte cheie, puteți adăuga, redenumi sau șterge cuvinte cheie, le puteți aranja în ordinea priorității și puteți atribui o pictogramă fiecărui cuvânt cheie.

RSS Hub (Hub RSS) caută cuvintele cheie din listă în noile titluri și sumare. Dacă acestea conțin un cuvânt cheie, titlul este marcat cu pictograma corespunzătoare cuvântului respectiv. Dacă se detectează mai multe cuvinte cheie, este utilizată pictograma corespunzătoare primului cuvânt cheie detectat.

Pentru a actualiza canalele

RSS Hub (Hub RSS) poate actualiza automat și periodic canalele.

În lista de canale, apăsați **Menu (Meniu) > Options (Opțiuni) >** fila **Update (Actualizare)**.

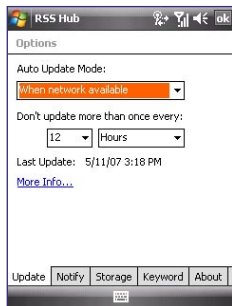

În fereastra de actualizare, puteți alege una din următoarele opțiuni:

No auto updating (Fără actualizare automată). Alegeți această opțiune pentru a dezactiva actualizarea automată. Actualizarea canalelor se va realiza manual, apăsând pe **Refresh (Reîmprospătare)**.

When ActiveSync available (Când este disponibil ActiveSync). Alegeți această opțiune pentru a activa canalele numai când aparatul este conectat la PC prin ActiveSync.

Auto update when network is available (Actualizare automată când există rețea disponibilă). Alegeți această opțiune pentru ca RSS Hub (Hub RSS) să actualizeze canalele numai când aparatul este conectat la Internet.

Automatically connect to update (Conectare automată pentru actualizare). Alegeți această opțiune pentru a permite RSS Hub (Hub RSS) să se conecteze la Internet cu scopul de a actualiza canalele la intervale regulate.

Notă În funcție de modul de conectare la Internet al RSS Hub (Hub RSS), este posibil ca operatorul de rețea să taxeze conexiunea.

De asemenea, puteți alege intervalul de actualizare. Durata introdusă în câmpul **Don't update more than once every (Se actualizează cel mult o dată la)** va determina intervalul de timp dintre actualizări.

Pentru a seta notificări

Dacă folosiți actualizarea automată a canalelor, puteți seta și notificări la primirea de noi titluri.

În lista de canale, apăsați **Menu (Meniu) > Options (Opțiuni) >** fila **Notify (Notificare)**.

Selecționați una din următoarele opțiuni:

No notifications (Fără notificare). Notifications are disabled (Notificările sunt dezactivate).

Notify when new items are received (Notificare la primirea de elemente noi).

Alegeți această opțiune pentru a primi notificări la recepționarea de noi elemente.

Notify when items matching keywords are received (Notificare la primirea de elemente ce conțin cuvinte cheie). Alegeți această opțiune pentru a primi notificări numai la recepționarea de elemente noi care conțin cel puțin un cuvânt cheie.

Pentru a personaliza notificările RSS Hub (Hub RSS)

Apăsați **Start > Settings (Setări) > Sounds & Notifications (Sunete & Notificări) >** fila **Notifications (Notificări)** și selecționați **RSS Hub: New Items Received (Hub RSS: Primirea de noi elemente)** din lista verticală Event (Eveniment).

Puteți apoi alege dacă doriți să redați un sunet, să alegeți sunetul respectiv, dacă doriți să fie afișat un mesaj sau un semnal luminos (sau alte opțiuni, cum ar fi vibrațiile).

Notă Notificările sunt active numai dacă RSS Hub (Hub RSS) nu este afișat pe ecranul dispozitivului la primirea noilor elemente.

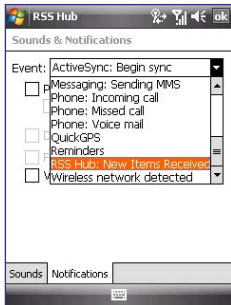
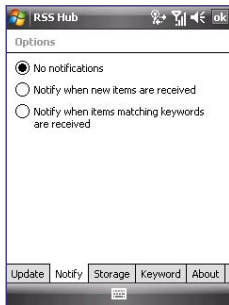

Pentru a exporta un canal

Puteți exporta canalele ca fișier OPML (Outline Processor Markup Language). OPML este un format bazat pe XML pentru descrierea conținutului tip outline. Puteți exporta canalele pentru a le importa apoi într-o aplicație de pe PC-ul Windows sau pentru a avea o copie de siguranță.

În lista de canale, apăsați **Menu (Meniu) > Export**.



Introduceți numele fișierului de export, apoi apăsați **Save (Salvare)** pentru a exporta canalele. Vor fi exportate numai informațiile despre canalele din categoria pe care o vizualizați în momentul în care alegeți să faceți exportul.

Notă Puteți importa aceste date înapoi în RSS Hub (Hub RSS) folosind opțiunea **Import from File (Import din fișier)** când adăugați canale.

14.2 Apelarea rapidă vocală

Puteți înregistra etichete vocale, astfel încât să puteți forma un număr de telefon sau lansa programe prin simpla pronunțare a unui cuvânt.

Crearea unei etichete vocale pentru un număr de telefon

1. Apăsați **Start > Contacts (Persoane de contact)** pentru a deschide lista de persoane de contact.
2. Efectuați una din următoarele operațiuni:
 - Apăsați și mențineți apăsată persoana de contact dorită, apoi apăsați **Add Voice Tag (Adăug. etich vocală)**.
 - Selectați persoana de contact dorită, apoi apăsați **Menu (Meinu) > Add Voice Tag (Adăug. etich vocală)**.
 - Apăsați persoana de contact dorită pentru a deschide ecranul cu detalii despre aceasta, apoi apăsați **Menu (Meniu) > Add Voice Tag (Adăug. etich vocală)**.
3. Selectați numărul de telefon pentru care doriți să creați o etichetă vocală, apoi apăsați butonul Record (Înregistrare) .

Sfat Pentru o recunoaștere mai precisă, înregistrați eticheta vocală într-un loc fără zgomot de fond.

4. După terminarea înregistrării, în dreapta elementului este afișată o pictogramă **Voice Tag (Etichetă vocală)** .

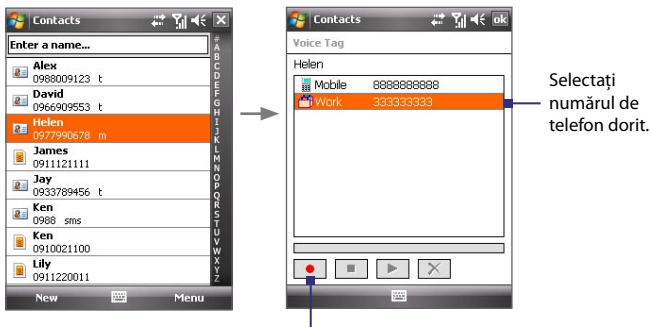

Apăsați butonul Record (Înregistrare) pentru a începe înregistrarea.

5. Când creați o etichetă vocală pentru element, puteți efectua una din următoarele operațiuni:

- Apăsați butonul **Record (Înregistrare)**  pentru a înregistra din nou eticheta vocală.
- Apăsați butonul **Play (Redare)**  pentru a reda eticheta vocală.
- Apăsați butonul **Delete (Ștergere)**  pentru a șterge eticheta vocală.

Crearea unei etichete vocale pentru un program

1. Apăsați fila **Start > Settings (Setări)** > fila **Personal > Voice Speed Dial (Apelare rapidă vocală)** > fila **Application (Aplicație)**.
2. Fila **Application (Aplicație)** afișează o listă cu toate programele instalate pe aparat. Procedura de creare a unei etichete vocale pentru un program este identică cu procedura de creare a unei etichete vocale pentru un număr de telefon.
3. După crearea unei etichete vocale pentru un program, îl puteți lansa pronunțând eticheta vocală înregistrată după ce apăsați **Start > Programs (Program)** > **Voice Speed Dial (Apelare rapidă vocală)**.



Sfat Puteți lansa programul și apăsând butonul COMANDĂ VOCALĂ din stânga dispozitivului și rostind eticheta vocală.

Efectuarea unui apel sau lansarea programelor folosind o etichetă vocală

1. Apăsați **Start > Programs (Programe) > Voice Speed Dial (Apelare rapidă vocală)**.
2. După semnalul sonor, pronunțați eticheta vocală înregistrată alocată numărului de telefon pe care doriți să îl apelați sau programului pe care doriți să îl lansați. Sistemul va repeta eticheta vocală, apoi va forma numărul sau va lansa programul în mod automat.

Notă Dacă sistemul nu recunoaște eticheta vocală, deplasați-vă într-o zonă liniștită, apoi încercați din nou, pronunțând clar eticheta vocală.

Pentru a vizualiza și a testa etichetele vocale create

1. Apăsați fila **Start > Settings (Setări) > fila Personal > Voice Speed Dial (Apelare rapidă vocală)**.
2. Fila **Voice Tag (Etichetă vocală)** conține o listă cu toate etichetele vocale create. Selectați un element din listă, apoi efectuați una din următoarele operațiuni:
 - Apăsați butonul **Record (Înregistrare)** () pentru a înregistra din nou eticheta vocală.
 - Apăsați butonul **Play (Redare)** () pentru a reda eticheta vocală.
 - Apăsați butonul **Delete (Ștergere)** () pentru a șterge eticheta vocală.

14.3 Java

MIDleturile sunt aplicații Java cum ar fi jocuri și instrumentele care rulează pe aparate mobile, în timp ce o suită de MIDleturi este o colecție de unul sau mai multe MIDleturi. Programul **Java** vă permite să descărcați, instalați și administrați MIDleturi sau suite de MIDlet-uri pe aparat. Aparatul dvs. acceptă Java 2 Micro Edition, J2ME.

Pentru a deschide programul Java

- Apăsați **Start > Programs (Programe) > Java**.

Instalarea și lansarea MIDlet-urilor/suitelor de MIDleturi

Există mai multe moduri de a instala o suită de MIDleturi/MIDleturi.

Pentru a descărca și instala prin Internet Explorer Mobile

1. Apăsați **Menu (Meniu) > Install (Instalare) > Browser** pentru a deschide Internet Explorer Mobile.
2. Localizați aplicația MIDlet/suita MIDlet pe Internet.
3. Selectați aplicația MIDlet/suita MIDlet de descărcat.
4. Apoi sunt afișate informații despre MIDlet/suita de MIDleturi. Apăsați **Continue (Continuare)**.
5. Confirmați pentru a începe descărcarea.
6. Selectați **<root> (<rădăcină>)** sau un folder în care să instalați suita de MIDleturi, apoi apăsați **OK**.

Pentru a instala de pe aparat

Puteți copia MIDleturile/suitele de MIDleturi de pe PC pe aparat folosind cablul de sincronizare USB sau conexiunea Bluetooth. Copiați-le în folderul rădăcină sau în orice alt subfolder de pe aparat.

1. Apăsați **Menu (Meniu) > Install (Instalare) > Local Files (Fișiere locale)**. Apoi programul caută MIDleturile/suitele de MIDleturi pe aparat și le afișează într-o listă.
2. Din listă, apăsați aplicația MIDlet/suita MIDlet pe care doriți să o instalați.
3. Confirmați pentru a începe instalarea.
4. Selectați **<root> (<rădăcină>)** sau un folder în care să instalați suita de MIDleturi, apoi apăsați **OK**.

Pentru a executa un MIDlet/o suită de MIDleturi

Efectuați una din următoarele operațiuni:

- După ce instalarea MIDletului/suitei de MIDleturi este încheiată, apăsați **Yes (Da)**.
- Din ecranul Java, deschideți folderul care conține MIDletul/suita de MIDleturi. Selectați MIDletul/suita de MIDleturi și apoi apăsați **Launch (Lansare)**.

Pentru a opri executarea unei aplicații MIDlet/suite MIDlet

- Apăsați **Exit (Ieșire)** sau **Quit (Părăsire)** dacă există pe ecranul sau în meniul aplicației MIDlet/suitei MIDlet.

Administrarea aplicațiilor MIDlet/suitelor MIDlet

Puteți organiza MIDlet-urile/suitele MIDlet în foldere pentru a simplifica identificarea; de asemenea, le puteți redenumi, actualiza și altele. Dacă memoria aparatului este plină, dezinstalați unele dintre aplicațiile MIDlet/suitele MIDlet pentru a elibera spațiu de memorie.

Pentru a crea foldere

1. În ecranul Java, apăsați **Menu (Meniu) > New Folder (Folder nou)**.
2. Introduceți un nume de folder, apoi apăsați **Create (Creare)**.

Pentru a redenumi o aplicație MIDlet sau un folder

1. Apăsați și mențineți apăsată o aplicație MIDlet/suită MIDlet sau un folder, apoi apăsați **Rename (Redenumire)**. Ca alternativă, puteți apăsa **Menu > Actions (Acțiuni) > Rename (Redenumire)**.
2. Introduceți un nume nou, apoi apăsați **Save (Salvare)**.

Pentru a actualiza o aplicație MIDlet/o suită MIDlet

Apăsați și mențineți apăsată o aplicație MIDlet/suită MIDlet, apoi apăsați **Update (Actualizare)**. Alternativ, puteți apăsa **Menu (Meniu) > Actions (Acțiuni) > Update (Actualizare)**.

Java va căuta actualizări pentru aplicația MIDlet/suita MIDlet selectată acolo unde a fost instalată înainte.

Pentru a dezinstala MIDleturi

Înainte de a dezinstala o aplicație MIDlet, asigurați-vă că nu este în curs de execuție.

1. Apăsați și mențineți apăsată o aplicație MIDlet, apoi apăsați **Uninstall (Dezinstalare)**.
2. Apăsați **OK** pentru a confirma.

Notă Pentru a dezinstala toate aplicațiile MIDlet și folderele din folderul curent, apăsați **Menu (Meniu) > Uninstall All (Dezinstalare toate)**.

Anexă

A.1 Informații despre reglementări

A.2 Specificații

A.1 Informații despre reglementări

Identificarea pentru agențiile de reglementare

Exclusiv în scopuri de reglementare, produsul dvs. are numărul de model **POLA100**.

Pentru a asigura funcționarea fiabilă și în siguranță a aparatului dvs., utilizați numai accesoriile menționate mai jos cu **POLA100**.

Bateriilor li s-a atribuit numărul de model **POLA160**.

Notă Acest produs este proiectat pentru utilizare cu o sursă de alimentare limitată atestată Clasa 2 sau Clasa 3, parametri nominali 5 volți CC, maxim 1 amper.

Nota Uniunii Europene

Produsele cu inscripția CE sunt în conformitate cu Directiva R&TTE (99/5/CE), Directiva EMC (89/336/CEE) și Directiva privind tensiunea joasă (73/23/CEE) & (2006/95/CE) emise de Comisia Comunității Europene.

Respectarea acestor directive denotă conformitatea cu următoarele Norme europene (în paranteze sunt trecute standardele internaționale echivalente).

- **EN 60950-1 (IEC 60950-1)**
Siguranța echipamentelor de tehnologia informației.
- **ETSI EN 301 511**
Sistem global pentru comunicații mobile (GSM); EN armonizat pentru stații mobile în benzile GSM 900 și GSM 1800, acoperind cerințele esențiale ale articolului 3.2 al Directivei R&TTE (1995/5/CE).
- **ETSI EN 301 489-1**
Compatibilitate electromagnetică și probleme ale spectrului radio (ERM); Standardul de compatibilitate electromagnetică (EMC) pentru echipamente și servicii radio; Partea 1: Cerințe tehnice comune.
- **ETSI EN 301 489-7**
Compatibilitate electromagnetică și probleme ale spectrului radio (ERM); Standardul de compatibilitate electromagnetică (EMC) pentru echipamente și servicii radio; Partea 7: Condiții specifice pentru echipamente radio mobile și portabile și echipamente auxiliare pentru sisteme de telecomunicații radio celulare digitale (GSM și DCS).

- **ETSI EN 301 489-17**
Compatibilitate electromagnetică și probleme ale spectrului radio (ERM); standardul de compatibilitate electromagnetică (EMC) pentru echipamente și servicii radio; partea 17: Condiții specifice pentru sisteme de transmisii în bandă largă de 2,4 GHz și echipamente RLAN de înaltă performanță pe 5 GHz.
- **EN 301 489-24**
Compatibilitate electromagnetică și probleme ale spectrului radio (ERM); Standardul de compatibilitate electromagnetică (EMC) pentru echipamente și servicii radio; Partea 24: Condiții specifice pentru IMT-2000 CDMA direct spread (UTRA) pentru echipamente radio mobile și portabile (UE) și echipamente auxiliare.
- **EN 301 908**
Compatibilitate electromagnetică și probleme ale spectrului radio (ERM); Stații de bază (BS) și echipamente utilizator (UE) pentru rețele celulare de a treia generație IMT-2000.
- **ETSI EN 300 328**
Compatibilitate electromagnetică și probleme ale spectrului radio (ERM); Sisteme de transmisie în bandă largă; echipamente de transmisie date ce operează în banda ISM de 2,4 GHz și utilizează tehnici de modulare a spectrului distribuit.
- **EN 50360 2001**
Standard de produs pentru a demonstra conformitatea telefoanelor mobile cu restricțiile de bază privind expunerea persoanelor la câmpuri electromagnetice (300 MHz - 3 GHz).
- **EN 50371 2002**
Standard general pentru a demonstra conformitatea aparatelor electrice și electronice de mică putere cu restricțiile de bază privind expunerea persoanelor la câmpuri electromagnetice (10 MHz -300 GHz) – Publicul larg.

High Tech Computer Corp. declară că aparatul HTC Touch Cruise este în conformitate cu cerințele esențiale și cu alte prevederi relevante ale HG nr.88/2003 (Directivei 1999/5/EC).



Acest echipament poate fi utilizat în:							
AT	BE	BG	CH	CY	CZ	DE	DK
EE	ES	FI	FR	GB	GR	HU	IE
IT	IS	LI	LT	LU	LV	MT	NL
NO	PL	PT	RO	SE	SI	SK	TR

Precauții de siguranță pentru expunerea la frecvențe radio

- Folosiți numai accesoriile aprobate de producător sau accesoriile ce nu conțin metale.
- Utilizarea accesoriilor ce nu sunt aprobate de producător poate duce la încălcarea recomandărilor locale cu privire la expunerea la frecvențe radio și trebuie evitată.

Expunerea la semnale pe frecvențe radio (RF)

Aparatul dvs. conține un emițător și un receptor radio. Puterea radiată emisă este mult sub limitele de expunere la radiofrecvență internaționale. Aceste limite fac parte din instrucțiunile complete și stabilesc nivelurile permise de energie de radiofrecvență pentru publicul larg. Instrucțiunile se bazează pe standardele de siguranță stabilite anterior de organisme internaționale de standardizare:

- Institutul Național de Standarde American (ANSI) IEEE. C95.1-1992
- Consiliul Național pentru Măsurarea și Protecția Împotriva Radiațiilor (NCRP). Raportul 86. 1986
- Comisia Internațională pentru Protecția Radiațiilor Neionizante (ICNIRP) 1996
- Ministerul Sănătății (Canada), Codul de siguranță 6. Standardul include o marjă substanțială de siguranță menită să asigure siguranța tuturor persoanelor, indiferent de vârstă și starea de sănătate.

Standardul de expunere pentru telefoane mobile fără fir utilizează o unitate de măsură denumită rată specifică de absorbție sau SAR. Standardul include o marjă substanțială de siguranță, pentru a oferi protecție suplimentară publicului și a compensa diversele moduri de utilizare.

Ca și în cazul altor echipamente mobile de transmisii radio, utilizatorii sunt sfătuiți să nu apropie excesiv părțile corpului de antenă în timpul funcționării echipamentului, pentru a asigura funcționarea satisfăcătoare a acestuia și siguranța personală.

Aparatul dvs. are o antenă internă. Folosiți numai antena internă furnizată. Folosirea antenelor modificate sau neautorizate poate afecta calitatea apelului și poate deteriora telefonul, provocând pierderea performanței și niveluri SAR care depășesc limitele recomandate și ca urmare neconformitate cu cerințele de reglementare locale din țara dvs.

Pentru a asigura performanța optimă a telefonului și faptul că expunerea persoanelor la energia de radiofrecvență este conformă cu instrucțiunile stabilite în standardele relevante, folosiți întotdeauna aparatul numai în poziția normală de utilizare. Nu atingeți sau nu țineți zona antenei dacă nu este necesar atunci când efectuați sau primiți un apel telefonic. Contactul cu zona antenei poate afecta calitatea apelului și poate provoca funcționarea aparatului la un nivel de putere mai mare decât este necesar. Evitarea contactului cu zona antenei atunci când telefonul este ÎN UZ optimizează performanța antenei și durata de viață a bateriei.

Informații SAR

0,888 W/kg per 10g (cap)

1,81 W/kg per 10g (corp)

Informații de siguranță de la Asociația de Internet și Telecomunicații (TIA)

Stimulatoare cardiace

Asociația producătorilor de aparatură medicală recomandă menținerea unei distanțe de minim 15cm între un telefon mobil fără fir și un stimulator cardiac, pentru evitarea potențialelor interferențe cu stimulatorul cardiac. Aceste recomandări sunt conforme cu cercetările independente și recomandările Wireless Technology Research. Persoane cu stimulatoare cardiace:

- Când telefonul este PORNIT; păstrați-l ÎNTOTDEAUNA la peste 15cm de stimulatorul cardiac.
- Nu purtați telefonul în buzunarul de la piept.
- Folosiți urechea din partea opusă stimulatoarelor pentru a minimiza potențialul de interferențe. Dacă bănuiți că au loc interferențe, OPRIȚI imediat telefonul.

Aparate auditive

Unele telefoane fără fir digitale pot să interfereze cu anumite aparate auditive. În acest caz, luați legătura cu operatorul mobil sau apelați la Serviciul Clienți pentru a discuta alternativele.

Alte aparate medicale

Dacă folosiți orice alte aparate medicale de uz personal, luați legătura cu producătorul aparatului pentru a determina dacă acesta este corect ecranat împotriva frecvențelor radio externe. Medicul dvs. vă poate ajuta să obțineți aceste informații.

OPRIȚI telefonul în instituții sanitare dacă vi se solicită acest lucru prin regulamentele afișate. Spitalele sau instituțiile sanitare pot să utilizeze echipamente sensibile la frecvențe radio externe.

Notă WEEE

Directiva privind echipamentele electrice și electronice deșeurilor (WEEE), intrată în vigoare ca lege europeană în 13 februarie 2003 a modificat substanțial modul de tratare a echipamentelor electrice casate.

Scopul acestei Directive este, în primul rând, prevenirea WEEE; în plus, promovarea refolosirii, reciclării și a altor forme de recuperare a acestor deșeurilor, pentru a reduce volumul de materiale aruncate.



Șigla WEEE (reprodusă în stânga) afișată pe produs și pe ambalajul acestuia indică faptul că acest produs nu trebuie casat sau aruncat în gunoiul menajer. Puteți casa toate aparatele electronice sau electrice nefuncționale la centrele de colectare pentru reciclarea acestor deșeuri periculoase. Colectarea izolată și recuperarea adecvată a echipamentelor electronice și electrice nefuncționale în momentul casării contribuie la păstrarea resurselor naturale. În plus, reciclarea corectă a echipamentelor electrice și electronice nefuncționale va asigura sănătatea populației și a mediului. Pentru informații suplimentare despre casarea echipamentelor electronice și electrice nefuncționale, recuperarea și punctele de conectare, contactați centrul local din orașul dvs., serviciul de salubritate, magazinul de la care ați achiziționat echipamentul sau producătorul echipamentului.

Conformitatea cu RoHS

Acest produs respectă Directiva 2002/95/EC a Parlamentului European și Consiliului din 27 ianuarie 2003 privind restricțiile de utilizare a anumitor substanțe periculoase în echipamente electrice și electronice (RoHS) și amendamentele sale.

A.2 Specificații

Informații despre sistem

Procesor Qualcomm® MSM7200™ 400MHz

Memorie

- ROM : 256 MB
- RAM : 128 MB DDR SDRAM

Notă: Cifrele reprezintă memoria totală ROM și RAM disponibilă pentru utilizare și stocare. Deoarece memoria este partajată de sistemul de operare, aplicații și date, memoria liberă efectivă este mai mică decât cifrele prezentate.

Sistem de operare Windows Mobile® 6 Professional

Alimentare		
Baterie	Baterie litiu-ion reîncărcabilă, 1350 mAh	
Durată de reîncărcare	2,5 - 3 ore	
Durată baterie (estimativ)	Durată în mod așteptare:	Până la 400 de ore pentru GSM Până la 450 de ore pentru UMTS (În funcție de rețea și utilizarea telefonului)
	Durată convorbiri:	Până la 7 de ore pentru GSM Până la 4 ore pentru UMTS Până la 2,3 ore pentru apeluri video (În funcție de rețea și utilizarea telefonului)
	Durată redare fișiere media:	Până la 8 ore (WMV) Până la 12 ore (WMA)
Adaptor CA	Domeniu tensiune/frecvență: 100 - 240V CA, 50/60 Hz leșire CC: 5V și 1A	
Ecran		
Tip LCD	TFT-LCD transmițător de 2,8 inci cu LED-uri de iluminare fundal, ecran tactil	
Rezoluție	240 x 320 cu 65.536 culori	
Aliniere	Portret și Vedere	
Modul HSDPA / UMTS / GSM / GPRS / EDGE		
Funcționalitate	HSDPA/UMTS: 2100MHz în Europa, 850/1900MHz în SUA HSDPA: Până la 384kbps la încărcare și 3,6Mbps la descărcare UMTS: Până la 384kbps pentru încărcare și descărcare GSM/GPRS/EDGE: Bandă cvadruplă (850, 900, 1800 și 1900)	
Antenă internă	Da	
Caracteristici fizice		
Dimensiuni	110 mm (L) x 58 mm (l) x 15,5 mm (G)	
Greutate	130 g (cu baterie)	

Modulul aparat foto	
Tip	Aparat foto principal: CMOS color cu 3,0 megapixeli Al doilea aparat foto: VGA CMOS
Rezoluție	Foto: 2048x1536, 1600x1200 (UXGA), 1280x960 (SXGA), 640x480 (VGA), 320x240 (QVGA), 160x120 (QQVGA) Video: 176x144 (QCIF), 128x96
Zoom digital	Până la 8X
Conexiuni	
Port I/O	HTC ExtUSB™ : încorporează un conector mini-USB cu 11 pini și o mufă audio jack (ExtUSB este o conexiune patentată și o marcă comercială HTC).
Conector antenă GPS	Da. Folosiți numai antena externă GPS model GA S120 .
Conexiuni wireless	Bluetooth 2.0, Wi-Fi (IEEE 802.11 b/g)
GPS	
Chipset	QCT MSM7200 cu suport XTRA
Antenă GPS internă	Da
Precizie GPS	Până la 15 metri, tipic 95%
Sloturi de extindere	
Slot pentru cartele	microSD™ (compatibil SD 2.0)
Radio FM/RDS	
Chipset	TI BRF6350
Gama de frecvențe	76 - 108 MHz
Frecvență de răspuns	20~15 kHz
Căutare automată a posturilor	Da
RDS/RBDS	<ul style="list-style-type: none"> • Decodor Radio Data Service (RDS)/Radio Broadcast Data Service (RBDS) • Demodulator RDS/RBDS integrat conform EN50067

Comenzi și lumini

Controlul dispozitivului

- HTC TouchFLO™
- Rotiță de navigare cu 4 direcții cu buton ENTER
- Două funcții telefonice : CONVORBIRE și TERMINARE
- Două butoane programate: Comandă vocală și Aparat foto
- Buton PORNIȚ/OPRIȚ
- Buton RESETARE

LED-uri

LED-ul dreapta bicolor luminează verde și portocaliu pentru stările de repaus HSDPA/UMTS/EDGE/GSM/GPRS, mesaj și stare rețea, precum și pentru notificare și încărcare baterie. Lumina este roșie intermitentă când nivelul bateriei este de 5% sau mai scăzut.

LED-ul dreapta bicolor luminează albastru intermitent când sistemul Bluetooth este activ și gata să transmită sau să primească semnale Bluetooth, sau luminează verde intermitent când sistemul Wi-Fi este activ. Când sistemele Bluetooth și Wi-Fi sunt activate, acestea clipește alternativ. Clipește portocaliu intermitent pentru a indica starea sistemului GPS.

Audio

Controler audio

AGC

Ton de apel

- Polifonic pe 40 de voci și MIDI standard format 0 și 1 (SMF)/SP MIDI
- MP3, AAC, AAC+, WMA, WAV și AMR-NB

Windows Media Player

MP3, WMA, MID, AMR, AWB, M4A

Index

Simboluri

3G 160

A

Accesorii 42

Activarea și dezactivarea funcției de telefon 62, 156

ActiveSync

- configurare 91
- prezentare generală 42
- sincronizare 92, 137

Activități 41, 108

Actualizare Windows 46, 240

Adăugare și eliminare programe 234

Adobe Reader LE 42, 149

Agendă 41

Agendă telefonică 41

Ajutor 42

Alarmă 80

Album aparat foto 42, 209

Animație GIF 214

Aparat foto

- comenzi 198
- formate fișiere 197
- moduri de captare 196, 197
- Panoul de setări rapide 200
- pictograme 198
- prezentare generală 41
- setări 200
- specificații 275

Apel conferință 68

Apel de urgență 75

Apel internațional 75

Apel în așteptare 68

Apel video 69

Apel voce 64

Apelare rapidă 66

Apelare rapidă vocală

- creare
- etichetă vocală pentru număr de telefon 262
- etichetă vocală pentru program 263
- efectuarea unui apel sau lansarea unui program 264
- prezentare generală 41, 262

Aplicație MIDlet/suită MIDlet 264

Atașare

- adăugare la un mesaj de poștă electronică 129
- descărcare 130

A2DP 170

B

Baterie

- economisirea bateriei 160, 241
- informații despre baterie 22
- încărcare baterie 26

Bluetooth

- activare și dezactivare 156
- Bluetooth Explorer 42, 173
- detectabil 168, 169
- Folder partajat Bluetooth 173
- modem 166
- moduri 168
- Partajare fișiere Bluetooth 173

- legătură (cuplare) 169
- prezentare generală 168
- set cu căști stereo 170
- set de căști mâini libere 170
- sincronizare 94

C

- Calculator 42
- Calendar 41, 105
- Calibrare 27
- Cartelă de stocare
 - copierea fișierelor 151
 - criptare 85
 - verificare spațiu disponibil 239
- Cartelă SIM 22
- Căsuță vocală 66
- Căutare 43, 59
- Căutare activități 59
- Căutare în Ajutor 59
- Căutare în calendar 59
- Căutare note 59
- Căutare persoană de contact
 - Director firmă 145
 - în dispozitiv 100
- Căutare persoane de contact 59
- Căutare poștă 59
- Căutarea rezervărilor 59
- Ceas & Alarmă 45, 78
- Comenzi rapide 35
- Conectarea dispozitivului la Internet
 - deschiderea unei conexiuni 162
 - GPRS/3G 160
 - Linie comutată 162
 - modalități de conectare 157
- Copiere
 - copierea și gestionarea fișierelor 150
 - fișiere media din PC pe aparat 217
 - persoane de contact de pe cartela SIM pe aparat 103
 - persoane de contact pe cartela SIM 103

D

- Depanare
 - conexiune sincronizare 93
 - Windows Media Player Mobile 220
- Derulare
 - derulare cu degetul 36
- Derularea cu degetul 36
- Descărcare poștă electronică 132
- Deschiderea unui fișier PDF 149
- Desenare 111
- Difuzor 68
- Dimensiune text (ecran) 79
- Dimensiune text ecran 79
- Dimensiuni și greutate 274
- Direct Push 138, 156
- Director companie 145

E

- Ecran Azi 29, 81
- Ecranul Bibliotecă (Windows Media Player Mobile) 216
- Ecranul În redare (Windows Media Player Mobile) 216
- Ecranul Redare (Windows Media Player Mobile) 216
- Ecranul Revizuire (Aparat foto) 203
- Ecranul RSS
 - setarea opțiunilor 258
- EDGE 160
- Editare imagine 214
- Efecte Înalte 225, 226
- Efecte Joase 225, 226
- Efectuarea unui apel
 - din Apelare rapidă 66
 - din Istoric apeluri 65
 - din Persoane de contact 64
 - din programul Telefon 64
 - din SIM Manager 67
- Egalizator 225

- Emoticon 122
- Etichetă vocală
 - creare
 - pentru un număr de telefon 262
 - pentru un program 263
 - efectuarea unui apel sau lansarea unui program 264

- Excel Mobile 41, 148
- Explorare fișiere 42, 151

F

- Fără sunet 68

G

- GPRS/3G 160
- GPS 43, 178, 180

H

- HSDPA 47
- Hub RSS
 - Ecranul cu sumarul 256
 - Expertul New Channel (Canal nou) 245
 - Lista de canale 251
 - Lista de titluri 255
 - pornirea 244
 - prezentare generală 43

I

- ID dispozitiv 79
- Iluminare fundal 78, 79
- Imagini & video
 - editare imagine 214
 - formate fișiere 213
 - prezentare generală 43
 - redare animație GIF 214
 - redare clipuri video 214
 - vizualizare imagini 213
- IMAP4 125
- Informații despre sistem 273

- Informații proprietar 82
- Internet 157
- Internet Explorer Mobile 41, 163
- Inversare/comutare apeluri 68

Î

- Închidere conexiune de date 156
- Înregistrare
 - înregistrare voce 112
 - notă vocală 111

J

- Java
 - actualizarea unei aplicații MIDlet/suite MIDlet 266
 - creare foldere 266
 - deinstalarea aplicațiilor MIDlet 266
 - gestionarea aplicațiilor MIDlet/suitelor MIDlet 266
 - instalare aplicații MIDlet/suite MIDlet de pe aparat 265
 - instalare aplicații MIDlet/suite MIDlet de pe Internet 265
 - prezentare generală 43
 - redenumirea unei aplicații sau a unui folder MIDlet 266

- Jocuri 42

L

- Lansare 35
- Linie comutată 162
- Liste de redare
 - Manager audio 223
 - Windows Media Player Mobile 220

M

- Manager activități 234
- Manager audio 42, 221
- Manager comunicații 42, 47, 156
- Memorie 239, 273

Meniul Rapid 31
 Meniul Start 30, 83
 Mesagerie
 - despre 41, 116
 - multimedia (MMS) 119
 - poștă electronică 124, 125, 128
 - text (SMS) 117
 Mesaje text
 - copiere din/pe cartela SIM 118
 - trimitere 117
 Metode de introducere
 - Recunoaștere bloc 57
 - Recunoaștere litere 57
 - Symbol Pad (Tastatura cu simboluri) 55
 - Tastatură 51
 - Transcriere 58
 Microsoft Office Mobile 41, 148
 Minitastatură Touch 54
 MMS 119
 - adăugare clip audio 122
 - adăugare fotografie/video 121
 - adăugare text 122
 - creare mesaj MMS 121
 - lista neagră 124
 - răspuns la mesaj 123
 - setări MMS 119
 - vizualizare mesaj 123
 Mod captură video 197
 Mod de captare Imagine persoane de contact 197
 Mod de captare Rafale 197
 Modem
 - Bluetooth 166
 - USB 166
 Modem USB 166
 Modul captare Foto 197
 Modul de captare Imagine tematică 197
 Modul de captare Panoramă 197
 Modul de captare Sporturi 197

Modul de captare Video MMS 197
 Multimedia 35, 119, 215

N

Note 43, 110
 Note de reglementare 268
 Nume dispozitiv 79

O

Obțineți Orange Mail! 42
 Office Mobile 41, 148

P

Panoramare
 - panoramarea cu degetul 36
 Panoramare (Aparat foto) 201
 Panoramarea cu degetul 36
 Panou de introducere 50
 Parolă 84
 Partajare Internet 43, 165
 Particularizare
 - ecranul Today (Azi) 81
 - meniul Start 83
 Persoane de contact 41, 98
 Persoane de contact preferate 33
 PIN 62, 84
 Player muzică (Manager audio) 222
 Player video 43
 POP3 125
 Pornirea și oprirea dispozitivului 26
 Portret 27
 Poștă electronică
 - căutare 59
 - expert configurare 125
 - IMAP4 125
 - POP3 125
 - setări (POP3/IMAP4) 127
 - setări server poștă electronică 126
 - tipuri de conturi de poștă electronică 124
 - trimitere 128

PowerPoint Mobile 41, 148
 Preluarea/incheierea unui apel 67
 Primire apel 67
 Programe
 - Accesorii 42
 - Hub RSS 43
 - QuickGPS 43, 180
 - Radio FM 42, 228
 - Sporire nivel sunet 42
 - Sporirea nivelului sunetului 225
 - TomTom NAVIGATOR 182

Q
 QuickGPS 43, 180

R
 Radio FM 42, 228
 Răspuns
 - MMS 123
 - poștă electronică 131
 Recunoaștere bloc 57
 Recunoaștere litere 57
 Redare animație GIF 214
 Redare fișiere media 219
 Redare fișiere video 214
 Redare muzică
 - Manager audio 221
 - Touch Cube (TouchFLO) 35
 - TouchFLO 35
 - Windows Media Player Mobile 219
 Redirecționarea poștei electronice 131
 Reinițializare
 - reinițializare hard 237
 - reinițializare soft 237
 - ștergere spațiu stocare 238
 Reinițializare hard 237, 238
 Reinițializare soft 237
 Reportofon 43, 111, 112

S
 Server Exchange 136
 Servicii telefonice 81
 Serviciu STK (Trusă instrumente SIM) 43
 Setarea muzicii ca ton de apel 224
 Setări 78
 - aparat foto 200
 Setări (fila Conexiuni)
 - Bluetooth 47, 168
 - Conexiuni 47, 160, 162
 - HSDPA 47
 - Manager comunicații 156
 - Rețea LAN fără fir 47
 - Serviciu SMS 47
 - Setare GPRS 47
 - Tip linie CSD 47
 - Transmitere 47
 - USB la PC 47, 93
 - Wi-Fi 47
 Setări (fila Personal)
 - Apelare rapidă vocală 44
 - Azi 44, 81, 82
 - Blocare 44, 84
 - Butoane 44
 - Informații proprietar 44, 82
 - Intrare 44
 - Meniu Start mare 44
 - Meniuri 44, 83
 - Sunete & Notificări 44, 80
 - Telefon 44, 79, 81
 Setări (fila Sistem)
 - AGC microfon 46
 - Alimentare 46, 241
 - Apăsare lungă pe tasta Terminare 46
 - Blocare taste 46
 - Ceas & Alarmă 45, 78, 80
 - Certificate 45
 - Criptare 45, 85
 - Despre 45, 79

- Ecran 27, 46, 79
 - Eliminare programe 46, 234
 - Feedback clienți 45
 - GPS 45
 - Iluminare fundal 45, 78, 79
 - Informații dispozitiv 45
 - Manager activități 46, 234
 - Memorie 46, 239
 - Raportare erori 45
 - Setări regionale 46, 78
 - Ștergere spațiu stocare 45, 238
 - TouchFLO 38, 46
 - Setări de bază 78
 - Setări regionale 78
 - SIM Manager 103
 - copiere persoane de contact pe cartela SIM 103
 - copiere persoane de contact SIM pe aparat 103
 - creare persoană de contact SIM 103
 - efectuare apel 67
 - prezentare generală 43
 - Sincronizare
 - ActiveSync 92
 - cu computerul 92
 - cu server Exchange 136
 - prin Bluetooth 94
 - schimbarea tipurilor de informații 92
 - Windows Media Player 95, 217
 - Smart Dialing 73
 - SMS 117, 128
 - Specificații 273
 - Sporire nivel sunet 42
 - Sporirea nivelului sunetului 225
 - Sunet 3D 225
 - Sunete & Notificări 80
- Ș**
- Ștergere spațiu stocare 238

T

- Tastatură
 - pe ecran 51
- Tastatură Touch 51
- Telefon 41, 62, 64
- Tip sonerie 79
- TomTom NAVIGATOR 182
- Ton de apel 79, 224
- Touch Cube (TouchFLO) 32
- TouchFLO 32, 46, 65
- Transcriere 58
- Transmitere
 - prin Bluetooth 171
- Trimitere
 - mesaj MMS 121
 - mesaj text (SMS) 117
 - poștă electronică 128

U

- USB la PC 93

V

- Vedere 27
- Vibrare 63, 80
- Vizualizare
 - imagini 213
 - MMS 123
- Vizualizare pagină Web 163
- Volum 63

W

- Wi-Fi 47, 156, 157
- Windows Media Player Mobile
 - depanare 220
 - formate fișiere 215
 - liste de redare 220
 - meniuri 216
 - prezentare generală 43
- Windows Mobile Device Center 89
- Word Mobile 41, 148

Z**ZIP**

- crearea arhivelor 153
- deschiderea fișierului zip și extragerea fișierelor 152
- prezentare generală 43, 152

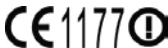

DECLARATION OF CONFORMITY

Intended for use in EU

For the following equipment:

PDA phone

(Product Description)

POLA100

(Product Name)

High Tech Computer Corp.

(Manufacturer Name)

No.23, Xinghua Rd., Taoyuan City, Taoyuan County 330, Taiwan

(Manufacturer Address)

is herewith confirmed to comply with the essential requirements of Article 3 of the R&TTE 1999/5/EC Directive, if used for its intended use and that the following standards has been applied:

1. Health (Article 3.1.a of the R&TTE Directive)

Applied standard(s): EN 50360/ 50361; EN50392

2. Safety (Article 3.1.a of the R&TTE Directive)

Applied standard(s): EN 60950: 2001

3. Electromagnetic compatibility (Article 3.1.b of the R&TTE Directive)

Applied standard(s): EN 301489-1 v1.6.1, EN 301489-7 v1.3.1

EN 301489-17 v1.2.1: 2002, EN301489-24 v1.3.1

4. Efficient use of the radio frequency spectrum (Article 3.2 of the R&TTE Directive)

Applied standard(s): EN 301511 v9.0.2: 2003, EN 300328 v1.6.1: 2004, EN300440-2 v1.1.2

EN301908-1 v2.2.1, EN301908-2 v3.2.1

Person responsible for making this declaration:

Dalton Chuang 

(Name and signature)

Senior Manager

(Position / Title)

Taiwan 2007/11/5

(Place)

(Date)