

Vă mulțumim pentru achiziționarea unui Sony Ericsson G900.
Pentru conținut suplimentar pentru telefon, vizitați
www.sonyericsson.com/fun.

Înregistrați-vă acum pentru a obține spațiu de stocare online
și oferte speciale la www.sonyericsson.com/myphone.

Pentru asistență tehnică pentru produs, vizitați
www.sonyericsson.com/support.

Mai multe accesorii pentru telefonul dvs.

Cască Bluetooth™ HBH-PV708

O căscă wireless puternică disponibilă
în nuanță cromată și roz pentru
utilizarea cotidiană



Dispozitiv activare GPS HGE-100

Bucurați-vă și mai mult de telefonul dvs.
- adăugați tehnologia GPS



Difuzor Bluetooth™ HCB-150 pentru mașină

Dispozitiv handsfree de înaltă
performanță pentru autovehicul, cu
sinteză text-voce, pentru utilizarea
comodă la volan



Aceste accesorii pot fi achiziționate separat, dar este posibil să nu fie disponibile pe toate piețele. Pentru a vizualiza gama completă vizitați www.sony.com/usa/telecom/accessories. User's guide. © Print only for private use.

Cuprins

Inițierea 6

Bun venit!	6
Simboluri pentru instrucțiuni	6
Asistență suplimentară	6
Pachet	7
Prezentare generală	8
Înainte de a utiliza telefonul	10
Prima pornire	12

Familiarizarea cu telefonul 14

Pornirea și oprirea telefonului	14
Ecranul	14
Navigarea	15
Căutarea aplicațiilor	15
Utilizarea aplicațiilor	16
Managerul de activități	16
Conectarea accesoriilor	17
Actualizare software	17
Prezentare generală meniu principal*	18
Bara de stare	19
Importul intrărilor din contacte	20
Sunetul	20
Cardul de memorie	21
Note	21

Lanternă	23
Introducerea textului	23

Apelarea 27

Rețele	27
Efectuarea unui apel	27
Primirea unui apel	28
Tratarea a două sau mai multe apeluri	29
Apeluri video	30
Jurnal apeluri	31
Handsfree	31
Alte caracteristici	31
Utilizarea aplicației Contacte	32
Crearea contactelor	33
Scannerul de cărți de vizită	33
Editarea contactelor	33
Gestionarea contactelor	34

Internet 36

Browser Internet	36
Alimentări RSS	37
Blog	38

Mesageria	39	Serviciul TrackID™	57
Pentru a utiliza mesageria	39	Conectivitatea	58
Scurtătură pentru Mesagerie ..	39	Suita PC	58
Mesajele	39	Conexiune USB	58
Dosarele	39	Sincronizare	60
SMS	40	Conexiune Bluetooth	60
MMS	40	Conexiune WLAN	61
E-mail	42	Managerul de conexiuni	61
Informații suplimentare despre mesagerie	44	Push WAP	62
Media	46	Managerul de certificate și certificatele Java	62
Transferul fișierelor media	46	Alte caracteristici	63
Actualizare bibliotecii media ...	46	Gestionarea fișierelor și a aplicațiilor	63
Fotografii și imagini	46	Resetarea generală	65
Muzică și piese audio	48	Economisirea bateriei	65
Video	49	Screen-saverul	65
Camera	51	Informații importante	66
Realizarea de fotografii și clipuri video	51	Declarația FCC	74
Schimbarea setărilor camerei	52	Declaration of Conformity for G900	75
Vizualizator	54	Index	76
Divertisment	55		
PlayNow™	55		
Radio FM	55		

Sony Ericsson G900

UMTS 2100 GSM 900/1800/1900

Acest ghid al utilizatorului este publicat de Sony Ericsson Mobile Communications AB sau de compania locală afiliată, fără nicio garanție. Îmbunătățirile și modificările acestui ghid al utilizatorului, impuse de erorile tipografice, inexactitatea informațiilor curente sau îmbunătățirea programelor și/sau a echipamentului pot fi efectuate de către Sony Ericsson Mobile Communications AB sau de compania locală afiliată, în orice moment, fără înștiințare prealabilă. Aceste modificări vor fi incluse în noile ediții ale acestui ghid al utilizatorului.

Toate drepturile rezervate.

©Sony Ericsson Mobile Communications AB,
2008

Numărul publicației: 1209-9498.1

Important:

Unele servicii din acest ghid al utilizatorului nu sunt acceptate de toate rețelele. *Acest lucru este valabil și pentru numărul de urgență internațional GSM 112.*

Contactați operatorul de rețea sau furnizorul de servicii dacă nu sunteți sigur că puteți utiliza un anumit serviciu.

Înainte de a utiliza telefonul mobil, citiți capitolele *Instrucțiuni pentru utilizarea eficientă și sigură și Garanția limitată.*

Telefonul dvs. mobil are capacitatea de a descărca, stoca și redirecționa conținut suplimentar, de ex. tonuri de apel. Este posibil ca utilizarea acestui tip de conținut să fie restricționată sau interzisă prin drepturi ale terților, inclusiv, dar fără a se limita, la restricții impuse prin legile în vigoare, referitoare la copyright. Dvs., și nu Sony Ericsson, sunteți responsabil absolut pentru conținutul suplimentar pe care îl descărcați pe telefonul mobil sau îl redirecționați de pe acesta. Înainte de a utiliza orice tip de conținut suplimentar, verificați dacă

destinația utilizării este acoperită corespunzător prin licență sau autorizată în alt mod. Sony Ericsson nu oferă nicio garanție cu privire la acuratețea, integritatea sau calitatea conținutului suplimentar sau de la terți. Sony Ericsson nu își asumă răspunderea pentru utilizarea necorespunzătoare a conținutului suplimentar sau de la terți. Liquid Identity logo, PlayNow, TrackID și MusicDJ sunt mărci comerciale sau mărci comerciale înregistrate ale Sony Ericsson Mobile Communications AB.

Sony, Memory Stick Micro și M2 sunt mărci comerciale sau mărci comerciale înregistrate ale Sony Corporation.

Ericsson este o marcă comercială sau o marcă comercială înregistrată a Telefonaktiebolaget LM Ericsson.

TrackID™ este susținut de Gracenote Mobile MusicID™. Gracenote și Gracenote Mobile MusicID sunt mărci comerciale sau mărci comerciale înregistrate ale Gracenote, Inc.

Bluetooth este marcă comercială sau marcă comercială înregistrată a Bluetooth SIG Inc. și orice utilizare a acestor mărci de către Sony Ericsson se realizează sub licență.

Real este o marcă comercială sau o marcă comercială înregistrată a RealNetworks, Inc. Copyright 1995-2008, RealNetworks, Inc. Toate drepturile rezervate.

Adobe și Acrobat sunt mărci comerciale sau mărci comerciale înregistrate ale Adobe Systems Incorporated în Statele Unite și/sau alte țări. Microsoft, Microsoft Excel, Microsoft Word, Microsoft PowerPoint, Microsoft Outlook și Windows sunt mărci comerciale sau mărci comerciale înregistrate ale Microsoft Corporation în Statele Unite și/sau alte țări.

Java și toate mărcile comerciale și logo-urile bazate pe Java sunt mărci comerciale sau mărci comerciale înregistrate ale Sun Microsystems, Inc. în Statele Unite și în alte țări.

Acord de licență pentru utilizatorul final pentru Sun™ Java™ J2ME™.

Restricții:

- 1 Restricții: Software-ul reprezintă informații confidențiale ale Sun, protejate prin copyright, drepturile asupra tuturor copiilor aparținând companiei Sun și/sau companiilor autorizate. Clientul nu are dreptul să modifice, să decompileze, să dezasambleze, să decripteze, să extragă sau să schimbe în orice fel sursa software-ului. Software-ul nu poate fi închiriat, cedat sau sublicențiat nici integral, nici parțial.
- 2 Reglementări pentru export: Acest produs, incluzând orice software sau date tehnice conținute în sau care însoțesc acest produs, poate face obiectul legilor S.U.A. privind controlul exportului, inclusiv a legii administrării exportului pentru S.U.A. și a reglementărilor asociate și programelor de sancțiuni ale S.U.A., administrate de către Biroul Departamentului Trezoreriei S.U.A. privind controlul activelor străine și poate face, de asemenea, obiectul reglementărilor din alte țări privind exportul sau importul. Utilizatorul și orice posesor al acestui produs este de acord să se supună riguros tuturor acestor reglementări și înțelege că are responsabilitatea de a obține licențe pentru exportul, re-exportul sau importul acestui produs. Fără a se limita la aceasta, nu este permis ca acest produs, incluzând orice software conținut, să fie descărcat sau exportat sau re-exportat (i) către sau unui cetățean sau rezident sau entități situate în Cuba, Irak, Iran, Coreea de Nord, Sudan, Siria (este posibil ca această listă să fie revizuită ocazional) sau în oricare altă țară pe ale căror bunuri SUA a pus embargo; sau (ii) oricărei persoane sau entități de pe lista Cetățenilor desemnați în mod special a Departamentului Trezoreriei SUA sau (iii) oricărei persoane sau entități de pe orice altă listă cu interdicții de export care este posibil să fie susținută ocazional de către Guvernul Statelor Unite, incluzând, dar fără a se limita la, Lista de persoane sau Lista de entități cu interdicție a

- 3 Departamentului de Comerț, sau Lista de sancțiuni de neproliferare a Departamentului de Stat a SUA. Drepturi limitate: Utilizarea, duplicarea sau divulgarea datelor de către guvernul Statelor Unite este supusă restricțiilor, conform drepturilor stipulate în Clauzele pentru software pentru computer și date tehnice din DFARS 252.227-7013(c) (1) (ii) și FAR 52.227-19(c) (2).

Acest produs este protejat de anumite drepturi de proprietate intelectuală a Microsoft. Utilizarea sau distribuția unei astfel de tehnologii pentru altceva decât acest produs este interzisă, fără o licență Microsoft.

Posesorii de conținut utilizează Windows Media digital rights management technology (Tehnologia de administrare a drepturilor digitale Windows Media - WMDRM) pentru a-și proteja proprietatea intelectuală, incluzând drepturile de autor. Acest dispozitiv utilizează software WMDRM pentru a accesa conținutul protejat de WMDRM. Dacă software-ul WMDRM eșuează în a proteja conținutul, posesorii de conținut pot cere companiei Microsoft să revoce capacitatea aplicației software de a utiliza WMDRM pentru a reda sau copia un conținut protejat. Revocarea nu afectează conținutul neprotejat. Când descărcați licențe pentru conținutul protejat, sunteți de acord ca Microsoft să includă o listă de revocare alături de licențe. Este posibil ca posesorii de conținut să vă ceară să efectuați un proces de upgrade WMDRM pentru a accesa conținutul lor. Dacă refuzați un proces de upgrade, nu veți fi capabil să accesați conținutul care necesită un proces de upgrade.

Acest produs este licențiat conform licențelor MPEG-4 visual și portofoliului de patente AVC pentru utilizarea personală și necomercială de către un consumator pentru (i) codarea documentelor video în conformitate cu standardul MPEG-4 visual ("MPEG-4 video") sau standardul AVC ("AVC video") și/sau (ii) decodarea documentelor video

MPEG-4 sau AVC care au fost codate de către un consumator angajat într-o activitate personală și necomercială și/sau a fost obținut de la un furnizor de documente video licențiat de către MPEG LA pentru a furniza documente video MPEG-4 și/sau AVC. Nicio licență nu este acordată sau nu va fi implicită pentru altă utilizare. Informații suplimentare, inclusiv cele legate de utilizări interne, comerciale, promovare și acordări de licențe pot fi obținute de la MPEG LA, L.L.C. Vizitați <http://www.mpegla.com>. Tehnologia de decodare audio MPEG Layer-3 sub licență Fraunhofer IIS și Thomson.

Alte nume de produse și companii menționate în prezentul document pot fi mărci comerciale ale proprietarilor lor.

Toate drepturile neacordate explicit în prezentul document sunt rezervate.

Toate ilustrațiile au doar scop demonstrativ și este posibil să nu prezinte exact telefonul real.

Inițierea

Bun venit!

Întâmpinare ca utilizator G900.

Ghidul utilizatorului vă va ajuta la inițierea în utilizarea noului dvs. telefon. Pentru a vă bucura pe deplin de telefonul dvs., citiți mai întâi acest capitol.

Simboluri pentru instrucțiuni

Următoarele simboluri apar în Ghidul utilizatorului:

 Notă

 Sfat

 Un serviciu sau o funcție depinde de rețea sau de abonament. Pentru detalii, contactați operatorul de rețea.

Asistență suplimentară

Documentația completă pentru utilizatorul telefonului constă din:

- Ghidul utilizatorului – o prezentare generală a telefonului dvs.

- **Asistența de pe telefon** – la majoritatea aplicațiilor **Asistența** este disponibilă în meniul **Altele**.
- **Ghidul Web** – un ghid actualizat al utilizatorului, cu instrucțiuni pas cu pas și informații suplimentare despre caracteristicile disponibile în telefon. Puteți accesa Ghidul Web la adresa www.sonyericsson.com/support.

Pentru a accesa Ghidul Web de pe telefon

- 1 În modul Standby, selectați **Meniu principal > Internet**.
- 2 Selectați **Altele > Vizualiz. > Semne de carte > Ghid Web**.

Instrucțiuni de întreținere

- Pentru curățarea ecranului, utilizați o bucată de pânză umezită.
- La selectarea elementelor de pe ecran se va utiliza numai stylusul livrat sau vârful degetelor.

Pentru instrucțiuni de întreținere detaliate, consultați *Recomandări pentru întreținerea și utilizarea în siguranță a produselor* la pagina 68.

Pachet



1 Telefon G900

2 Încărcător CST-70

3 Stylus de rezervă

4 Cablu USB DCU-65

5 Baterie BST-33

6 Handsfree portabil stereo
HPM-62

7 Ghidul utilizatorului

8 CD cu suita PC și software
Media manager

! În cazul în care pachetul dvs. nu
conține toate articolele listate,
contactați distribuitorul.

Prezentare generală

- 1 Cameră pentru videotelefonie
- 2 Cască
- 3 Ecran
- 4 Tasta pentru note (pentru aplicația Note)
- 5 Tasta Înapoi
- 6 Tasta de navigare cu 5 direcții
- 7 Tasta Silențios
- 8 Tasta C (Ștergere)
- 9 Tastă pentru cameră
- 10 Tasta pentru mesagerie
- 11 Tastă de blocare
- 12 Tastă Volum-
- 13 Tastă Volum+
- 14 Butonul Pornire/Oprire



- 15 Bliț și lanternă
- 16 Cameră de 5 megapixeli
- 17 Capac baterie
- 18 Difuzor
- 19 Microfon
- 20 Bridă pentru cordon
- 21 Led indicator
- 22 Slot pentru cardul de memorie (ascuns)
- 23 Conector pentru încărcător și accesorii
- 24 Stylus

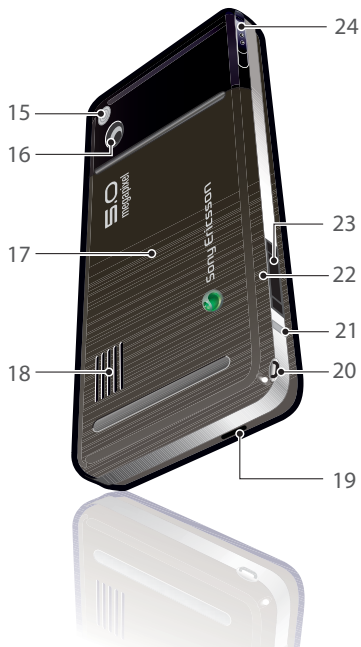

Înainte de a utiliza telefonul

Cartela SIM

Primiți o cartelă SIM (Subscriber Identity Module) atunci când vă înregistrați la un operator de rețea. Cartela SIM păstrează numărul dvs. de telefon, serviciile incluse în abonament și contactele. Un cod PIN este furnizat împreună cu cartela SIM și trebuie introdus la prima pornire a telefonului, dacă este solicitat.

Pentru a instala cartela SIM

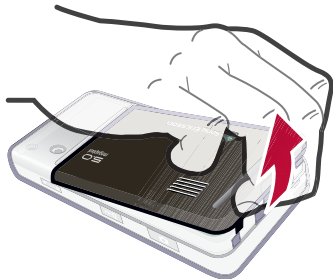

- 1 Deschideți capacul bateriei prin apăsare și tragere a părții inferioare a capacului din partea de jos a telefonului.

- 2 Scoateți bateria.

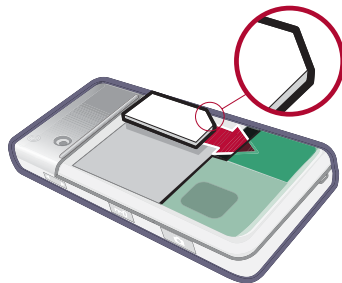

- 3 Introduceți cartela SIM în locașul aferent. Asigurați-vă că introduceți cartela conform imaginii.

Baterie

Pentru a introduce bateria

- 1 Detașați încărcătorul (dacă este conectat).

- 2 Deschideți capacul bateriei prin apăsare și tragere a părții inferioare a capacului din partea de jos a telefonului.

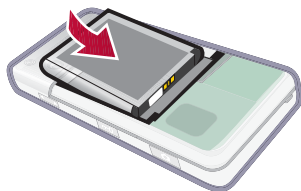

- 3 Introduceți bateria.

Bateria trebuie încărcată atunci când ledul indicator luminează roșu sau când pe ecran apare mesajul Baterie descărcată. Încărcarea completă a bateriei poate dura până la 2,5 ore.

Pentru a încărca bateria



- 1 Conectați încărcătorul la priză.
- 2 Conectați încărcătorul la telefon.

Pentru a deconecta încărcătorul

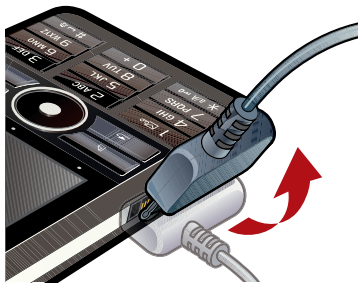

- Decuplați încărcătorul trăgând de conector în sus.

Prima pornire

- ! Pentru a utiliza telefonul, este necesar să inserați cartela SIM și să instalați și să încărcați bateria.

Pentru a porni telefonul

- 1 Apăsăți lung butonul Pornire/Oprire.
- 2 Selectați opțiunea **Telefon pornit**.
- 3 Selectați limba dorită.

- ! Toate limbile cu excepția englezei (Marea Britanie) vor fi șterse atunci când selectați o limbă. Puteți descărca limbi suplimentare de la www.sonyericsson.com/support.

- 4 Introduceți codul PIN, dacă este solicitat.
- 5 Selectați **Finalizare**.

- ! Dacă introduceți greșit codul PIN, puteți șterge numărul apăsând tasta . Dacă introduceți codul PIN greșit de trei ori la rând, cartela SIM se blochează. Pentru a o debloca, trebuie să introduceți codul PUK furnizat împreună cu cartela SIM.

Ecranul de pornire este denumit Standby în Ghidul utilizatorului.



Numărul IMEI

IMEI (International Mobile Equipment Identifier) este un număr din 15 cifre. Operatorul dvs. poate utiliza numărul IMEI pentru a activa blocarea completă a telefonului în caz de furt. Numărul este inscripționat în partea de jos a compartimentului bateriei. De asemenea, puteți să vizualizați numărul pe afișajul telefonului.

Pentru a vizualiza numărul IMEI pe telefon

În modul Standby introduceți ***#06#**.

Blocare tastatură

Telefonul dvs. dispune de o tastă de blocare specială care înlesnește blocarea și deblocarea tastaturii telefonului. Blocarea automată a tastaturii telefonului dvs. este setată în mod prestabilit.

Pentru a dezactiva blocarea automată a tastaturii

- 1 Din modul Standby, selectați **Meniu principal > Setări > Securitate > Blocări.**
- 2 Debifați caseta de validare **Blocare automată tastatură.**

Pentru blocarea și deblocarea tastaturii utilizând tasta de blocare

- Apăsăți tasta de blocare .



Experți

Există trei experți disponibili pentru a vă asista la configurarea telefonului. Expertul pentru configurare, expertul pentru Internet și expertul pentru e-mail. Expertul pentru configurare și expertul pentru Internet se lansează la prima pornire a telefonului. Expertul pentru e-mail se lansează la prima lansare a conturilor de e-mail. Este posibilă

în orice moment lansarea tuturor experților din Meniul principal. Pentru mai multe informații privind experții consultați Ghidul Web.

Familiarizarea cu telefonul

Pornirea și oprirea telefonului

Pentru a porni telefonul

- 1 Apăsați lung butonul Pornire/Oprire.
- 2 Selectați **Telefon pornit**.

Pentru a opri telefonul

- 1 Apăsați lung butonul Pornire/Oprire.
- 2 Selectați **Telefon oprit**.

Ecranul

Ecranul este tactil. Puteți utiliza stylusul sau vârful degetelor pentru a selecta elemente de pe ecran.

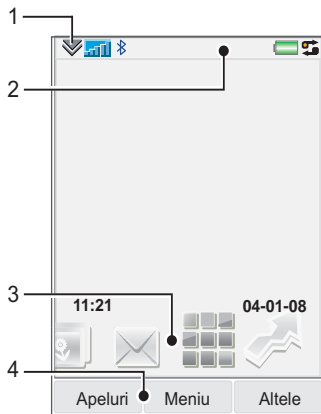





-
- | | |
|---|--------------------------|
| 1 | Meniul din bara de stare |
|---|--------------------------|
-
- | | |
|---|-----------------------------|
| 2 | Bară de stare cu pictograme |
|---|-----------------------------|
-
- | | |
|---|---------|
| 3 | Panouri |
|---|---------|
-
- | | |
|---|-------------------|
| 4 | Taste de selecție |
|---|-------------------|
-

Navigarea



Există mai multe posibilități de navigare prin meniuri și de selectare a elementelor în telefonul dvs. Puteți utiliza tasta de navigare cu 5 direcții, butonul Înapoi, stylusul, tastele de navigare de pe tastatură, opțiunile sensibile sau vârful degetelor.

Navigarea cu 5 direcții

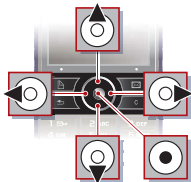
Tasta de navigare este alcătuită dintr-un cerc și o tastă centrală. Cercul este utilizat pentru deplasarea în sus  și în jos , spre stânga  și spre dreapta . Tasta centrală  este utilizată pentru selecție.



Tasta Înapoi

Puteți apăsa  pentru a reveni la ecranul sau meniul anterior. Puteți apăsa și menține apăsat  pentru a reveni în modul Standby.

Stylusul

Utilizați stylusul pentru selectarea elementelor de pe ecran și pentru a naviga în meniuri sau pentru a panorama imagini multimedia.

Căutarea aplicațiilor



Modul Standby

Aplicația Standby este afișată la pornirea telefonului.

Pentru a schimba vederea în modul Standby



- 1 Selectați **Meniu principal > Setări > Afișare > Aplicație Standby.**
- 2 Selectați:
 - **Afaceri** pentru a afișa vederea Astăzi.
 - **Niciuna** pentru a afișa un ceas extins. Nu vor fi afișate panouri sau scurtături.
 - **Prestabilit** pentru afișarea panourilor.

Panouri

Prin utilizarea panourilor beneficiați de acces rapid la aplicații și activități. În mod prestabilit sunt afișate întotdeauna patru panouri. Acestea sunt **Scurtăturile mele**, **Contacte preferate**, **Calendar** și

Mesaje noi. Există numeroase panouri suplimentare pe care le puteți adăuga sau elimina. Pentru informații suplimentare privind panourile consultați Ghidul Web.

Pentru utilizarea panourilor

- Utilizați  și  pentru derularea panourilor. Apăsăți  pentru selectarea unui panou.

Pentru adăugarea panourilor suplimentare

- 1 În modul Standby selectați **Altele > Setări**.
- 2 Bifați panourile dorite și selectați **Salvare**.

Meniul principal

Toate aplicațiile din telefonul dvs. pot fi găsite în Meniul principal.

Pentru a accesa Meniul principal

- În modul Standby selectați  sau **Meniu** în funcție de aplicația Standby activă.

Pentru a schimba vederea Meniului principal

- 1 În modul Standby selectați **Meniu principal**.
- 2 Selectați **Altele**.
- 3 Selectați o opțiune.

Utilizarea aplicațiilor

Pentru a porni o aplicație

- Selectați aplicația.

Pentru a închide o aplicație

- Apăsăți lung .

Pentru a comuta la o altă aplicație

- Comutați la o altă aplicație utilizând Managerul de activități.

Pentru informații suplimentare consultați *Managerul de activități* de la pagina 16.

Managerul de activități

Managerul de activități vă permite să comutați între aplicații. Dacă părăsiți o aplicație prin Managerul de activități în loc să o închideți, puteți reveni la aplicația respectivă în același punct în care ați rămas. Această funcție este utilă, de exemplu, la decuparea și lipirea de text dintr-o aplicație în alta.

Pentru a comuta la o altă aplicație

- 1 Selectați  din bara de stare.

- 2 Derulați la aplicația dorită și selectați **Comutare**.

Pentru încheierea aplicației

- 1 Selectați  din bara de stare.
- 2 Derulați la aplicația dorită și selectați **Încheiere**.

Conectarea accesoriilor

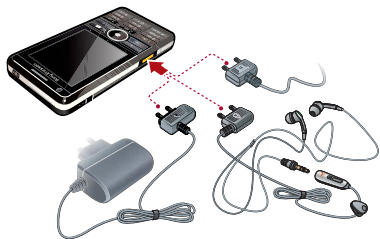

Pentru a conecta un accesoriu

- Conectați accesoriul la latura telefonului.
- ! *Înclinați ștecărul în sus atunci când deconectați accesoriul.*

Actualizare software

Dacă este disponibilă o versiune îmbunătățită a software-ului pentru telefonul dvs., puteți actualiza telefonul utilizând

Serviciul de actualizare
Sony Ericsson de la
www.sonyericsson.com/support.

Prezentare generală meniu principal*



Organizer

Manager de fișiere,
Calendar, Activități,
Note, Quickoffice™,
Scanner cărți de vizită,
Ora & alarme și multe
altele



Internet

Browser Internet



Divertisment

Aplicații muzică,
TrackID™, alimentări
RSS, radio, jocuri și multe
altele



Camera

Cameră de 5 MP



Mesageria

Aplicație Mesagerie



Media

Aplicația Media, unde vă
puteți administra toate
fișierele media, precum
muzică, video și multe
altele



Apeluri

Jurnal apeluri



Contacte

Contactele dvs.



Setările

Expert pentru e-mail,
Exchange Active Sync și
setări diverse

* Unele meniuri depind de operator, rețea și abonament.

Bara de stare

Pictogramele din bara de stare

Puteți selecta o pictogramă pentru a obține informații suplimentare sau pentru a porni o aplicație. În continuare este prezentată o scurtă descriere a celor mai frecvente pictograme afișate în bara de stare.

Picto-gramă	Funcție
-------------	---------

	3G disponibil
---	---------------

	Nivel baterie
---	---------------

	Cască Bluetooth conectată
---	---------------------------

	Bluetooth activat
---	-------------------

	Linia selectată curentă (dacă serviciul ALS este disponibil pe cartela SIM)
---	---

	Toate apelurile redirectionate
---	--------------------------------

	Mesaj de e-mail primit
---	------------------------

	Flight mode
---	-------------

	Conexiune la Internet activă (luminează intermitent când se transferă date)
---	---

	Tastatură blocată
---	-------------------

	Apel ratat
---	------------

	Mesaj cu imagini primit
---	-------------------------

	Microfon mut
---	--------------

	Funcția Text predictiv activată
---	---------------------------------

	Volumul soneriei setat la zero
---	--------------------------------

	Puterea semnalului în modul Telefon
---	-------------------------------------

	Modul Silențios
---	-----------------

	Mesaj text primit
---	-------------------

	Difuzor activat
---	-----------------

	Meniul din bara de stare
---	--------------------------

	Managerul de activități
---	-------------------------

	Mesaj vocal primit
---	--------------------

 Rețeaua LAN wireless este activată și conectată.

 Rețeaua LAN wireless este activată, dar nu este conectată.

Meniul din bara de stare

Puteți utiliza meniul din bara de stare pentru a accesa rapid setări suplimentare:

- Apel nou, SMS, MMS și altele.
- Conexiuni.
- Volum, oră și blocare tastatură.

Pentru a accesa meniul din bara de stare

- Selectați  din bara de stare.

Importul intrărilor din contacte

Puteți importa informații de contact prin:

- Copierea contactelor salvate pe cartela SIM.
- Transferul contactelor dintr-o aplicație pentru computer, utilizând funcția de sincronizare.
- Transferul contactelor dintr-un alt telefon, utilizând tehnologia Bluetooth™ wireless.

Sunetul

Pentru a seta volumul difuzorului în timpul unui apel



- Apăsați tastele Volum+ și Volum-.

Pentru a seta volumul pentru multimedia, alarmă, tonuri de apel și alerte pentru mesaje

- 1 Selectați  > **Volum**.
- 2 Selectați glisorul corespunzător.
- 3 Reglați volumul cu ajutorul stylusului.

Pentru a seta telefonul în modul Silențios

- 1 Selectați  > **Volum**.
- 2 Bifați caseta de validare **Mod Silențios**.

 *În modul Standby, apăsați lung tasta  pentru a activa sau a dezactiva modul Silențios.*

Transferul de sunet

În timpul unui apel sau când ascultați muzică, puteți transfera sunetul către un accesoriu conectat, precum casca Bluetooth.

Pentru a transfera sunetul

- 1 Selectați  > **Volum**.
- 2 Selectați **Altele** > **Transfer sunet**.

Cardul de memorie

Telefonul dispune de un slot pentru carduri de memorie Memory Stick Micro™ (M2™), lângă conector. Telefonul acceptă carduri de memorie de până la 8GB. Această memorie se comportă ca o unitate de disc obișnuită. O puteți accesa de la PC ca pe un dispozitiv USB de stocare în masă, pentru transferul rapid de fișiere.

Pentru a introduce cardul de memorie

- 1 Deschideți capacul bateriei.
- 2 Introduceți cardul de memorie în slot.



Pentru a scoate cardul de memorie

- Apăsăți marginea cardului de memorie și eliberați-o.

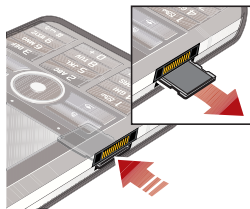

- ! *Nu scoateți cardul de memorie în timpul transferului de fișiere.*

Note

Puteți lua notițe prin introducerea de text sau schițe și puteți seta mementouri pentru evenimentele importante.

Pentru a crea o notă nouă

- 1 Apăsăți  de pe tastatură.
- 2 Selectați **Nou** și creați nota. Utilizați bara de instrumente dacă este necesar.
- 3 Selectați **Fișier** pentru a clasifica nota.

Pictograme bară de instrumente pentru note



*Modul Însemnare selectat.
Selectați pentru a comuta în
modul Text.*



*Modul Text este selectat.
Selectați pentru a comuta la
modul Însemnare*



*Utilizați stylusul ca radieră pentru
schițe*





Selectați o culoare de fundal



Setați un memento

Pentru a edita o notă

- 1 Apăsați  și selectați o notă.
- 2 Editați textul prin comutare în modul Text.
- 3 Editați schița prin comutare în modul Însemnare. Selectați  pentru a utiliza stylusul ca radieră.

Administrarea notelor

Puteți clasifica notele, le puteți afișa într-o grilă sau într-o listă sau le puteți sincroniza cu un server la distanță.

Pentru a modifica vizualizarea Note

- 1 Apăsați  și selectați **Altele > Setări**.
- 2 Selectați o opțiune.

Pentru a vizualiza diverse dosare cu note

- 1 Apăsați  și selectați **Altele > Vizualizare dosar**.
- 2 Selectați o opțiune.

Pentru a căuta note

- 1 Apăsați  și selectați **Altele > Căutare**.
- 2 Introduceți termenul de căutare și selectați **Căutare**.

Pentru a sincroniza notele

- Selectați **Altele > Manager note > Sincronizare**.
- ! Numai segmentul de text din note va fi sincronizat.
- ! Mai întâi aveți nevoie de un cont de sincronizare la distanță. Pentru informații suplimentare consultați Ghidul Web, Sincronizarea datelor la distanță.

Lanternă



Pentru a porni aplicația Lanternă

- În modul Standby, selectați **Meniu principal > Organizer > Lanternă > Pornit.**

! *Lanternă va fi aprinsă până când o veți opri manual din aplicație sau din Managerul de activități.*

Introducerea textului

Există patru moduri de introducere a textului:

- Anticipare tastatură – introducerea textului predictiv bazată pe tastatură.  se afișează în bara de stare.
- Recunoașt. scris mână - utilizați stylusul pentru a scrie caracterele direct pe ecran.  se afișează în bara de stare.
- Tastatură pe ecran – se lansează selectând  din bara de stare.
- Multitap - metodă de introducere standard Multitap. Metoda Multitap nu poate fi utilizată dacă este activată anticiparea tastaturii.

! *Dacă selectați o limbă nouă în telefon, comportamentul tastaturii va fi de asemenea schimbat la limba respectivă.*

Editarea textului

Opțiunile de editare a textului pot fi accesate selectând **Altele** în modul de introducere a textului.

! *Textul trebuie să fie evidențiat pentru a putea accesa funcțiile de copiere și decupare.*

Pentru a evidenția textul cu stylusul.

- Mențineți stylusul la capătul textului pentru un interval scurt de timp, apoi trageți stylusul peste text.

Anticipare tastatură

Opțiunea Anticipare tastatură permite introducerea de cuvinte printr-o singură apăsare a unei taste pentru a introduce oricare dintre literele asociate tastei respective. Un cuvânt este sugerat în locul în care scrieți, iar sugestiile suplimentare sunt afișate într-o listă.

! *Opțiunea de cuvinte sugerate trebuie activată pentru a beneficia de cuvinte sugerate în listă.*



Pentru a activa anticiparea tastaturii

- Apăsați lung .

Pentru activarea opțiunii de cuvinte sugerate

- 1 Din modul de introducere a textului selectați **Altele > Opțiuni text**.
- 2 Selectați **Sugestii cuvânt**.

Pentru a introduce cuvântul "Larg" utilizând anticiparea tastaturii

- 1 Apăsați .
- 2 Derulați la caracterul L din listă.
- 3 Apăsați .
- 4 Derulați la cuvântul sugerat Larg, din listă.
- 5 Selectați cuvântul apăsând .

Recunoașterea scrisului de mână

Funcția de recunoaștere a scrisului de mână transformă mișcările stylusului pe ecran în litere, numere sau alte caractere și afișează aceste caractere sub formă de text. Recunoașterea scrisului de mână este activă numai în spațiile în care se poate introduce text.

Pentru a activa recunoașterea scrisului de mână

- Apăsați lung .

Pentru a scrie litere

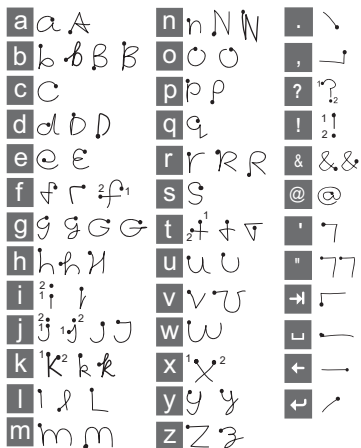

- Literele mici sunt scrise sub săgeată, iar literele mari în dreptul săgeții.

 Scrieți de fiecare dată plecând din punctul marcat.

Pentru a scrie litere accentuate

- 1 Scrieți litera de bază.



- 2 Scrieți accentul deasupra săgeții, pentru a forma litera accentuată.

Pentru a scrie numere

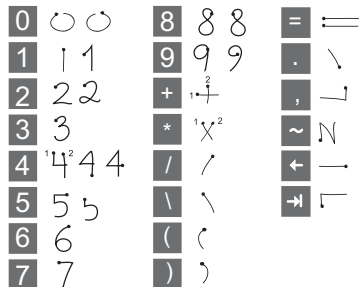

- Numerele se scriu deasupra săgeții.

Opțiunile pentru text

Opțiunile pentru text pot fi accesate selectând **Altele > Opțiuni text** în modul de introducere a textului.

Pentru a adăuga un simbol

- 1 Selectați **Adăugare simbol** pentru a deschide tabelul de simboluri și semne de punctuație.
- 2 Selectați simbolul pe care doriți să îl adăugați.

Pentru a adăuga cuvinte în dicționarul Cuvinte proprii

- 1 Selectați **Cuvinte proprii**.
- 2 Selectați **Adăugare**.
- 3 Scrieți cuvântul nou și selectați **Finalizare**.
- 4 Selectați comanda **Salvare**.

Pentru a schimba prima și a doua limbă pentru dicționar pentru text predictiv

- 1 Selectați **Altele > Opțiuni text** și bifați caseta de validare Text predictiv.
- 2 Selectați **Prima limbă** sau **A 2a limbă**.
- 3 Selectați o limbă din listă.
- 4 Selectați comanda **Salvare**.

Pentru a activa capitalizarea automată

- Bifați caseta de validare **Capitalizare automată**.

Pentru a accesa asistența încorporată

- 1 În modul Standby, selectați **Meniu principal > Altele > Asistență**.
- 2 Selectați **Recunoașt. scris mână**. Se afișează textul de asistență pentru opțiunea de recunoaștere a scrisului de mână.

Tastatura de pe ecran

Tastatura virtuală vă permite să selectați caracterele și simbolurile utilizând stylusul. Tastatura virtuală poate fi setată la diferite limbi.

Pentru a utiliza tastatura virtuală

- Selectați simbolul pentru tastatura virtuală  aflat în bara de stare.

Pentru a schimba limba tastaturii virtuale

- Selectați ▾ > **Config.** și selectați limba dorită.

Apelarea

Rețele

Acoperirea de rețea

Pentru a efectua sau a primi un apel telefonic, telefonul dvs. trebuie să se afle în raza de acoperire a unei rețele.

Setările de rețea

Puteți seta modul în care telefonul trebuie să aleagă o rețea disponibilă, atunci când vă aflați în afara zonei de acoperire a operatorului dvs. În modul Standby veți găsi setările în **Meniu principal > Setări > Conectivitate > Rețele mobile**.

Efectuarea unui apel

Pentru a efectua un apel din modul Standby

- Introduceți numărul de telefon (inclusiv prefixul zonei) pe tastatură și selectați **Apelare**.

Pentru a efectua un apel internațional

- 1 În modul Standby, mențineți apăsată tasta pentru a prelua prefixul pentru apeluri internaționale.
- 2 Introduceți prefixul țării/regiunii, prefixul zonei (fără primul zero) și numărul de telefon.
- 3 Selectați **Apelare**.

Pentru a șterge caractere în timpul formării

- Când introduceți un număr, puteți să ștergeți caractere apăsând .



Ascunderea sau afișarea numărului de telefon propriu

Când apelați, puteți să indicați în meniul **Atele** dacă doriți ca numărul dvs. de telefon să se afișeze sau nu persoanei apelate.

Apelarea rapidă

Puteți salva maxim nouă persoane de contact drept Contacte rapide. Aceasta înseamnă că le puteți apela utilizând numere abreviate (numerele 1 – 9).

Pentru a seta un contact rapid (număr)

- 1 În modul Standby selectați **Meniu principal > Organizer > Contacte rapide**.
- 2 Derulați la o poziție necompletată și selectați **Adăugare**.
- 3 Selectați un contact din listă, apoi selectați comanda **Salvare**.

Pentru a efectua un apel către un contact rapid

- 1 În modul Standby, apăsați una dintre tastele 1 - 9, care corespunde contactului rapid stocat.
- 2 Selectați **Apelare**.

Pentru a efectua un apel de urgență

- 1 În modul Standby, introduceți numărul de urgență, utilizând tastatura.
- 2 Selectați **Apelare**.

Numerele SOS locale

În timpul apelării, puteți găsi numerele SOS locale în meniul **Altele**.

- ! *În mod normal, nu este necesar niciun cod pentru cartela SIM sau cod PIN pentru apelurile de urgență, dar această situație poate să depindă de operator. Pentru informații suplimentare, contactați operatorul.*

Primirea unui apel

Pentru a prelua un apel

- Selectați **Da**.

Pentru a respinge un apel cu un ton de ocupat

- Selectați **Nu**.

Respingerea unui apel cu un mesaj SMS

Această caracteristică înseamnă că puteți respinge un apel trimițând apelantului un mesaj SMS predefinit. Înainte de a utiliza această caracteristică, în modul Standby introduceți setările în **Meniu principal > Setări > Apeluri > Respingere cu SMS**. (Veți fi taxat de către operatorul dvs. pentru SMS.)

Pentru a activa difuzorul

- În timpul unui apel, selectați **Altele** > **Difuzor activat**.

Pentru a dezactiva microfonul (scurtătură)

- Pe durata apelului apăsați și mențineți apăsat .

Pentru a reactiva microfonul (scurtătură)

- Când microfonul este dezactivat, apăsați .

Pentru a dezactiva un ton de apel

- Apăsați .

Tratarea a două sau mai multe apeluri

Puteți trata mai multe apeluri în același timp:

- Rețineți un apel în curs și începeți unul nou sau preluați un apel primit.
- Începeți o teleconferință pe parcursul unui apel în desfășurare (opțiune dependentă de operator).

- Efectuați o conversație privată cu un participant la o teleconferință și rețineți conferința.
- Reluați un apel reținut sau încheiați apelul.

Teleconferință

Puteți iniția o teleconferință dacă aveți un apel activ și un apel reținut. Numărul maxim de participanți la o teleconferință este cinci.

Pentru a efectua o teleconferință

- 1 Efectuați un apel și selectați **Reținere**.
- 2 Repetați procedeul de mai sus pentru fiecare persoană apelată.
- 3 Selectați **Altele** > **Începere teleconferință**.



Apeluri video

Când efectuați un apel video puteți vedea interlocutorul pe ecran.

- ! Această caracteristică este dependentă de rețea sau de operator. Este posibil ca serviciul să nu fie întotdeauna disponibil în toate țările sau când folosiți serviciul roaming. Vă rugăm să contactați operatorul pentru informații suplimentare legate de abonament și de apelurile video.

Pentru a efectua un apel video din modul Standby

- 1 Introduceți numărul de la tastatură.
- 2 Selectați **Altele > Apel video**.

Pentru a accepta un apel primit

- Când primiți un apel selectați **Da**.

Modul Demo pentru apeluri video

Dacă selectați aplicația **Videotelefon** în **Meniu principal > Divertisment** puteți încerca majoritatea funcțiilor fără a efectua un apel. De exemplu, puteți pregăti o imagine de la cameră înainte de a efectua apelul.

Transfocare

Funcția Transfocare poate fi utilizată pentru transmisia video filmată cu camera din spate. Există patru niveluri de transfocare.

Transfocare pentru transmisia video efectuată

- Utilizați ▼ pentru a mări și ▲ a micșora.

Imagine statică

Dacă transmisia video este întreruptă, interlocutorul va recepționa o imagine de pauză. Dacă nu ați setat nicio imagine statică, va fi afișată o imagine stabilită.

Pentru a seta o imagine de pauză

- 1 În modul Standby selectați **Meniu principal > Divertisment > Videotelefon**.
- 2 Selectați **Altele > Avansat > Pauză imagine**.
- 3 Alegeți o imagine și selectați **Salvare**.

Pentru a întrerupe și a relua transmisia video

- Dacă doriți să întrerupeți sau să reluați transmisia video în timpul unui apel video, selectați **Cameră**.

Comutare între camera din față și cea din spate

- În timpul unui apel video selectați **Utiliz. cameră frontală** sau **Utiliz. cameră poster.** din meniul **Altele**.

Opțiuni la efectuarea sau primirea unui apel video

O parte din opțiunile din meniul **Altele** sunt:

- **Ascundere foto mică/Afișare fotografie mică** - indicați dacă doriți să eliminați imaginea mică de pe afișaj.
- **Activ. mod Noapte** - setați o imagine mai luminoasă când luminozitatea este redusă.
- **Partajare date** - trimiteți un mesaj vCard, SMS sau MMS.
- **Avansat** - introduceți setările, de preferință înainte de a utiliza aplicația.

Jurnal apeluri

În Jurnalul de apeluri puteți găsi informații despre apeluri, precum

tipul de apel, ora, data, numărul de telefon și durata apelului. În modul Standby selectați **Apeluri** pentru a-l deschide. De asemenea, puteți să efectuați un apel sau o notă de apel direct din această aplicație.

Handsfree

În cazul în care conectați un kit handsfree sau un set de căști Bluetooth™ la telefon, va trebui să setați modul de preluare a apelurilor primite. În modul Standby selectați **Meniu principal > Setări > Apeluri > Handsfree**.



Alte caracteristici

Anumite caracteristici acceptate de telefonul dvs. se află în **Meniu principal > Setări > Apeluri**:

- **Accept. apeluri** – permite setarea unui filtru pentru apelanți.
- **Adăug. Contacte** – permite adăugarea datelor de contact de la ultimul apel.
- **ALS** – setările liniei, în cazul în care cartela SIM acceptă două linii.

- Contor cost – serviciu pentru evidența costurilor apelurilor dvs.
- Carduri telefonice – apelarea prin intermediul unui server de carduri telefonice.
- Apel în așteptare – opțiune de alertare pentru existența unui alt apel pe linie.
- Redirecț. apeluri – permite redirecționarea apelurilor către alte numere.
- Numere fixe – se pot apela numai numere speciale.
- Marcare apel – respingerea unui apel și setarea unui memento pentru continuarea acestuia ulterior.
- Numărul meu – opțiune pentru salvarea numărului propriu.
- Restricț. apeluri – opțiune pentru setarea restricțiilor pentru apeluri în roaming și apeluri internaționale.
- Accesoriu TTY – permite utilizarea unui dispozitiv pentru teledactilografiere.
- Mesag. vocală – „robot telefonic”.
- Control vocal – puteți să apelați și să preluați apeluri utilizând comenzi vocale.

! *Multe dintre aceste caracteristici depind de operator și este posibil să nu fie disponibile. Pentru mai multe informații privind aceste caracteristici, dar și altele, consultați Apelare și Setări din Ghidul Web.*

Utilizarea aplicației Contacte

Pentru a efectua un apel utilizând aplicația Contacte

- 1 În modul Standby, selectați **Meniu principal > Contacte** și derulați la contactul dorit.
- 2 Selectați **Vizualizare** pentru a deschide intrarea.
- 3 Derulați până la numărul de telefon dorit și selectați **Apelare**.

💡 *De asemenea puteți apăsa  pe tasta de navigare cu 5 direcții pentru a deschide Contacte.*

Pentru a găsi numere de servicii pe cartela SIM

- 1 În modul Standby, selectați **Meniu principal > Contacte**.
- 2 Selectați **Altele > Vizualizare dosar > SIM**.
- 3 Selectați **Altele > Numere servicii**.

Crearea contactelor

Pentru a crea un contact nou

- 1 În modul Standby, selectați **Meniu principal** > **Contacte**.
- 2 Selectați **Altele** > **Contact nou**.
- 3 Puteți introduce datele de contact în patru file.
- 4 Selectați comanda **Salvare**.

 Dacă salvați numerele de telefon ale persoanelor de contact în formatul internațional, începând cu +, puteți efectua apeluri direct din aplicația Contacte atunci când vă aflați în străinătate.

Scannerul de cărți de vizită

Cu ajutorul funcției Scanner puteți scana o carte de vizită și permite telefonului să adauge detaliile de contact în lista de contacte.

Pentru a scana o carte de vizită

- 1 În modul Standby, selectați **Meniu principal** > **Organizer** > **Scanner cărți de vizită**.
- 2 Selectați **Captură** pentru a porni camera.

- 3 Realizați o fotografie a cărții de vizită apăsând butonul **Cameră**. Puteți adăuga informațiile scanate în **Contacte** imediat sau la o dată ulterioară.

Pentru a adăuga detaliile unei cărți de vizită în Contacte

- 1 Scanați o carte de vizită sau deschideți o carte de vizită scanată anterior din **Meniu principal** > **Organizer** > **Scanner cărți de vizită** > **Parcure**.
- 2 Selectați **Procesare**.
- 3 Ajustați câmpurile de introducere a datelor de contact, dacă este necesar.
- 4 Selectați **Salvare**

Editarea contactelor

Pentru a adăuga un câmp pentru un contact

- 1 În modul Standby, selectați **Meniu principal** > **Contacte**.
- 2 Derulați la un contact și selectați **Altele** > **Editare contact**.
- 3 Selectați **Altele** > **Adăugare câmp** și marcați un câmp.
- 4 Selectați **Adăugare**.

Pentru a edita un contact de pe cartela SIM

- 1 În modul Standby, selectați **Meniu principal > Contacte**.
- 2 Selectați **Altele > Vizualiz. dosar > SIM**.
- 3 Derulați la un contact și selectați **Altele > Editare contact**.

Pentru a adăuga o imagine stocată la un contact

- 1 În modul Standby, selectați **Meniu principal > Contacte** și derulați la contactul dorit.
- 2 Selectați **Altele > Editare contact**.
- 3 Derulați la câmpul **Imagine** și selectați **Editare**.
- 4 Selectați comanda **Selectare** și derulați la imaginea pe care doriți să o adăugați.
- 5 Alegeți **Selectare > Salvare**.

Pentru a adăuga un ton de apel personalizat la un contact

- 1 În modul Standby, selectați **Meniu principal > Contacte** și derulați la contactul dorit.
- 2 Selectați **Altele > Editare contact**.
- 3 Selectați fila Audio .
- 4 Derulați la meniul derulant **Ton de apel**: și selectați **Deschidere > Căutare sunet**.

- 5 Derulați la sunetul pe care doriți să îl adăugați.
- 6 Alegeți comanda **Selectare**.
- 7 Selectați **Altele > Salvare**.

Gestionarea contactelor

Pentru a copia un contact în alt dosar

- 1 În modul Standby, selectați **Meniu principal > Contacte** și derulați la contactul dorit.
- 2 Selectați **Altele > Adăugare la > dosarul dorit**.

Pentru a șterge un contact

- 1 În modul Standby, selectați **Meniu principal > Contacte** și derulați la contactul dorit.
- 2 Selectați **Altele > Ștergere**.

Pentru a copia contacte pe cartela SIM

- 1 În modul Standby, selectați **Meniu principal > Contacte**.
- 2 Marcați intrările dorite din **Contacte**.
- 3 Selectați **Altele > Adăugare la > SIM**.

***Pentru a copia contacte de pe
cartela SIM***

- 1 În modul Standby, selectați **Meniu principal > Contacte**.
- 2 Selectați **Altele > Vizualiz. dosar > SIM** pentru a accesa cartela SIM.
- 3 Marcați intrările dorite.
- 4 Selectați **Altele > Copiere în Contacte**.

Internet

Browser Internet

Pentru a utiliza browserul aveți nevoie de o conexiune la Internet. Consultați secțiunea *Configurarea Internetului, e-mailului și a serviciului MMS* din Ghidul Web.

Pentru a porni browserul

- În modul Standby, selectați **Meniu principal > Internet**.

Navigarea

Toate comenzile și setările de navigare sunt disponibile în meniul **Altele**. Cele mai obișnuite operații sunt de asemenea disponibile ca scurtături de la tastatură.

Tastă Funcție

1  Introduceți adresa

2 ABC Deschiderea listei de semne de carte

3 DEF Închiderea paginii curente

4 GHI Deplasare la pagina de reședință

5 JKL Comutarea între activarea și dezactivarea încărcării imaginilor

6 MNO Comutarea între modurile de afișare Normal și **Ecran integral**

7 PQRS Trecerea la pagina următoare

8 TUV Accesarea meniului **Configurare**

9 WXYZ Adăugarea unui semn de carte pentru pagina curentă

* a/A → **Căutare** (pe Internet sau în pagina curentă)

← → Deplasarea în partea superioară sau inferioară a paginii

0 + **Oprirea sau reîncărcarea paginii curente**

Setările

Pentru a comuta la vederea Peisaj

- Cu browserul deschis, selectați **Altele > Setări** și bifați caseta de validare **Peisaj**.

Pentru a ieși din vederea Peisaj

- Selectați  > **Setări** și debifați caseta de validare **Peisaj**.

Alimentări RSS

Alimentările RSS vă permit să vedeți când site-urile Web au adăugat conținut nou. Puteți, de exemplu, să primiți cele mai recente titluri fără a vizita site-ul Web.

Puteți adăuga alimentări direct în aplicația RSS de alimentări. O modalitate și mai simplă este adăugarea alimentărilor din cadrul browserului Internet.

Înainte de a utiliza alimentările RSS

Pentru a utiliza alimentările RSS aveți nevoie de o conexiune la Internet. Consultați secțiunea *Configurarea Internetului*,

e-mailului și a serviciului MMS din Ghidul Web.

Pentru a vă abona la o alimentare RSS

- 1 În modul Standby selectați **Meniu principal > Divertisment > Alimentări RSS**.
- 2 Selectați **Altele > Adăugare alimentare** și introduceți adresa pentru alimentarea respectivă.
- 3 Selectați dosarul în care doriți să adăugați alimentarea.

Pentru a vă abona la o alimentare RSS din browserul Internet

- 1 În modul Standby, selectați **Meniu principal > Internet**.
- 2 Navigați la o pagină care oferă alimentări RSS.
- 3 Selectați  și alegeți dintre alimentările disponibile.
- 4 Selectați o alimentare și dosarul în care doriți să o adăugați.

Pentru a vizualiza o alimentare RSS

- 1 În modul Standby selectați **Meniu principal > Divertisment > Alimentări RSS**.
- 2 Selectați o alimentare și apoi selectați **Deschidere**.

Blog

Utilizați funcția Blog pentru a publica, de pildă, fotografiile dvs. pe Internet.

Pentru a trimite o fotografie către un blog

- 1 Navigați la fotografie și selectați-o.
- 2 Selectați **Altele > Trimitere ca > Blog**.
- 3 Introduceți un titlu și un text.
- 4 Selectați **Publicare**.
Prima dată vi se va adăuga un semn de carte în telefon și informații privind modalitatea de editare a blogului pe Internet.

Mesageria

Pentru a utiliza mesageria

Pentru a putea trimite sau primi orice tip de mesaje (cu excepția mesajelor SMS), trebuie să configurați conturile necesare. Pentru a descărca setări, puteți utiliza Expertii pentru Internet și e-mail furnizați în telefon sau puteți executa manual această operație. Consultați secțiunea *Configurarea Internetului, e-mailului și a serviciului MMS* din Ghidul Web.

Scurtătură pentru Mesagerie

Pentru a porni Mesageria

- Apăsăți  de pe tastatură.

Mesajele

Puteți să creați, să trimiteți și să primiți diferite tipuri de mesaje:

-
-  SMS (Serviciu de mesaje scurte) - mesaje text

 MMS (Serviciu de mesaje multimedia) - mesaje cu imagini care pot include text, imagini și sunet

 Mesaje de e-mail

 Mesaje emise prin Bluetooth

De asemenea, puteți să primiți:

 Fișiere de configurare automată pentru configurarea Internetului, e-mailului și MMS-ului

 Mesaje cu informații locale, cum ar fi rapoarte rutiere locale

Dosarele

Diferitele tipuri de mesaje sunt gestionate de conturi diferite. Contul prestabilit, Mesaje, gestionează toate mesajele, cu excepția mesajelor de e-mail. Mesajele de e-mail sunt gestionate de conturile de e-mail pe care le creați personal. Toate conturile conțin un anumit număr de dosare. Puteți comuta între

dosare selectând săgeata din dreptul numelui dosarului:

- Inbox din Mesaje – conține toate mesajele primite, cu excepția e-mailurilor. În **Meniu principal > Setări > General > Sunete și alerte > Alerte mesaje** puteți seta modul în care veți fi înștiințat la primirea unui mesaj.
- Inbox dintr-un cont de e-mail – conține mesajele de e-mail primite pentru contul respectiv.
- Outbox – conține mesajele pregătite pentru a fi trimise.
- Schițe – conține mesajele care nu sunt pregătite pentru a fi trimise. Când creați un mesaj și părăsiți fereastra de redactare înainte de a-l trimite, vi se va solicita confirmarea pentru salvarea mesajului. Dacă selectați **Da**, mesajul va fi stocat automat în acest dosar.
- Trimise – conține mesajele trimise.
- SIM – un dosar aflat pe cartela SIM.

SMS

Pentru a crea și a trimite un SMS

- 1 Apăsați  de pe tastatură.

- 2 Selectați **Creare mesaj nou > SMS**.
- 3 Selectați **Către: > Selectare contact** și navigați la contactul dorit sau apăsați în lateralul câmpului **Către:** și scrieți numărul de telefon al destinatarului.
- 4 Scrieți mesajul și selectați **Trimite**.

MMS

Mesajele MMS pot conține imagini, clipuri video, animații și sunet, organizate sub forma unei prezentări de diapozitive cu redare programabilă.

Pentru a putea utiliza serviciul MMS

Pentru a putea trimite și primi mesaje multimedia, trebuie să descărcați setările pentru serviciul MMS. Puteți selecta **Expertul pentru Internet** disponibil în telefon în **Meniu principal > Setări > Conectivitate > Expert pentru Internet** sau dacă operatorul dvs. nu este acceptat de acest expert, procedați manual. Consultați secțiunea *Configurarea Internetului, e-mailului și a serviciului MMS* din Ghidul Web.

Prezentare generală a aplicației MMS

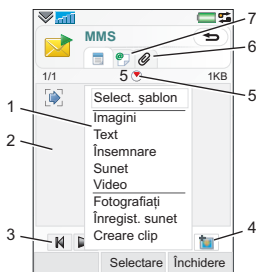



- 1 Opțiunile de meniu. Puteți să selectați un șablon sau elementele pe care doriți să le adăugați la mesaj, de exemplu o imagine sau un sunet. (Dacă meniul nu este deschis, selectați **Adăugare**.)
- 2 Câmpul de introducere (din fila Detalii) în care puteți crea mesajul.
- 3 Taste de redare
- 4 Pictograma Creare pagină.

5 Pictograma pentru vederea Ora. Deschide o vedere nouă în care puteți seta momentul și durata de afișare a elementelor adăugate.

6 Fila Atașamente

7 Fila Adresă pentru destinatar și alte detalii

Pentru a crea și a trimite un MMS

- 1 Apăsăți  de pe tastatură.
- 2 Selectați **Creare mesaj nou > MMS**.
- 3 Adăugați imaginea, textul și sunetul dorite.
- 4 Selectați  și completați detaliile destinatarului. Pentru a trimite un mesaj către mai mulți destinatari, separați adresele prin virgule.
- 5 Selectați **Finalizare**.
- 6 Selectați **Altele > Trimitere**.

Pentru a citi un MMS

- Selectați mesajul nou.

! *Prima dată când deschideți mesajul, acesta va fi redat automat. Ulterior, trebuie să utilizați tastele de redare pentru a reda mesajul.*

E-mail

Pentru a putea utiliza aplicația E-mail

Pentru utilizarea e-mailului aveți nevoie de un cont Internet și va trebui să descărcați setările necesare pentru e-mail. Puteți utiliza expertul pentru e-mail disponibil în telefon la **Meniu principal > Setări > Mesagerie > Conturi e-mail** sau, dacă operatorul dvs. nu este acceptat de acest expert, procedați manual. Consultați Asistența din telefon sau secțiunea *Configurarea Internetului, e-mailului și a serviciului MMS* din Ghidul Web.

Trimiterea mesajelor de e-mail

Puteți crea mesaje de e-mail din toate conturile de e-mail.

Pentru a crea și a trimite un mesaj de e-mail

- 1 Apăsați  de pe tastatură.
- 2 Selectați **Create**.

- 3 Selectați **Către: > Selectare contact** și navigați la contactul dorit sau apăsați în lateralul câmpului **Către:** și scrieți adresa de e-mail a destinatarului. Pentru a trimite un mesaj către mai mulți destinatari, separați adresele prin virgule.
- 4 Selectați **Subiect:** și introduceți detaliile.
- 5 Scrieți mesajul și selectați **Finalizare**.
- 6 Selectați **Trimitere**. Puteți trimite mesajul imediat sau îl puteți salva în Outbox.

Primirea e-mailurilor

Mesajele de e-mail sunt descărcate de pe serverul de e-mail de pe Internet sau de la birou. Puteți să descărcați e-mailuri manual sau să setați intervalul la care telefonul trebuie să verifice dacă există e-mailuri noi.

Pentru a descărca manual mesajele de e-mail

- 1 Apăsați  de pe tastatură.
- 2 Selectați contul dvs. de e-mail.
- 3 Selectați **Alte > Primire și trimitere**.

Pentru a descărca automat mesaje

- 1 În modul Standby selectați **Meniu principal > Setări > Mesagerie > Conturi e-mail.**
- 2 Selectați contul dvs. de e-mail.
- 3 Selectați **Altele > Descărcare programată.**
- 4 Bifați caseta de validare **Descărcare progr.** și introduceți orele la care doriți să descărcați mesajele de e-mail.
- 5 Selectați comanda **Salvare.**

! Pentru conturile IMAP puteți să selectați de asemenea opțiunea **E-mail Push**, pentru ca mesajele de e-mail noi să fie transferate către telefon.

Pentru a înainta un mesaj de e-mail

- 1 Din contul dvs. de e-mail din Mesagerie, derulați la mesajul pe care doriți să îl înaintați.
- 2 Selectați **Altele > Înaintare.**

! **Atașamentele mari cresc dimensiunea unui e-mail și durata de conectare necesară pentru trimitere. Aveți opțiunea de a indica dacă doriți să înaintați și atașamentul.**

Vizualizarea mesajelor

Puteți să nu primiți mesajele mari, ci să optați pentru primirea exclusiv a anteturilor.

Pentru a descărca anteturi

- 1 În modul Standby selectați **Meniu principal > Setări > Mesagerie > Conturi e-mail.**
- 2 Selectați contul dvs. de e-mail.
- 3 Selectați fila **Inbox.**
- 4 Din **Restricții descărcare**, selectați **Numai anteturi.**
- 5 Selectați comanda **Salvare.**

Pentru a vizualiza mesajele pe întregul ecran

- 1 Apăsați  de pe tastatură.
- 2 Selectați contul dvs. de e-mail.
- 3 Selectați **Altele > Setări > Ecran integral întotd.**

Vizualizarea atașamentelor

Pentru a vizualiza un atașament aveți nevoie de un vizualizator pentru tipul de fișier respectiv. Telefonul este livrat cu vizualizatoare pre-instalate pentru fișiere Microsoft® Word, Microsoft® Excel®, Microsoft® PowerPoint® și Adobe™ Acrobat™.

Informații suplimentare despre mesagerie

Ștergerea e-mailurilor

Puteți șterge un mesaj atât local, cât și de pe serverul de e-mail. Atunci când îl ștergeți local, corpul mesajului și atașamentele sunt șterse, dar antetul este păstrat. Puteți descărca mesajul din nou mai târziu, utilizând opțiunea Primire și trimitere. Când ștergeți un mesaj de pe server, acesta este șters atât de pe server, cât și din telefon.

Pentru a găsi un mesaj

- 1 Apăsați  de pe tastatură.
- 2 Selectați **Altele > Căutare mesaj** pentru a căuta în liniile de subiect, detaliile expeditorului și textul mesajului.

! Într-un mesaj deschis, funcția **Căutare** se efectuează numai în cadrul mesajului.

Salvarea detaliilor de contact

La primirea unui mesaj, puteți salva detaliile de contact ale expeditorului.

Pentru a salva detaliile de contact ale unui expeditor

- 1 Selectați numărul de telefon, numele sau adresa de e-mail a expeditorului din fila Detalii sau selectați câmpul **De la:** din fila Adresă.
- 2 Selectați **Adăug. Contacte**.

Deconectarea de la Internet

Dacă telefonul este deja conectat la Internet când trimiteți un mesaj de e-mail sau MMS, acesta va rămâne conectat după trimitere.

Pentru deconectare de la Internet

- 1 Selectați pictograma pentru conexiune, de exemplu , din bara de stare.
- 2 În Managerul de conexiuni, bifați caseta de validare corespunzătoare conexiunii dvs.
- 3 Selectați **Închidere**.

Invitații

Dacă primiți o invitație de întâlnire, printr-un mesaj de e-mail, și o acceptați, calendarul se actualizează automat. Puteți să răspundeți la o invitație și puteți să o înaintați.

E-mail Push

Dacă utilizați o aplicație pentru e-mailuri Push, mesajele de e-mail primite în căsuța poștală obișnuită vor fi transferate automat către telefon. Puteți să trimiteți mesaje din telefon și să utilizați aplicațiile Calendar și Contacte ca pe o aplicație de e-mail obișnuită, de pe computer.

În funcție de operatorul dvs. și de piață, puteți instala pe telefon un alt client de e-mail Push.

Serviciul de e-mail IMAP Push este disponibil și pe telefon.



Pentru a configura serviciul de e-mail IMAP Push

- 1 În modul Standby selectați **Meniu principal > Setări > Mesagerie > Conturi e-mail.**
- 2 Selectați contul dvs. de e-mail.
- 3 Selectați fila **De bază.**
- 4 Selectați **IMAP** din **Tip conexiune:.**
- 5 Bifați caseta de validare **E-mail Push.**
- 6 În Conturi de e-mail, selectați **Altele > Push activ. întotd.**
- 7 Bifați caseta de validare **Întotdeauna activat.**
- 8 Selectați comanda **Salvare.**

- 9 Pentru informații suplimentare despre serviciul de e-mail Push, contactați operatorul, furnizorul de servicii sau administratorul dvs. IT.

Pentru informații suplimentare despre e-mail Push consultați *Informații suplimentare despre mesagerie* din Ghidul Web.

Media

Cu ajutorul aplicației Media puteți administra toate fișierele media, precum fotografiile și imaginile, muzică, alte piese audio și clipuri video. În modul Standby selectați [Meniu principal > Media](#) pentru selectarea uneia dintre aceste funcții principale:

- **Foto** – vizualizare, editare, trimitere sau publicare pe blog a fotografiilor și imaginilor.
- **Muzică** – clasificarea și redarea fișierelor de muzică și a altor piese audio.
- **Video** – redarea și administrarea clipurilor dvs. video.
- **Setări** – modificarea orientării aplicației, actualizarea bibliotecilor dvs. sau utilizarea funcției de codare.

Transferul fișierelor media

Software-ul pentru computer Media Manager și driverele USB sunt incluse pe CD-ul livrat împreună cu telefonul. Utilizați Media Manager pentru a transfera fișiere media de pe CD-uri sau de

pe computerul dvs. pe cardul de memorie din telefon. Pentru informații suplimentare, consultați Ghidul Web.

Actualizare bibliotecii media

La prima utilizare a aplicației Media sau după transferarea fișierelor media pe telefon cu un cablu USB, bibliotecile dvs. media sunt actualizate automat.

Pentru actualizarea manuală a fișierelor media

În modul Standby selectați [Meniu principal > Media > Setări > Actualizare bibliotecă](#).

Fotografiile și imaginile

Vizualizarea și utilizarea imaginilor

În modul Foto puteți vizualiza, trimite și utiliza imaginile salvate în memoria telefonului sau pe cardul de memorie. În modul Standby selectați [Meniu principal > Media > Foto](#) pentru selectarea uneia dintre aceste opțiuni de vizualizare:

- **Ultima foto** - fotografia/clipul video cel mai recent salvat pe telefonul dvs. sau pe cardul de memorie.
- **Album cameră** - fotografii și clipuri video realizate cu camera, prezentate în ordine cronologică, după lună.
- **Etichete foto** - vizualizarea fotografiilor dvs. etichetate.
- **Imagini** - imagini care nu sunt realizate cu camera, precum imaginile preîncărcate și descărcate.

Pentru vizualizarea imaginilor ca diaporamă

- 1 În modul Standby selectați **Meniu principal > Media > Foto** pentru selectarea uneia dintre opțiunile de vizualizare.
- 2 Selectați **Vizualizare > Start** pentru rularea unei diaporame automate.
- 3 Selectați unul dintre sunetele predefinite sau alegeți sunetul propriu selectând **Editare**.

Pentru a trimite o imagine

- 1 În modul Standby selectați **Meniu principal > Media > Foto** și selectați una dintre cele patru opțiuni de vizualizare.
- 2 Selectați o imagine.

- 3 Selectați **Altele > Trimitere ca** și alegeți trimiterea fișierului prin Bluetooth™, într-un mesaj MMS sau pe un blog.

Ecranul la distanță

Puteți să utilizați un accesoriu Bluetooth™ compatibil pentru a vizualiza imagini pe un ecran la distanță, cum ar fi un televizor. Pentru o listă a accesoriilor compatibile, vizitați www.sonyericsson.com/support.

Pentru a trimite imagini către un ecran la distanță

- 1 În modul Standby selectați **Meniu principal > Media > Foto** pentru selectarea uneia dintre opțiunile de vizualizare.
- 2 Selectați **Altele** și marcați **Ecran la distanță**.
- 3 Selectați ecranul la distanță dorit.
- 4 Selectați **Da** pentru activarea funcției Bluetooth™.
- 5 Deschideți o imagine. Aceasta va fi trimisă automat către ecranul la distanță.

! *Asigurați-vă că vă aflați în modul de redare Ecran integral și selectați ecranul dacă opțiunile pentru diaporamă nu se afișează.*

Editarea imaginilor

Cu ajutorul editorului de imagini puteți ajusta imaginile, panorama, transfoca și roți imaginea. Există de asemenea filtre pentru efecte și corectarea imaginilor.

Pentru a edita o imagine

- 1 În modul Standby selectați **Meniu principal > Media > Foto**.
- 2 Selectați o imagine.
- 3 Selectați **Altele > Editare**.

Pentru informații suplimentare privind caracteristicile și utilizarea acestora, consultați Ghidul Web.

Muzică și piese audio



Music player-ul acceptă formate precum MP3, WMA, WAV, AAC, AAC+ și eAAC+. Pentru o listă a tuturor formatelor media acceptate, consultați Ghidul Web.

Pentru redarea muzicii și a altor piese audio

- 1 În modul Standby selectați **Meniu principal > Media > Muzică**.

- 2 Navigați pentru muzică/piese după **Albume, Artiști, Piese, Compilații, Liste de redare automate, Liste de redare, Cărți audio, Podcast-uri și Înregistrările mele**.
- 3 Derulați la piesa dorită și selectați **Redare**.



Controalele de redare

	Redare
	Stop
	Trecere la melodia anterioară
	Trecere la melodia următoare

Pentru a regla volumul

- Apăsați tastele pentru volum.

Pentru a minimiza music playerul

- Când music playerul este deschis, apăsați și mențineți apăsat . Redarea muzicii va continua. Pentru a reveni la music player, apăsați  în bara de stare.

Listele de redare

O listă de redare descrie piesele de redat și ordinea redării. Lista de redare conține doar legături către melodii, prin urmare atunci când eliminați melodii dintr-o listă de redare, fișierele de sunet efective nu sunt șterse.

Pentru a crea o listă de redare

- Având modul **Media** deschis, selectați **Muzică > Liste de redare > Creare listă de redare**.

Pentru a adăuga melodii la o listă de redare

- 1 Având modul **Muzică** deschis, marcați una sau mai multe piese.
- 2 Selectați **Altele > Adăugare la lista de redare**.

Listele de redare automate

Music playerul creează liste de redare automate în funcție, de exemplu, de frecvența ascultării pieselor. Pentru informații suplimentare, consultați Ghidul Web.

Semne de carte

Dacă întrerupeți redarea unei cărți audio sau a unui canal podcast, un semn de carte este setat

automat în această poziție. Pentru informații suplimentare consultați *Media* în Ghidul Web.

Video

Cu ajutorul modului **Video** puteți vizualiza clipurile salvate pe telefonul dvs. Aplicația Video poate reda formatele MPEG-4, H.263, H.264, WMV9 și Real Video.

Pentru a reda un clip video

- 1 În modul Standby selectați **Meniu principal > Media > Video**.
- 2 Navigați la clipul pe care doriți să îl vizualizați și selectați **Redare**.

Controalele de redare

Pe durata redării puteți utiliza controalele de redare. Consultați *Controalele de redare* la pagina 48.

Pentru a vă deplasa într-un clip video

- Selectați bara de progres.

***Pentru a modifica orientarea
ecranului***

- Pe durata redării selectați ecranul în zona redării video pentru a comuta între modurile Peisaj și Portret.

Pentru informații suplimentare despre Video consultați *Media* în Ghidul Web.

Camera

Cu ajutorul camerei de 5 megapixeli puteți realiza atât fotografii, cât și filme. Le puteți stoca în telefon sau le puteți trimite ca MMS. Controlul expunerii este automat, iar în condiții de luminozitate slabă puteți utiliza blițul camerei.

Realizarea de fotografii și clipuri video

Pentru a realiza o fotografie sau un clip video

- 1 Apăsați tasta pentru cameră pentru a activa camera.
- 2 Modificați setările, dacă este cazul.

- 3 Apăsați tasta pentru cameră până la jumătate pentru a focaliza obiectivul. Apoi apăsați-o până la capăt pentru a captura fotografia.



- 1 Utilizați tastele de navigare în sus și în jos pentru a alege între modurile pentru fotografiere, video sau vizualizare. Modul selectat este redat în galben
- 2 Zona de focalizare
- 3 Apăsați o dată pentru a schimba setările cel mai frecvent utilizate. Apăsați de două ori pentru a accesa setările de configurare foto

4 Prezentare generală a celor mai utilizate setări



5 Prezentare generală a setărilor de configurare foto

6 Numărul de fotografii rămase pentru setările curente

7 Revenire la vizualizarea anterioară

Utilizați tastele pentru volum pentru micșorare sau mărire. Utilizați tastele de navigare stânga și dreapta pentru a modifica luminozitatea.

Schimbarea setărilor camerei

 Apăsați  pentru a vedea cum puteți utiliza tastele drept scurtături pentru setările cele mai frecvente. Apăsați tasta încă o dată pentru a elimina descrierea.

Majoritatea setărilor alese vor rămâne valabile până când le modificați din nou, chiar dacă închideți camera sau telefonul.

Pentru a schimba setările cel mai frecvent utilizate

- 1 Apăsați  o dată pentru a deschide lista setărilor.
- 2 Selectați setarea dorită pentru a vizualiza opțiunile acesteia.
- 3 Selectați o opțiune pentru schimbarea setării.

Pictograma fiecărei setări va diferi în funcție de selectarea modului de fotografiere sau video și de tipul setării. Setările sunt:

 **Scene** – selectați o scenă adecvată subiectului dvs.





 **Mod fotografiere** – selectați tipul dorit de fotografii sau clipuri video.





 **Bliț sau Iluminare** – selectați **Activat** pentru a activa blițul.



 **Focalizare** – numai pentru imagini statice:
Permite camerei focalizarea automată a obiectivului.
Selectați **Focalizare prin atingere** și indicați pe ecran zona de focalizare a camerei.
Selectați **Macro** pentru primul planuri.

 **Balans de alb** – numai pentru înregistrarea clipurilor video:
Selectați o opțiune care corespunde condițiilor de luminozitate.

Pentru a accesa meniul de configurare foto

- 1 Apăsați  și apoi  (în aceeași poziție) pentru a accesa meniul de configurare foto.
- 2 Selectați setarea care trebuie schimbată.

Setările disponibile pentru cameră sunt:

- **Dimensiune imagine** - selectați dimensiunea dorită pentru imagine.
- **Balans de alb** – selectați o opțiune care corespunde condițiilor de luminozitate.

- **Temporizator** – selectați **Activat** pentru a realiza o fotografie sau un clip video cu un decalaj de timp.
- **Efecte** - setați și vizualizați mai multe efecte înainte de a realiza o fotografie.
- **Calitatea imaginii** - selectați nivelul calității.
- **Microfon** - selectați **Dezactivat** pentru a dezactiva înregistrarea sunetului.
- **Stabilizator imagine/video** – reduce impactul vibrațiilor.
- **Vizualizare automată** – afișați automat imaginea sau clipul video după ce a fost realizat(ă).
- **Salvare în** - selectați dacă doriți ca fotografiile și clipurile să fie salvate pe cardul de memorie sau în memoria telefonului. Dacă selectați **Memory stick preferat**, atunci când nu va mai fi spațiu pe cardul de memorie, acestea vor fi salvate în telefon.
- **Sunet declanșator** - selectați (sau dezactivați) un sunet al declanșatorului.
- **Resetare** – restabiliți setările la valorile prestabilite.

Administrarea fotografiilor și clipurilor video

- 1 Când vizualizați fotografiile și clipurile video, selectați **Altele**.
- 2 Selectați o opțiune.

Vizualizator

Puteți vizualiza fotografiile sau clipurile video realizate și le puteți administra în diferite moduri.

Pentru a deschide meniul cu opțiunile vizualizatorului, selectați **Altele**.

Prin intermediul **Etichetare fotografie** puteți clasifica fotografiile sau clipurile video și le puteți sorta în diferite etichete foto.

Consultați *Fotografii și imagini* de la pagina 46 pentru mai multe informații privind vizualizatorul.

Pentru a trimite o fotografie sau un clip video ca MMS

- 1 În vizualizator selectați **Altele > Trimitere ca** pentru a lansa Mesageria și introduceți fotografia sau clipul într-un MMS.
- 2 Urmați instrucțiunile oferite de telefon. Consultați de asemenea *MMS* la pagina 40.

Divertisment



PlayNow™

PlayNow™ este un serviciu de descărcare pentru divertisment. Puteți să previzualizați conținutul înainte de achiziție.

! *Acest serviciu nu este disponibil în toate țările.*

Înainte de a utiliza serviciul PlayNow™

Pentru a utiliza serviciul PlayNow™ aveți nevoie de o conexiune la Internet. Consultați secțiunea *Configurarea Internetului, e-mailului și a serviciului MMS* din Ghidul Web.

Previzualizarea conținutului

Înainte de a vă decide să cumpărați, puteți să descărcați un eșantion pentru previzualizare pentru majoritatea conținutului disponibil pe site-ul PlayNow™.

Pentru a previzualiza conținut PlayNow™

- 1 În modul Standby selectați **Meniu principal > Divertisment > PlayNow™**.

- 2 Selectați **Previzualizare** sau **Redare** pentru conținutul pe care doriți să îl previzualizați.

Achiziționarea de conținut

La achiziționarea de conținut din PlayNow™, costul acestui serviciu va fi afișat pe telefonul dvs. Suma va fi dedusă din cartela dvs. prepay sau din factura de telefon.

Pentru a achiziționa conținut PlayNow™

- Selectați opțiunea **Cumpărare** din dreptul conținutului pe care doriți să îl achiziționați și urmați instrucțiunile afișate pe ecran.

Radio FM

Pentru a asculta radioul trebuie să conectați kitul handsfree, deoarece radioul utilizează cablul kitului handsfree drept antenă. Totuși, puteți să ascultați în continuare sunetul prin difuzor sau printr-un set de căști conectat prin Bluetooth™.

Pentru a asculta radioul

- 1 Conectați kitul handsfree la telefon.

- 2 În modul Standby, selectați **Meniu principal > Divertisment > Radio FM**.

Pentru a căuta și a stoca automat canale radio

- În modul Standby, selectați **Meniu principal > Divertisment > Radio FM > Altele > Stocare automată**.

Pentru a transfera sunetul

- Când radioul FM este deschis, selectați  și selectați, de exemplu, difuzorul integrat sau casca Bluetooth™.

Pentru a minimiza radioul

- Când radioul FM este deschis, apăsați tasta Înapoi. Radioul va continua redarea în fundal.

Pentru a reveni la radio

- Selectați  din bara de stare.

Pentru a opri radioul

- Când radioul FM este deschis, selectați **Dezactivat**.

Selectarea canalelor și presetările

Pentru a căuta canale radio

- Când radioul FM este deschis, selectați  sau .

Pentru a căuta canale manual

- 1 Când radioul FM este deschis, selectați **Altele > Setare frecvență**.
- 2 Introduceți frecvența utilizând tastele.











 De asemenea, puteți să mențineți apăsată tasta  sau  pentru a schimba frecvența în pași de 0,1 MHz.

Pentru a stoca o presetare

- 1 Când radioul FM este deschis, selectați canalul dorit, apoi selectați **Altele > Salvare**.
- 2 Selectați un număr de presetare între 1 și 20, apoi selectați comanda **Inserare**.

Pentru a reapela o presetare

- 1 Când radioul FM este deschis, selectați **Presetări**.
- 2 Derulați la canalul dorit și apăsați .

 Puteți să utilizați presetările 1 - 10 apăsând tastele    -      și . Apăsați lung pentru stocare și apăsați scurt pentru reapelare.

RDS (Sistem de date radio)

Funcționalitatea RDS vă permite să setați radioul pentru a comuta automat la un canal atunci când se transmit **informații din trafic**, .

sau **știri**, **NEWS**. Radioul poate să mute pe **Frecvența alternativă** **AF** care oferă cea mai bună recepție pentru postul pe care l-ați selectat.

! *Nu toate canalele radio transmit informații prin RDS.*

Pentru a accesa setările RDS

- Când radioul FM este deschis, selectați **Altele > Setări > Opțiuni RDS**.

Serviciul TrackID™

Puteți utiliza serviciul TrackID™ pentru a afla numele unei melodii. Înregistrați câteva secunde de muzică utilizând microfonul sau din radioul FM integrat. Eșantionul este trimis atunci la baza de date TrackID™. Dacă este găsit un element corespondent, pe ecran se afișează numele artistului, albumul și titlul melodiei. Serviciul TrackID™ este gratuit, dar este posibil ca furnizorul dvs. de servicii să vă factureze pentru transferul de date.

! *Acest serviciu nu este disponibil în toate țările.*

Înainte de a utiliza serviciul TrackID™

Pentru a utiliza serviciul TrackID™ aveți nevoie de o conexiune la Internet. Consultați secțiunea *Configurarea Internetului, e-mailului și a serviciului MMS* din Ghidul Web.

Pentru a identifica o melodie utilizând microfonul

- 1 În modul Standby selectați **Meniu principal > Divertisment > TrackID™**.
- 2 Țineți telefonul aproape de difuzor și selectați **Start**.

Pentru a identifica o melodie difuzată la radioul FM

- Când radioul este deschis, selectați .

Conectivitatea

Pentru a schimba informații între telefonul dvs. și alt dispozitiv puteți utiliza, de exemplu, o conexiune USB sau Bluetooth™.

Suita PC

În cazul conectării telefonului la computer, anumite activități necesită instalarea pe calculator a aplicației PC Suite for Sony Ericsson. Instalați-l de pe CD-ul livrat împreună cu telefonul sau accesând www.sonyericsson.com/support pentru a descărca cea mai recentă versiune.

Puteți utiliza Suita PC pentru numeroase operații, inclusiv sincronizarea datelor din telefon cu aplicația Microsoft® Outlook® de pe computer sau crearea de copii de siguranță pentru datele din telefon. Pentru informații suplimentare, consultați secțiunea *Suita PC* din Ghidul Web.

Suita PC necesită o conexiune prin cablu USB, dar pentru anumite aplicații puteți utiliza ca

alternativă o conexiune prin Bluetooth.

Conexiune USB

Cu ajutorul conexiunii USB puteți, de pildă, transfera fișiere între telefonul dvs. și calculator, puteți sincroniza sau crea copii de siguranță pentru datele din telefon.

La conectarea telefonului și computerului printr-un cablu USB apar două opțiuni, modul **Transfer fișiere** și **Modul Telefon**.

- ! Pentru a transfera fișiere în modul *Transfer fișiere* nu trebuie să aveți instalată Suita PC pe computer. Suita PC este necesară pentru modul *Telefon*.

Mod Transfer fișiere

În modul *Transfer fișiere* puteți transfera fișiere pe și de pe un computer mult mai rapid decât în modul *Telefon*. Cu toate acestea, în modul *Transfer fișiere* Microsoft® Windows® Explorer

va afișa numai cardul de memorie (dacă este introdus).

- ! *Nu deconectați cablul USB de la telefon sau de la computer în timpul unui transfer de fișiere, deoarece pot surveni pierderi de date.*

Pentru a utiliza modul Transfer fișiere

- 1 Conectați cablul USB la telefon și la computer.
- 2 **Telefon:** Selectați comanda **Transfer fișiere**.
- 3 **Computer:** așteptați până când cardul de memorie este afișat ca disc extern, "CARD TELEFON", în Windows Explorer.
- 4 Utilizați Windows Explorer în mod obișnuit pentru a transfera fișiere între telefon și computer.

Pentru deconectarea în siguranță a telefonului de la computer

- 1 **Computer:** Faceți clic dreapta pe pictograma pentru discul amovibil din Windows Explorer și selectați **Scoatere**.
- 2 **Telefon:** Deconectați cablul USB de la telefon.

Modul Telefon

În modul Telefon puteți utiliza computerul pentru a sincroniza contactele și calendarul, pentru a transfera fișiere, pentru a utiliza telefonul ca modem și multe altele. Aplicațiile acceptate în modul Telefon sunt:

- Sincronizare
- Manager de fișiere
- Expert pentru rețele mobile
- Manager copii de rezervă
- Descărcare limbă
- Installer aplicații

Pentru a utiliza modul Telefon

- 1 **Computer:** Instalați software-ul PC Suite for Sony Ericsson.
- 2 Selectați **Start/Programs/Sony Ericsson/PC Suite for Sony Ericsson**. Se inițializează aplicația.
- 3 Conectați cablul USB la telefon și la computer.
- 4 **Telefon:** Selectați comanda **Mod Telefon**.

- 5 **Computer:** Așteptați ca sistemul Windows să instaleze driverele necesare.

! *Toate aplicațiile pentru modul Telefon sunt marcate cu verde în Suita PC. Aici este descrisă numai sincronizarea. Pentru alte aplicații, consultați secțiunea Suita PC din Ghidul Web.*

Sincronizare

Pentru a sincroniza telefonul utilizând suita PC

- 1 Conectați cablul USB la telefon și la computer.
- 2 **Telefon:** Selectați comanda **Mod Telefon**.
- 3 **Computer:** Inițializați Suita PC.
- 4 Așteptați până când telefonul este conectat, respectiv butonul *Sincronizare acum* se aprinde verde.
- 5 După ce ați efectuat toate setările de sincronizare, faceți clic pe *Sincronizare acum*.

Conexiune Bluetooth

Pentru a activa conexiunea Bluetooth

- 1 În modul Standby selectați **Meniu principal > Setări > Conectivitate > Bluetooth**.
- 2 Selectați fila **Setări** și bifați caseta de validare **Bluetooth activat**.

Împerecherea

Pentru toate activitățile, cu excepția transferului unui singur fișier, este necesar să configurați o relație permanentă și garantată între telefon și celălalt dispozitiv. Aceasta se numește împerechere (sau legare).

Pentru împerechere cu un alt dispozitiv Bluetooth

- 1 În modul Standby selectați **Meniu principal > Setări > Conectivitate > Bluetooth**.
- 2 Selectați fila **Dispozitive** > **Dispozitiv nou**.
- 3 Selectați dispozitivul din listă.
- 4 Dacă vi se solicită, introduceți codul de acces (denumit și parolă).

Conexiune WLAN

Funcția WLAN permite accesul la Internet, dacă vă aflați în aria de acoperire a unei rețele WLAN. Tipul de rețea va determina tipul de cont WLAN pe care telefonul dvs. îl va utiliza.

Tipurile de rețele WLAN

- **Punct fierbinte** – se creează automat un cont temporar.
- **Rețea neconfigurată** – rețeaua nu este cunoscută de telefon și vi se va solicita să configurați un cont.
- **Rețea configurată** – va fi utilizat un cont configurat anterior.

Pentru a activa telefonul pentru WLAN

- 1 În modul Standby selectați **Meniu principal > Setări > Conectivitate > WLAN**.
- 2 Selectați **Altele > Activare WLAN**.

! În Franța, se permite utilizarea rețelelor WLAN numai în interior.

Pentru a căuta rețele disponibile (WLAN activat)

- 1 În modul Standby selectați **Meniu principal > Setări > Conectivitate > WLAN**.
- 2 Selectați **Scanare**.

Rețele WLAN disponibile

Rețelele detectate la scanare sunt listate cu pictograme care indică tipul și nivelul de calitate ale rețelei:



Indicator de calitate a rețelei



O rețea configurată (cu un cont în telefonul dvs.)



O rețea securizată care necesită cheie/chei de criptare pentru acces.

Pentru a configura un cont WLAN

- 1 În modul Standby selectați **Meniu principal > Setări > Conectivitate > WLAN**.
- 2 Selectați **Altele > Creare cont**.
- 3 Introduceți datele necesare și salvați.



Pentru informații suplimentare consultați **Setări din Ghidul Web sau secțiunea Asistență de pe telefon**.

Managerul de conexiuni

Managerul de conexiuni permite controlul conexiunilor dvs. la Internet. Puteți deschide și

închide conexiunile și puteți reseta jurnale pentru conexiuni.

Pentru a deschide Managerul de conexiuni

- În modul Standby, selectați **Meniu principal > Organizer > Manager conexiuni**.

Pentru a reseta jurnalele

- 1 În modul Standby, selectați **Meniu principal > Organizer > Manager conexiuni**.
- 2 Selectați jurnalul pe care doriți să îl resetați.
- 3 Selectați **Altele > Resetare jurnal**.

Push WAP

Pentru a configura telefonul pentru tratarea mesajelor Push WAP primite

- 1 În modul Standby selectați **Meniu principal > Setări > Mesagerie > Push WAP**.
- 2 Selectați **Automat** pentru a primi mesaje de încărcare a serviciului Push WAP, fără confirmare.

Managerul de certificate și certificatele Java

Certificatele digitale sunt utilizate pentru a verifica proveniența paginilor Web pe care le vizitați sau a programelor software pe care le instalați.

Pentru a vizualiza certificatele utilizatorului și certificatele CA din telefon

- În modul Standby selectați **Meniu principal > Setări > Securitate > Manager certificate**.



Pentru a vizualiza certificatele Java din telefon

- În modul Standby selectați **Meniu principal > Setări > Securitate > Certificate Java**.

Alte caracteristici

Gestionarea fișierelor și a aplicațiilor

Managerul de fișiere

Cu ajutorul Managerului de fișiere puteți să vizualizați, să redenumiți, să copiați, să mutați și să ștergeți fișiere și dosare din memoria telefonului și de pe cardul de memorie. Vederea Manager de fișiere are două file – fila  pentru memoria telefonului și fila  pentru cardul de memorie.

Pentru a deschide Managerul de fișiere

- În modul Standby, selectați **Meniu principal > Organizer > Manager fișiere**.

Fișierele protejate

Fișierele descărcate sau primite pot fi protejate prin copyright. Protecția prin copyright poate împiedica copierea, mutarea sau transferul conținutului. Dacă fișierul este protejat prin copyright,  se afișează în dreptul numelui fișierului. Dacă simbolul este tăiat cu o cruce,

fișierul nu are nicio licență validă - licența a expirat sau există o licență în așteptare pentru fișier.

Transferul de fișiere de pe un computer

Puteți accesa un card de memorie din telefon ca dispozitiv USB de stocare în masă, de pe un computer. Astfel puteți să parcurgeți dosarele de pe cardul de memorie și să transferați fișiere în acestea.

Lansarea fișierelor media

Puteți lansa fișierele media direct din **Managerul de fișiere**, selectându-le.

Redenumirea cardurilor de memorie

Puteți să redenumiți cardul de memorie.

Pentru a redenumi cardul de memorie

- 1 În modul Standby, selectați **Meniu principal > Organizer > Manager fișiere**.
- 2 Selectați **Altele > Dispozitiv > Formatare Memory Stick > Redenumire**.

Formatarea cardurilor de memorie

- ! *Toate informațiile de pe cardul de memorie vor fi șterse în timpul formătării.*

Pentru a formata cardul de memorie

- 1 În modul Standby, selectați **Meniu principal > Organizer > Manager fișiere**.
- 2 Selectați **Alte > Dispozitiv > Formatare Memory Stick > Formatare**.

Instalarea aplicațiilor

Instalați aplicații și alte tipuri de conținut utilizate frecvent, de exemplu, tonuri de apel în memoria telefonului, deoarece cardul de memorie nu este întotdeauna disponibil atunci când telefonul este conectat la un computer.

- 💡 *În **Meniu principal > Divertisment > Alte aplicații** veți găsi legături către aplicații suplimentare pentru telefon. Unele dintre aceste aplicații sunt gratuite sau pot fi încercate gratuit.*

Pentru a instala o aplicație

- 1 În modul Standby selectați **Meniu principal > Setări > General > Instalare**.
- 2 Selectați aplicația și selectați **Detalii** pentru a vizualiza informații despre certificat.
- 3 Dacă detaliile certificatului sunt OK, selectați **Instalare** și urmați instrucțiunile afișate pe ecranul telefonului. Aplicația este instalată în dosarul **Divertisment**.

Dezinstalarea aplicațiilor

Uneori este necesar să dezinstalați unele aplicații instalate, pentru a elibera spațiu de memorie.

Pentru a dezinstala o aplicație

- 1 În modul Standby selectați **Meniu principal > Setări > General > Dezinstalare**.
- 2 Selectați aplicația și selectați **Dezinstalare > Da**.

Resetarea generală

! *Toate datele utilizatorului, precum și fișierele media preinstalate (inclusiv fundaluri, tonuri de apel și imagini) vor fi șterse și se vor restabili setările din fabrică.*

💡 *În cazul în care creați copii de siguranță pentru datele utilizatorului, cu ajutorul PC Suite for Sony Ericsson, puteți să restaurați datele după o resetare generală.*

Pentru a reseta telefonul

- 1 În modul Standby selectați **Meniu principal > Setări > General > Resetare generală.**
- 2 Dacă doriți să păstrați aplicațiile instalate, debifați opțiunea **Ștergere aplicații instalate de utilizator.**
- 3 Selectați **Ștergere > Da.**
- 4 Introduceți codul de blocare a telefonului și selectați **Finalizare.**

Economisirea bateriei

Pentru a economisi energie, puteți seta afișajul să se stingă după o anumită perioadă de inactivitate.

Pentru a activa modul Economisire

- 1 În modul Standby, selectați **Meniu principal > Setări > Afișare > Iluminare.**
- 2 Bifați caseta de validare **Economisire baterie activată.**

Screen-saverul

Puteți utiliza o imagine ca screen-saver.

Pentru a seta un screen-saver

- În modul Standby, selectați **Meniu principal > Setări > Afișare > Screen-saver.**
- Selectați **Deschidere** și alegeți un tip.

Informații importante

Site-ul Web Sony Ericsson Consumer

La adresa

www.sonyericsson.com/support există o secțiune de asistență în care puteți beneficia imediat de asistență și sugestii. Aici veți găsi cele mai recente actualizări de software pentru computer și sugestii privind utilizarea eficientă a telefonului dvs.

Service și asistență

Aveți acces la un portofoliu de avantaje și servicii exclusive, precum:

- Site-uri Web globale și locale care oferă asistență

Țară

Africa Centrală
Africa de Sud
Argentina
Australia
Austria
Belgia
Brazilia
Canada
Chile
China
Columbia
Croatia
Danemarca
Elveția
Emiratele Arabe Unite
Filipine

Număr de telefon

+27 112589023
0861 632222
800-333-7427
1-300 650 050
0810 200245
02-7451611
4001-0444
1-866-766-9374
123-0020-0656
4008100000
18009122135
062 000 000
33 31 28 28
0848 824 040
43 919880
+63 (02) 7891860

Adresă de e-mail

questions.CF@support.sonyericsson.com
questions.ZA@support.sonyericsson.com
questions.AR@support.sonyericsson.com
questions.AU@support.sonyericsson.com
questions.AT@support.sonyericsson.com
questions.BE@support.sonyericsson.com
questions.BR@support.sonyericsson.com
questions.CA@support.sonyericsson.com
questions.CL@support.sonyericsson.com
questions.CN@support.sonyericsson.com
questions.CO@support.sonyericsson.com
questions.HR@support.sonyericsson.com
questions.DK@support.sonyericsson.com
questions.CH@support.sonyericsson.com
questions.AE@support.sonyericsson.com
questions.PH@support.sonyericsson.com

- O rețea globală de centre de apel
- O rețea extinsă de parteneri pentru servicii Sony Ericsson
- O perioadă de garanție. Aflați mai multe detalii despre condițiile de garanție din acest ghid al utilizatorului.

La adresa www.sonyericsson.com veți găsi cele mai recente instrumente de asistență și informații. Pentru servicii și funcționalități specifice operatorului, contactați operatorul de rețea.

De asemenea, puteți contacta centrele noastre de apel. În cazul în care țara/regiunea în care vă aflați nu se regăsește în următoarea listă, contactați dealerul local. (Apelurile sunt taxate în funcție de tarifele naționale, inclusiv taxele locale, cu excepția cazului în care apelul este gratuit.)

Dacă produsul dvs. necesită service, contactați dealerul de la care ați achiziționat produsul sau unul dintre partenerii noștri care asigură service. Pentru serviciile acoperite de garanție păstrați dovada achiziției.

Finlanda	09-299 2000	questions.FI@support.sonyericsson.com
Franta	0 825 383 383	questions.FR@support.sonyericsson.com
Germania	0180 534 2020	questions.DE@support.sonyericsson.com
Grecia	801-11-810-810	questions.GR@support.sonyericsson.com
	210-89 91 919 (de pe telefonul mobil)	
Hong Kong	8203 8863	questions.HK@support.sonyericsson.com
India	1800 11 1800 (număr gratuit)	questions.IN@support.sonyericsson.com
	39011111 (număr pentru telefonul mobil)	
Indonezia	021-2701388	questions.ID@support.sonyericsson.com
Irlanda	1850 545 888	questions.IE@support.sonyericsson.com
Italia	06 48895206	questions.IT@support.sonyericsson.com
Lituania	8 700 55030	questions.LT@support.sonyericsson.com
Malaezia	1-800-889900	questions.MY@support.sonyericsson.com
Marea Britanie	08705 23 7237	questions.GB@support.sonyericsson.com
Mexic	01 800 000 4722	questions.MX@support.sonyericsson.com
Norvegia	815 00 840	questions.NO@support.sonyericsson.com
Noua Zeelandă	0800-100150	questions.NZ@support.sonyericsson.com
Olanda	0900 899 8318	questions.NL@support.sonyericsson.com
Pakistan	111 22 55 73	questions.PK@support.sonyericsson.com
	În afara Karachi: (92-21) 111 22 55 73	
Polonia	0 (prefix) 22 6916200	questions.PL@support.sonyericsson.com
Portugalia	808 204 466	questions.PT@support.sonyericsson.com
Republica Cehă	844 550 055	questions.CZ@support.sonyericsson.com
România	(+4021) 401 0401	questions.RO@support.sonyericsson.com
Rusia	8(495) 787 0986	questions.RU@support.sonyericsson.com
Singapore	67440733	questions.SG@support.sonyericsson.com
Slovacia	02-5443 6443	questions.SK@support.sonyericsson.com
Spania	902 180 576	questions.ES@support.sonyericsson.com
Statele Unite	1-866-766-9374	questions.US@support.sonyericsson.com
Suedia	013-24 45 00	questions.SE@support.sonyericsson.com
Taiwan	02-25625511	questions.TW@support.sonyericsson.com
Thailanda	02-2483030	questions.TH@support.sonyericsson.com
Turcia	0212 473 77 71	questions.TR@support.sonyericsson.com
Ucraina	(+380) 44 590 1515	questions.UA@support.sonyericsson.com
Ungaria	+36 1 880 4747	questions.HU@support.sonyericsson.com
Venezuela	0-800-100-2250	questions.VE@support.sonyericsson.com

Instrucțiuni pentru utilizarea eficientă și sigură

Respectați aceste instrucțiuni.

Nerespectarea acestor măsuri poate determina potențiale riscuri pentru sănătatea dvs. sau funcționarea necorespunzătoare a produsului.

Dacă aveți îndoieli privind funcționarea corespunzătoare, solicitați verificarea produsului unui partener de service autorizat înainte de încărcare sau utilizare.



Recomandări pentru întreținerea și utilizarea în siguranță a produselor

- Manevrați produsul cu grijă și depozitați-l într-un loc curat și fără praf.
- **Avertisment!** Telefonul poate exploda dacă este aruncat în foc.
- Nu expuneți produsul la lichide, umezeală sau umiditate excesivă.
- Nu expuneți produsul la temperaturi extreme. Nu expuneți bateria la temperaturi mai mari de +60°C (+140°F).
- Nu expuneți produsul la flacără deschisă sau produse din tutun aprinse.
- Nu scăpați, nu aruncați și nu încercați să îndoiiți telefonul.
- Nu vopsiți sau nu încercați să dezambalați sau să modificați produsul. Service-ul trebuie efectuat numai de personal autorizat de Sony Ericsson.
- Consultați personalul medical autorizat și instrucțiunile producătorului dispozitivului medical înainte de utilizarea produsului în proximitatea stimulatoarelor cardiace sau a altor dispozitive sau echipamente medicale.



- Întrerupeți utilizarea dispozitivelor electronice sau dezactivați funcția de transmisie radio a dispozitivului atunci când este necesar sau când vi se solicită aceasta.
- Nu utilizați produsul în zone cu atmosferă potențial explozivă.
- Nu așezați telefonul și nu instalați echipamente wireless în zona de deasupra airbagului din mașină.
- **Atenție!** Afișajele crăpate sau sparte pot avea margini ascuțite sau așchii, care pot provoca răni.
- Nu utilizați casca Bluetooth în poziții incomode sau unde aceasta este supusă presiunii.

Copii

Avertisment! Nu lăsați produsul la îndemâna copiilor. Nu permiteți copiilor să se joace cu telefoanele mobile sau cu accesoriile acestora. Aceștia se pot răni sau pot răni alte persoane. Produsele pot conține piese mici, detașabile care prezintă pericol de înecare.



Sursa de alimentare (încărcătorul)

Conectați încărcătorul la sursele de curent indicate pe produs. Nu utilizați produsul la exterior sau în zone umede. Nu modificați cablul electric sau nu îl expuneți deteriorării. Deconectați unitatea de la sursa de curent înainte de a o curăța. Nu modificați ștecărilor. Dacă acesta nu se potrivește în priză, solicitați unui electrician instalarea unei prize corespunzătoare. Când sursa de alimentare este conectată există un consum redus de curent. În vederea evitării acestei risipe de energie, deconectați produsul de la sursa de alimentare după ce acesta s-a încărcat complet. Utilizarea dispozitivelor de încărcare care nu sunt originale Sony Ericsson poate provoca riscuri sporite de siguranță.

Baterie

Bateriile noi sau inactivate pot avea o capacitate redusă pe termen scurt. Încărcați complet bateria înainte de utilizare. Utilizați bateria numai în scopul pentru care a fost proiectată. Încărcați bateria la temperaturi între +5°C (+41°F) și +45°C (+113°F). Nu introduceți bateria în gură. Nu lăsați contactele bateriei să intre în contact cu alt obiect metalic. Dezactivați produsul înainte de a scoate bateria. Randalamentul depinde de temperatură, puterea sennalului, modelele de utilizare, caracteristicile selectate și transmisiile vocale sau de date. Numai partenerii de service Sony Ericsson pot scoate sau înlocui bateriile integrate. Utilizarea bateriilor care nu sunt originale Sony Ericsson poate provoca riscuri sporite de siguranță.

Dispozitivele medicale personale

Telefoanele mobile pot afecta echipamentele medicale implantate. Reduceți riscul de interferență prin menținerea unei distanțe de minim 15 cm (6 inci) între telefon și dispozitiv. Utilizați telefonul la urechea dreaptă. Nu purtați telefonul în buzunarul de la piept. Oprii telefonul dacă bănuți că există interferență. Pentru informații privind toate dispozitivele medicale consultați un medic sau producătorul.

Conducerea mașinii

Unii producători de autovehicule permit utilizarea telefoanelor în autovehicule numai dacă a fost instalat un kit handsfree cu antenă externă. Contactați reprezentantul producătorului autovehiculului dvs. pentru a vă asigura că telefonul mobil sau casca Bluetooth nu afectează sistemele electronice din autovehicul. Conduceți întotdeauna cu deosebită atenție și respectați legile și reglementările locale privind restricțiile de utilizare a echipamentelor wireless la volan.

Funcții GPS/de localizare

Unele produse dispun de funcții GPS/de localizare. Funcția de determinare a locației este furnizată "Ca atare" și "Cu toate defectele". Sony Ericsson nu oferă nicio garanție cu privire la acuratețea informațiilor de localizare.

Este posibil ca utilizarea informațiilor de localizare de către dispozitiv să nu fie neîntreruptă sau lipsită de disfuncționalități și, suplimentar, poate depinde de disponibilitatea rețelei. Rețineți că funcționalitatea poate fi redusă sau împiedicată în anumite medii, precum interioarele clădirilor sau zonele din proximitatea clădirilor.

Atenție: nu utilizați funcția GPS intr-un mod care să vă distragă atenția de la condus.

Apelurile de urgență

Apelurile nu pot fi garantate în toate condițiile. Nu vă bazați întotdeauna exclusiv pe telefoanele mobile pentru convorbirile importante. Este posibil ca apelurile să nu se poată efectua în toate zonele, în toate rețelele sau atunci când sunt utilizate anumite servicii de rețea și/sau anumite funcții ale telefonului.

Antena

Utilizarea dispozitivelor cu antenă necomercializate de Sony Ericsson poate determina deteriorarea telefonului, reducerea performanței și producerea de niveluri SAR peste limitele stabilite. Nu acoperiți antena cu mâna, deoarece poate fi afectată calitatea apelului, nivelurile energetice și poate reduce durata convorbirilor și de standby.

Expunerea la radiofrecvență (RF) și rata de absorbție specifică (SAR)

Atunci când telefonul sau casca Bluetooth sunt pornite, acestea emit niveluri reduse de radiofrecvență. Prin evaluarea periodică și detaliată

a studiilor științifice au fost adoptate reglementări internaționale privind siguranța. Aceste reglementări stabilesc nivelurile permise de expunere la undele radio. Reglementările includ o marjă de siguranță menită să garanteze siguranța tuturor persoanelor și să respecte toate variațiile de măsurare.

Rata de absorbție specifică (SAR) este utilizată pentru măsurarea cantității de radiații de radiofrecvență absorbită de organism când se utilizează telefonul mobil. Valoarea SAR se calculează în condiții de laborator, la cel mai ridicat nivel energetic, însă având în vedere că telefonul este conceput să utilizeze minimum de energie necesar pentru accesarea rețelei selectate, nivelul actual al SAR poate fi inferior acestei valori. Nu există dovezi referitoare la diferența privind siguranța în funcție de diferența valorii SAR.

Produsele cu transmițătorii radio comercializate în Statele Unite trebuie să fie certificate de FCC (Federal Communications Commission). Dacă este necesar, sunt efectuate teste cu telefonul a reche sau purtat asupra persoanei. În ceea ce privește purtarea asupra unei persoane, telefonul a fost testat la o distanță de minim 15 mm față de corp, fără a exista obiecte metalice în apropierea telefonului sau utilizat corespunzător, cu accesorii originale Sony Ericsson și purtat asupra corpului. Pentru informații suplimentare privind SAR și expunerea la radiofrecvență, accesați: www.sonyericsson.com/health.

Malware

Malware (prescurtare pentru software malițios) este un software care poate afecta telefonul dvs. mobil sau alte computere. Malware sau aplicațiile dăunătoare pot conține viruși, viermi, spyware și alte programe nedorite. Chiar dacă dispozitivul dvs. utilizează măsuri de siguranță pentru a rezista acestor eforturi, Sony Ericsson nu își asumă nicio responsabilitate privind imunitatea telefonului dvs.

la malware. Cu toate acestea, puteți reduce riscurile atacurilor malware utilizând protecție la descărcarea conținuturilor sau acceptarea aplicațiilor, evitând deschiderea sau răspunsul la mesajele provenite din surse necunoscute, prin utilizarea serviciilor sigure de acces la Internet și numai prin descărcarea pe telefonul dvs. a conținuturilor din surse cunoscute, fiabile.

Accesorii

Utilizați numai accesorii originale marca Sony Ericsson sau de la alți parteneri de service autorizați. Sony Ericsson nu testează funcționarea accesoriiilor de la terțe părți. Accesoriiile pot influența expunerea RF, performanța radio, nivelul sunetului, siguranța electrică și alte domenii. Accesoriiile și piesele de la terțe părți vă pot periclită sănătatea sau siguranța sau pot reduce performanța.

Soluții de accesibilitate/Nevoile speciale

În Statele Unite telefoanele compatibile Sony Ericsson pot oferi compatibilitate cu terminalele TTY (împreună cu accesoriiile necesare). Pentru informații suplimentare apălați Centrul pentru nevoi speciale Sony Ericsson la numărul de telefon 877 878 1996 (TTY) sau 877 207 2056 (voce) sau vizitați www.sonyericsson-snc.com.

Casarea echipamentelor electrice și electronice vechi

Echipamentul electronic și bateriile nu vor fi eliminate ca gunoi menajer, ci vor fi depuse la un centru de colectare adecvat pentru reciclare. Acest lucru contribuie la evitarea potențialelor consecințe negative asupra mediului și sănătății oamenilor. Consultați reglementările locale prin contactarea oficiului municipal local,



serviciului de depunere a gunoierului menajer, magazinului de la care ați achiziționat produsul sau contactați un centru de apel Sony Ericsson.

Casarea bateriei

Consultați reglementările locale sau contactați un centru de apel Sony Ericsson pentru informații suplimentare. Nu aruncați produsul la gunoierul municipal.



Cardul de memorie

Dacă produsul vă este furnizat complet, împreună cu un card de memorie, acesta este de regulă compatibil cu telefonul mobil achiziționat, însă este posibil să nu fie compatibil cu alte dispozitive sau capacități ale cardurilor de memorie ale acestora. Verificați compatibilitatea altor dispozitive cu telefonul dvs. înainte de a le achiziționa sau utiliza. Dacă produsul dvs. este echipat cu un cititor de carduri de memorie, verificați compatibilitatea cardului de memorie înaintea achiziționării sau utilizării.

Cardurile de memorie sunt formate în general înainte de livrare. Pentru a reformata cardul de memorie, utilizați un dispozitiv compatibil. Nu utilizați funcția de formatare standard a sistemului de operare, atunci când formatați cardul de memorie pe un PC. Pentru detalii, consultați instrucțiunile de operare pentru dispozitiv sau contactați serviciul de asistență pentru clienți.

Avertisment!

Dacă dispozitivul dvs. necesită un adaptor pentru introducerea în telefonul mobil sau alt dispozitiv, nu introduceți cardul direct, fără adaptorul necesar.

Măsuri de precauție la utilizarea unui card de memorie

- Nu expuneți cardul de memorie la umezeală.
- Nu atingeți conectorii cu mâna sau cu obiecte metalice.

- Nu loviți, îndoiți sau scăpați cardul de memorie.
- Nu încercați să dezamblați sau să modificați cardul de memorie.
- Nu utilizați și nu stocați cardul de memorie în locuri umede și corozive, și nu îl expuneți la temperaturi ridicate, respectiv nu îl lăsați vara în mașină, nu îl lăsați în bătaia directă a soarelui sau lângă o altă sursă de căldură etc.
- Nu apăsați și nu îndoiți cu forță excesivă capătul adaptorului pentru cardul de memorie.
- Nu lăsați praful sau obiectele străine să pătrundă în portul de inserare al adaptorului pentru cardul de memorie.
- Asigurați-vă că ați introdus corect cardul de memorie.
- Introduceți cardul de memorie până la capăt în adaptor. Dacă nu inserați cardul de memorie complet, este posibil ca acesta să nu funcționeze corespunzător.
- Vă recomandăm să realizați copii de siguranță pentru datele importante. Nu ne asumăm răspunderea pentru nicio pierdere sau pagubă legată de conținutul stocat pe cardul de memorie.
- Datele înregistrate se pot pierde sau deteriora atunci când scoateți cardul de memorie sau adaptorul pentru card, când opriți alimentarea în timpul formării, citirii sau scrierii de date, sau când utilizați cardul de memorie în locuri cu nivel ridicat de electricitate statică sau emisii ridicate de câmpuri electrice.

Protecția informațiilor personale

Ștergeți informațiile personale înaintea eliminării ecologice a produsului. Pentru a șterge informațiile efectuați o resetare generală. Ștergerea informațiilor din memoria telefonului nu garantează imposibilitatea recuperării acestora. Sony Ericsson nu își asumă responsabilitatea față de imposibilitatea recuperării informațiilor și nu își asumă nicio responsabilitate pentru divulgarea informațiilor, chiar dacă s-a efectuat o resetare generală.

Avertisment pentru nivelul volumului!

Evitați nivelurile de volum care pot fi periculoase pentru auz.

Acordul de licență pentru utilizatorul final

Software-ul livrat împreună cu acest dispozitiv și mediile sale sunt proprietate a Sony Ericsson Mobile Communications AB și/sau a companiilor sale afiliate și a furnizorilor și a companiilor autorizate.

Sony Ericsson vă acordă o licență limitată neexclusivă pentru utilizarea software-ului numai împreună cu dispozitivul pe care este instalat sau împreună cu care este livrat. Dreptul de proprietate asupra software-ului nu este vândut, transferat sau transmis în alt mod.

Nu utilizați niciun mijloc pentru aflarea codului sursă al software-ului sau oricărei componente a acestuia, nu reproduceți și nu distribuiți software-ul sau nu îl modificați. Vă este permis să transferați drepturile și obligațiile asupra software-ului unei terțe părți numai împreună cu dispozitivul pe care ați primit software-ul, cu condiția ca terțul să își exprime acordul în scris cu privire la acești termeni ai Licenței.

Această licență există pe durata de viață utilă a acestui dispozitiv. Aceasta se poate încheia prin transferarea drepturilor asupra dispozitivului unei terțe părți, în scris.

Nerespectarea unuia dintre acești termeni și condiții poate determina anularea imediată a licenței.

Sony Ericsson și furnizorii săi terți și companiile autorizate își păstrează toate drepturile, titlurile și interesele privind software-ul. Sony Ericsson, și, în măsura în care Software-ul conține material sau cod al unui terț, respectivul terț, trebuie considerat beneficiar terț al acestor condiții.

Această licență se află sub incidența legislației suedeze. Dacă este cazul, următoarele aspecte se aplică drepturilor statutare ale consumatorului.

În cazul în care software-ul care însoțește sau care este furnizat împreună cu dispozitivul dvs. dispune de termeni și condiții suplimentare, aceste prevederi se vor afla, de asemenea, la baza proprietății și utilizării software-ului.

Garanția limitată

Sony Ericsson Mobile Communications AB, Nya Vattentornet, SE-221 88 Lund, Suedia, (Sony Ericsson) sau compania locală afiliată oferă această garanție limitată pentru telefonul dvs. mobil, pentru accesoriile originale livrate împreună cu acesta și/ sau pentru dispozitivul dvs. de calcul mobil (denumit în cele ce urmează „Produs”).

În cazul în care produsul dvs. necesită service în perioada de garanție, returnați-l dealerului de la care l-ați achiziționat, contactați centrul local de apel Sony Ericsson (de către posibil să se aplice tariful pentru convorbiri naționale) sau vizitați www.sonyericsson.com pentru a obține informații suplimentare.

Garanția noastră

Prin această garanție limitată, Sony Ericsson garantează că acest produs nu prezintă defecte de proiectare, material și fabricație la momentul achiziției inițiale de către cumpărător. Garanția limitată este valabilă pe o perioadă de doi (2) ani de la data de achiziție inițială a produsului pentru telefonul mobil și pe o perioadă de un (1) an de la data originală de achiziție a produsului pentru toate accesoriile originale (cum ar fi bateria, încărcătorul sau kitul handsfree), care are putea fi livrate împreună cu telefonul mobil.

Ce vom face

Dacă, pe perioada garanției, acest produs nu funcționează în condiții normale de utilizare și

service, din cauza unor defecte de proiectare, material sau fabricație, distribuitorii autorizați sau partenerii de service ai Sony Ericsson din țara* din care ați achiziționat produsul, vor repara sau înlocui produsul, la propria alegere, în conformitate cu condițiile stipulate aici.

Sony Ericsson și partenerii săi de service își rezervă dreptul de a solicita o taxă de manipulare dacă un produs returnat se dovedește a nu fi în garanție în condițiile menționate mai jos.

Rețineți că unele dintre setările personale, descărcări sau alte informații se pot pierde la înlocuirea sau repararea produsului Sony Ericsson. În prezent, este posibil ca legislația în vigoare, alte reglementări sau restricții tehnice să împiedice Sony Ericsson să creeze copii de siguranță pentru anumite descărcări. Sony Ericsson nu este responsabilă pentru pierderea informațiilor de niciun tip și nu va compensa în niciun fel o astfel de pierdere. Trebuie să creați întotdeauna copii de siguranță pentru toate informațiile stocate în produsul Sony Ericsson, cum ar fi descărcări, calendar și contacte, înainte de a preda produsul Sony Ericsson pentru reparații sau înlocuire.

Condițiile

- 1 Această garanție limitată este validă numai dacă, împreună cu produsul care trebuie reparat sau înlocuit, este prezentată dovada de achiziție în original, emisă primului cumpărător de un dealer autorizat Sony Ericsson, prin care să se specifice data achiziției și numărul de serie**. Sony Ericsson își rezervă dreptul de a refuza service-ul în garanție dacă aceste informații au fost eliminate sau modificate după achiziționarea produsului de la dealer.
- 2 Dacă Sony Ericsson repară sau înlocuiește produsul, produsul reparat sau înlocuit trebuie garantat pentru perioada de timp rămasă din perioada de garanție inițială sau pentru nouăzeci (90) de zile de la data reparației, în funcție de termenul care este mai mare. Repararea și

înlocuirea pot necesita utilizarea unor piese recondiționate cu funcționalitate echivalentă. Piesele și componentele înlocuite devin proprietatea Sony Ericsson.

- 3 Această garanție nu acoperă orice defect al produsului datorat uzurii sau utilizării normale sau anormale, inclusiv dar nelimitându-se la utilizarea în alt mod decât cel normal sau obișnuit, în conformitate cu instrucțiunile Sony Ericsson de utilizare și întreținere a produsului. Această garanție nu acoperă defecte ale produsului survenite din cauza unor accidente, modificări sau ajustări de software sau hardware, ale unor acțiuni fortuite sau defecte datorate unui lichid.

O baterie poate fi descărcată și reîncărcată de sute de ori. În cele din urmă, însă, aceasta se va uza complet – acesta nu este un defect, ci rezultatul uzurii normale. Când durata de convorbire sau standby este evident mai scurtă, este timpul să înlocuiți bateria. Sony Ericsson vă recomandă să utilizați numai baterii și încărcătoare aprobate de Sony Ericsson.

Între diferitele telefoane pot exista variații minore în ceea ce privește culoarea și luminizitatea afișajului. Pe ecran pot exista mici puncte luminoase sau întunecoase. Aceste puncte se numesc pixeli defecți și apar atunci când punctele individuale au avut defecțiuni și nu au putut fi ajustate. Este considerată acceptabilă o valoare de doi pixeli defecți.

Între diferitele telefoane pot exista variații minore în ceea ce privește aspectul imaginii camerei. Acesta nu este un lucru neobișnuit și nu determină considerarea modulului camerei drept defect.

- 4 Deoarece sistemul celular, în care produsul este proiectat să funcționeze, este oferit de un furnizor independent de Sony Ericsson, Sony Ericsson nu este responsabil pentru funcționarea, disponibilitatea, acoperirea, serviciile sau raza de acțiune a celui sistem.
- 5 Această garanție nu acoperă defectele produsului cauzate de instalarea, modificarea, repararea sau

deschiderea produsului de către persoane neautorizate de Sony Ericsson.

- 6 Garanția nu acoperă defectele produsului cauzate de utilizarea unor accesorii sau a altor dispozitive periferice care nu sunt accesorii originale Sony Ericsson, special proiectate pentru a fi utilizate împreună cu produsul.
- 7 Ruperea sigiliilor de pe produs duce la anularea garanției.
- 8 NU EXISTĂ GARANȚII EXPRESE, SCRISE SAU ORALE, ALTELE DECÂT CELE TIPĂRITE PE ACEASTĂ DECLARAȚIE DE GARANȚIE LIMITATĂ. TOATE GARANȚIILE IMPLICITE, INCLUZÂND DAR NELIMITÂNDU-SE LA GARANȚIILE IMPLICITE DE VANDABILITATE ȘI CORESPUNDERE PENTRU UN ANUMIT SCOP, SUNT LIMITATE LA DURATA ACESTEI GARANȚII LIMITATE. ÎN NICIUN CAZ SONY ERICSSON SAU COMPANIILE AUTORIZATE DE ACEASTA NU SUNT RĂSPUNZĂTOARE PENTRU DAUNE ACCIDENTALE DE ORICE NATURĂ, INCLUZÂND DAR FĂRĂ A SE LIMITA LA PIERDEREA UNOR PROFITURI SAU PIERDERI COMERCIALE, ÎN MĂSURA ÎN CARE RESPONSABILITATEA PENTRU ACESTE PAGUBE POATE FI DECLINATĂ CONFORM LEGII.

Unele țări/stați nu permit excluderea sau limitarea daunelor accidentale sau limitarea duratei garanțiilor implicite, de aceea limitările anterioare s-ar putea să nu se aplice în cazul dvs.

Garanția furnizată nu afectează drepturile statutare ale consumatorului sub incidența legislației în vigoare, nici drepturile consumatorului în raport cu dealerul, care provin din contractul de vânzare/cumpărare.

*Domeniul geografic al garanției

Dacă ați achiziționat produsul într-o țară membră a Zonei Economice Europene (EEA) sau în Elveția sau Turcia, iar produsul a fost destinat vânzării în țara/regiunea respectivă, puteți beneficia de servicii pentru produs în orice țară EEA, în Elveția sau în

Turcia, aplicându-se condițiile de garanție care prevalează în țara în care solicitați servicii, în cazul în care un produs identic este vândut în țara respectivă de către un distribuitor autorizat Sony Ericsson. Pentru a afla dacă produsul dvs. este comercializat în țara în care vă aflați, contactați centrul local de apel Sony Ericsson. Rețineți că anumite servicii s-ar putea să nu fie disponibile în altă țară decât cea în care ați achiziționat produsul, de exemplu, produsul dvs. poate avea un aspect interior sau exterior diferit de cel al modelelor echivalente din alte țări. Rețineți de asemenea că este posibil ca uneori să nu se poată repara produse cu cartela SIM blocată.

** În anumite țări/regiuni se pot solicita informații suplimentare (cum ar fi o carte de garanție validă).

Declarația FCC

Acest dispozitiv respectă reglementările FCC, secțiunea 15. Operarea este supusă următoarelor două condiții:



(1) Acest dispozitiv nu trebuie să cauzeze interferențe nocive și (2) Acest dispozitiv trebuie să accepte toate interferențele permise, inclusiv pe cele care pot cauza operarea nedorită. Orică schimbare sau modificare care nu este aprobată expres de Sony Ericsson poate anula autoritatea utilizatorului de a opera echipamentul. Acest echipament a fost testat și respectă limitele prevăzute pentru echipamentele digitale din Clasa B, ca urmare a Secțiunii 15 a reglementărilor FCC. Aceste limite sunt concepute pentru a asigura o protecție rezonabilă împotriva interferențelor nocive în spațiile de locuit. Acest echipament generează, utilizează și poate emite radiații de radiofrecvență și, dacă nu este instalat sau utilizat conform instrucțiunilor, poate cauza interferențe nocive pentru comunicațiile radio. Cu toate acestea, nu

există garanția că asemenea interferențe nu vor surveni în anumite condiții de instalare.

Dacă acest echipament produce interferențe nocive pentru recepția radio sau TV, lucru care poate fi stabilit prin oprirea și pornirea echipamentului, utilizatorul este sfătuit să încerce să elimine interferențele luând una sau mai multe dintre măsurile următoare:

- Reorientați sau mutați antena.
- Măriți distanța dintre echipament și receptor.
- Conectați echipamentul la o priză de pe alt circuit decât cel la care este conectat receptorul.
- Pentru asistență, consultați un tehnician radio/TV cu experiență.

Industry Canada Statement

This device complies with RSS-210 of Industry Canada.

Operation is subject to the following two conditions: (1) this device may not cause interference, and (2) this device must accept any interference, including interference that may cause undesired operation of the device.

This Class B digital apparatus complies with Canadian ICES-003.

Cet appareil numérique de la classe B est conforme à la norme NMB-003 du Canada.

Declaration of Conformity for G900

We, Sony Ericsson Mobile Communications AB of Nya Vattentorget
SE-221 88 Lund, Sweden

declare under our sole responsibility that our product

Sony Ericsson type FAD-3022019-BV

and in combination with our accessories, to which this declaration relates is in conformity with the appropriate standards EN 301 511:V9.0.2, EN 301 908-1:V2.2.1, EN 301 908-2:V2.2.1, EN 300 328:V1.7.1, EN 301 489-7:V1.3.1, EN 301 489-17:V1.2.1, EN 301 489-24:V1.3.1 and EN 60950-1:2006, following the provisions of, Radio Equipment and Telecommunication Terminal Equipment Directive 1999/5/EC.

Lund, February 2008

CE 0682



Shoji Nemoto,
Head of Product Business Group GSM/UMTS

Sunt îndeplinite cerințele directivei R&TTE
(1999/5/CE).

Index

A

Actualizare software	17
Alimentări RSS	37
alimentări Web	37
Anticipare tastatură	23
Apel de urgență	28
Apel internațional	27
Apelarea rapidă	27
Apeluri video	30
Aplicația PlayNow™	55

B

Bara de stare	19
Baterie	10
Blocare tastatură	13
Blog	38
Browser Internet	36

C

Camera	51
Cardul de memorie	21
Cartela SIM	10
Certificate	62
Contacte	32
Creare copii de siguranță pentru datele din telefon	58

D

Diaporamă	47
Dicționarul utilizatorului	25

E

Economisire baterie	65
Editor de imagini	48
E-mail	42
E-mail Push	45
Expert pentru Internet	13

F

Fișiere protejate	63
Flight mode	14
Foldere din Mesagerie	39
Foto	
fotografiere	51
vizualizare	46

G

Ghidul Web	6
------------------	---

I

Împerechere	60
Import contacte	20
Instalarea aplicațiilor	64

J

Jurnal de apeluri	31
-------------------------	----

L	
Lanternă	23
M	
Manager de fișiere	63
Managerul de conexiuni	61
Meniu principal	16
prezentare generală	18
Mesagerie	39
MMS	40
Mod Transfer fișiere	58
Modul Silențios	20
Muzică	48
N	
Navigare	15
Note	21
Numărul IMEI	12
P	
Panouri	15
Pornire/Oprire	14
Push WAP	62
R	
Radio FM	55
Recunoașterea scrisului de mână .	24
Resetarea generală	65
S	
Screen-saver	65
Setări dispozitiv handsfree	31
Simboluri	25
Sincronizare	60
SMS	40
Standby	15
Suita PC	58
Sunete și alerte	20
T	
Tastatura de pe ecran	26
Tehnologia Bluetooth™ wireless ..	60
Text	23
TrackID™	57
Transfer fișiere	58
transfer fișiere USB	58
V	
Video	
captură	51
redare	49
W	
WLAN (LAN wireless)	61